

UNIWERSYTET ŚLĄSKI  
WYDZIAŁ PEDAGOGIKI I PSYCHOLOGII

**mgr Marcin Maciejski**

**PSYCHOLOGICZNA ANALIZA SPOSOBÓW  
PRZESŁUCHANIA ŚWIADKÓW I REGUŁ OCENY ICH  
ZEZNAŃ W PRAKTYCE SĘDZIOWSKIEJ A STOPIEŃ  
PRZYPISYWANEJ IM WIARYGODNOŚCI<sup>1</sup>**

Praca doktorska  
przygotowywana  
pod kierunkiem  
dr. hab., prof. UŚ Jana Stanika

Katowice 2009

---

<sup>1</sup> Projekt finansowany przez MNiSW – Nr 3803/H03/2007/32

## SPIS TREŚCI:

### **I. CZĘŚĆ TEORETYCZNA**

|            |   |
|------------|---|
| Wstęp..... | 6 |
|------------|---|

#### **Rozdział 1. Prawne i psychologiczne aspekty pracy sędziego**

|   |    |
|---|----|
| 1.1. Epistemologiczne i teoretyczno - prawne aspekty sądowego przesłuchania i jego przebieg.....  | 9  |
| 1.2. Tryb powoływania sędziów i regulacja prawna sprawowania urzędu sędziego.....                 | 27 |
| 1.3. Przepisy prawne dotyczące sądowego przesłuchania świadków i oceny wiarygodności dowodów..... | 32 |
| 1.4. Szczególne sytuacje przeprowadzania dowodu z zeznań świadków.....                            | 38 |
| 1.5. Prawda sądowa.....   | 49 |
| 1.6. Przekonanie sędziowskie.....   | 51 |
| 1.7. Miejsce psychologii w procesie stosowania prawa.....   | 52 |

#### **Rozdział 2. Procesowe a psychologiczne aspekty sądowego przesłuchania świadków**

|   |     |
|---|-----|
| 2.1. Przebieg sądowego przesłuchania świadków.....            | 56  |
| 2.2. Metodyka pracy sędziego.....                             | 69  |
| 2.3. Psychologiczna problematyka przesłuchania świadków.....  | 88  |
| 2.4. Językowe aspekty przesłuchania na rozprawie głównej..... | 106 |
| 2.5. Cechy charakterologiczne przesłuchującego.....           | 128 |

#### **Rozdział 3. Ocena wiarygodności zeznań świadków**

|  |     |
|--|-----|
| 3.1. Wiarygodność w ujęciu logiki formalnej..... | 141 |
|--|-----|

|  |     |
|--|-----|
| 3.2. Ocenianie interpersonalne w procesie spostrzegania społecznego..... | 150 |
| 3.3. Metody i kryteria oceny wiarygodności.....                          | 167 |
| 3.4. Psychologiczny mechanizm podejmowania decyzji sądowych.....         | 200 |

## **II. CZĘŚĆ EMPIRYCZNA**

### **Rozdział 4. Problematyka badań własnych**

|  |     |
|--|-----|
| 4.1. Cel badań własnych.....   | 214 |
| 4.2. Zadania i pytania badawcze.....   | 215 |
| 4.3. Podstawowe pojęcia empiryczne oraz zmienne i ich operacjonalizacja..... | 216 |
| 4.3.1. Prawna i psychologiczna charakterystyka przesłuchania świadka.....    | 216 |
| 4.3.2. Zmienne wyjaśniane.....   | 224 |
| 4.3.3. Zmienne wyjaśniające.....   | 224 |
| 4.4. Model badawczy.....   | 231 |
| 4.5. Kierunki analizy statystycznej materiału badawczego.....                | 235 |

### **Rozdział 5. Dobór badanych, metody i organizacja badań**

|                                       |     |
|---------------------------------------|-----|
| 5.1. Dobór grupy badawczej.....       | 237 |
| 5.2. Metody i narzędzia badawcze..... | 237 |
| 5.3. Organizacja badań.....           | 241 |

### **Rozdział 6. Styl i sposoby przesłuchania w praktyce sędziowskiej**

|  |     |
|--|-----|
| 6.1. Styl przesłuchania.....   | 243 |
| 6.2. Metody właściwe poszczególnym etapom (fazom) przesłuchania..... | 247 |

6.3. Rodzaje zadawanych pytań.....261

6.4. Techniki perswazji procesowej.....265

## **Rozdział 7. Psychologiczne uwarunkowania oceny dowodu ze świadka i jego zeznań w praktyce sędziowskiej**

7.1. Procesowe i pozapprocesowe kryteria oceny wiarygodności zawarte w schemacie poznawczym sędziów.....269

7.2. Strukturalizacja sposobu spostrzegania wiarygodności zeznań.....276

7.3. Praktyczne zastosowanie kryteriów wiarygodności.....280

7.4. Ukryte teorie osobowości.....289

7.5. Reguły oceny komunikatu.....290

## **Rozdział 8. Zastosowane sposoby przesłuchania a stopień przypisywanej wiarygodności świadkom i ich zeznaniom**

8.1. Styl przesłuchania a wiarygodność.....294

8.2. Metody właściwe fazom przesłuchania a wiarygodność.....295

8.3. Rodzaje zadawanych pytań a wiarygodność.....296

8.4. Techniki perswazji procesowej a wiarygodność.....301

## **Rozdział 9. Reguły oceny zeznań a stopień przypisywanej wiarygodności świadkom i ich zeznaniom**

9.1. Reguły logicznego myślenia a wiarygodność świadków i ich zeznań.....303

9.2. Psychologiczne kryteria wiarygodności a wiarygodność świadków i ich zeznań...307

9.3. Ukryte teorie osobowości a wiarygodność świadków i ich zeznań.....311

9.4. Reguły oceny komunikatu a wiarygodność świadków i ich zeznań.....316

|   |            |
|---|------------|
| 9.5. Schemat poznawczy a wiarygodność świadków i ich zeznań.....  | 318        |
| 9.6. Kryteria wiarygodności zastosowane w praktyce a wiarygodność świadków i ich zeznań.....                                  | 321        |
| 9.7. Strukturalizacja sposobu spostrzegania wiarygodności a stopień przypisywanej wiarygodności świadkom i ich zeznaniom..... | 323        |
| <b>Rozdział 10. Płeć i staż pracy sędziów a sposoby przesłuchania i oceny wiarygodności świadków i ich zeznań</b>             |            |
| 10.1. Płeć sędziów a stopień wiarygodności .....  | 326        |
| 10.2. Staż pracy sędziów a stopień wiarygodności.....   | 329        |
| <b>Rozdział 11. Syndromologia sposobów przesłuchania oraz reguł oceny wiarygodności świadków i ich zeznań.....</b>            |            |
| <b>Rozdział 12. Ustalenia badawcze i wnioski.....</b>   |            |
| <b>Aneks 1. Arkusz obserwacji i taksacji danych z akt.....</b>  |            |
| <b>Aneks 2. Skala oceny wiarygodności zeznań świadka.....</b>   |            |
| <b>Aneks 3. „Kóło” kwestionariusz stylu spostrzegania oceniania wiarygodności.....</b>  |            |
| <b>Spis Rysunków.....</b>   | <b>381</b> |
| <b>Spis Tabel.....</b>  | <b>382</b> |
| <b>Bibliografia.....</b>  | <b>385</b> |

## WSTĘP

Cywilizowane społeczeństwa organizują aparat sądowniczy, któremu oddają władzę odnośnie rozstrzygania w sprawach cywilnych i karnych. Urząd sędziego sprawuje w Polsce osoba z wyższym wykształceniem prawniczym, ukończonym szkoleniem aplikacyjnym oraz będąca nieskazitelnego charakteru. Społeczeństwo oddaje zatem specjalnie wykształconym i dającym gwarancję (z uwagi na posiadaną osobowość) bezstronności ludziom władzę oraz daje zaufanie w kwestiach orzekania o winie, karze oraz w przypadku rozstrzygania poważnych sporów międzyludzkich.

Jednym z elementów procesowania jest postępowanie dowodowe. Pomimo rozwoju nauk przyrodniczych dowód z zeznań świadka pozostaje zdecydowanie najczęstszym dowodem, z jakim mają do czynienia sędziowie w praktyce. Ustawodawca pozostawia sędziom w zakresie oceny dowodów swobodę i pewien margines tzw. luzu decyzyjnego. Swoboda i luz decyzyjny nie oznaczają dowolności. Sędziowie związani są zasadami logicznego myślenia, wskazań wiedzy oraz doświadczenia życiowego. Mają też zgodnie z zasadą bezpośredniości obowiązek przesłuchania świadka osobiście. W tym kontekście łatwo dostrzec czynniki psychologiczne, które mogą warunkować ocenę wiarygodności świadka i jego zeznań. Sędziowie tak jak wszyscy inni ludzie wchodząc w interakcje międzyludzkie, dokonując ocen interpersonalnych oraz podejmując decyzje podlegają procesom i prawidłowościom psychologicznym. Wszystko to co prowadzi sędziów do wyboru określonego sposobu przesłuchania, a następnie do przypisania świadkowi i jego zeznaniom określonego stopnia wiarygodności dzieje się w ich umysłach. Procesy myślowe, które doprowadzają sędziów do określonych decyzji powinny być warunkowane w jak największym stopniu logicznymi przesłankami właściwymi rozumowaniu dedukcyjnemu lub indukcyjnemu. Sędzia decydent oceniając wiarygodność może też posługiwać się wiedzą na temat psychologicznych aspektów rozwiązywania problemów.

Wiedza psychologiczna jest jedną z najważniejszych, która może pomóc efektywnie przesłuchać świadka i trafnie ocenić jego wiarygodność. Pogląd ten jest prezentowany zarówno przez zajmujących się tą problematyką prawników jak i psychologów. Doświadczenie życiowe, a więc uprzednie doświadczenia sędziów ze świadkami kształtują określone schematy poznawcze na temat przesłuchania i wiarygodności świadków i ich zeznań, którymi następnie posługują się oni w praktyce. Zasada bezpośredniości nakłada na sędziów obowiązek i daje możliwość obserwacji

świadka oraz procesu składania przez niego zeznań. Zatem informacje z tego bezpośredniego zetknięcia się sędziego ze świadkiem muszą być włączone do całej puli danych, na podstawie których dokonywane są sędziowskie decyzje.

Psychologia zeznań świadków jest dość dobrze rozwiniętą dziedziną psychologii sądowej. Stworzyła ona między innymi katalog kryteriów oceny wiarygodności oraz zajmuje się usprawnianiem sposobów przesłuchania, tak aby dawały one jak najbardziej rzetelny materiał dowodowy. Nie ma jednak, jak do tej pory, empirycznej pracy dotyczącej sądowego przesłuchania świadków i oceniania wiarygodności. Istniejące opracowania z zakresu przesłuchania i oceniania wiarygodności przedstawiają te zagadnienia w innych niż sądowy kontekstach lub też są teoretyczno - prawnymi rozważaniami dotyczącymi tego zagadnienia. Prace empiryczne odnoszące się do psychologicznych aspektów pracy sędziego pojawiają się w literaturze krajowej sporadycznie i dotyczą innych zagadnień niż poruszane w niniejszej rozprawie. Niniejsza praca jest kontynuacją badań własnych nad psychologicznymi regułami oceny wiarygodności (Maciejski, 2001a) rozszerzonych o nowe aspekty dokonywania oceny wiarygodności oraz o analizę stosowanych sposobów przesłuchania prowadzących sędziego do przypisania określonego poziomu wiarygodności świadkom i składanych przez nich zeznań. Część teoretyczna pracy ukazuje złożoność zagadnienia i prezentuje holistyczne ujęcie tematu z uwzględnieniem jego interdyscyplinarnego charakteru. Przedstawiono zatem zarówno epistemologiczno - metodologiczne aspekty dochodzenia do prawdy sądowej, jak również wprowadzono spojrzenie na problematykę przesłuchania nie tylko z perspektywy psychologii sądowej i kryminalistyki, ale również jako element poznania społecznego (przesłuchanie świadka i ocena wiarygodności na sali sądowej z punktu widzenia psychologii społecznej opisującej szczególne zjawisko społeczne jakim jest rozprawa sądowa) oraz niedoceniane w literaturze przedmiotu językowe i logiczno - językowe aspekty przesłuchania.

Praca przedstawia rzeczywistość sali sądowej w zakresie sposobów przesłuchania świadków i reguł oceniania wiarygodności ich zeznań. Materiał badawczy ma dać odpowiedź na pytanie, jak często są stosowane poszczególne sposoby przesłuchania oraz kryteria oceny wiarygodności. Ponadto przeprowadzone badania i analiza mają na celu ustalenie, które sposoby przesłuchania i zastosowanie których kryteriów oceniania wiarygodności wpływa (i w jaki sposób) na stopień przypisywanej wiarygodności świadkom i ich zeznaniom. Efektywnymi sposobami przesłuchania mogą być te zachowania sędziów, które pozwalają otrzymać wysoce wiarygodny

materiał dowodowy, ale również i te które skutecznie wskazują na niską wiarygodność świadka i/lub jego zeznań.

Dodatkowo, na podstawie badań empirycznych, opisane zostanie zastosowanie poszczególnych kryteriów wiarygodności przez sędziów. Praca pokazuje wiedzę badanych w zakresie kryteriów oceniania wiarygodności, ich zaangażowanie w samoobserwację stosowania poszczególnych kryteriów oraz przedstawia utworzone na podstawie doświadczeń zawodowych schematy poznawcze dotyczące oceniania wiarygodności, jak również sposób wykorzystania kryteriów oceny wiarygodności w praktyce (powszechność stosowania, negatywny bądź pozytywny wpływ na wiarygodność, łączne występowanie kryteriów oraz kryteriów i sposobów przesłuchania).



## I. CZĘŚĆ TEORETYCZNA

### Rozdział 1. Prawne i psychologiczne aspekty pracy sędziego

#### 1.1. Epistemologiczne i teoretyczno - prawne aspekty dowodzenia sądowego i jego przebieg

W. Daszkiewicz (1976, s. 105 i n.) wyróżnia cztery systemy oceny dowodów w procesie karnym: 1) oparty na tzw. pozytywnej ustawowej teorii dowodowej, 2) oparty na tzw. negatywnej teorii dowodowej, 3) swobodnej, nie kontrolowanej oceny dowodów, 4) swobodnej, lecz kontrolowanej oceny dowodów.

Ten ostatni model jest jedynym obowiązującym obecnie sposobem oceny dowodów w polskim prawie karnym (zresztą podobnie jak w większości kontynentalnych judykatur europejskich, w których obowiązuje kontradiktoryjny model sądenia). Dla potrzeb niniejszej dysertacji wymaga on doprecyzowania pojęć m.in. zakresu swobody oraz zagadnienia kontrolowania oceny dowodów.

Ustalenie faktów sprawy wiąże się przede wszystkim z dowodzeniem choć ustalenie faktu czynionego podstawą rozstrzygnięcia nie zawsze, z uwagi na notoryjność, wymaga przeprowadzenia dowodu. Problematyka dowodowa we wszystkich opracowaniach metodologicznych zajmuje miejsce centralne. W modelu sądowego stosowania prawa ustalenie faktycznej podstawy rozstrzygnięcia jest obok ustalenia obowiązującego i treści znajdującego zastosowanie przepisu prawa - niezbędnym warunkiem podjęcia jakiegokolwiek decyzji procesowej. Hasło „dowodzenie” kojarzy się przede wszystkim z ustalaniem, czy miał miejsce czyn będący przedmiotem zarzutu oraz czy popełnił go oskarżony. Dowodzenie musi być jednak analizowane w znacznie szerszym kontekście i kojarzone ze wszystkimi rozstrzygnięciami, także tymi o charakterze czysto incydentalnym. Różny może być zaś charakter dowodzenia, granice jego sformalizowania, zakres dopuszczalności dowodów, sposób ujawniania stanowiących podstawę rozstrzygnięcia okoliczności itp.

Forum, na którym przeprowadza się dowody, stanowi przede wszystkim rozprawa. Ustalenie faktów sprawy stanowiące podstawę wszelkich rozstrzygnięć procesowych musi poprzedzać także wydanie każdego zarządzenia.

Gdy w grę wchodzi dokonanie ustalenia dotyczącego głównego przedmiotu procesu (kwestii winy i kary), osobowe źródła dowodowe mogą być wykorzystywane przy zachowaniu określonych prawem wymogów formalnych towarzyszących przesłuchaniu. Jest to bowiem jedyny przewidziany w ustawie środek dowodowy służący uzyskaniu dowodu ze źródeł osobowych.

Kwestie tu omawiane uregulowane są w obowiązującym kodeksie postępowania karnego raczej szczątkowo. Z przepisu art. 92 k.p.k. wynika, że podstawę orzeczenia może stanowić tylko całokształt okoliczności ujawnionych w postępowaniu, mających znaczenie dla rozstrzygnięcia. Przepis ten ma też swoją konkretyzację odniesioną do wyroku w art. 410 k.p.k., zgodnie z którym podstawę wyroku może stanowić tylko całokształt okoliczności ujawnionych na rozprawie głównej (...). Z uwagi na przedmiot, o którym się rozstrzyga, trzeba zastosować rozszerzającą wykładnię art. 410 k.p.k. i opierać wyrok na tych wszystkich okolicznościach, które (również - przyp. aut.) na posiedzeniu zostały ujawnione (Hofmański, Zabłocki, 2006, s. 134-135).

W sytuacji powyższego stanu prawnego powstaje pytanie, co w istocie oznacza wymóg ujawnienia okoliczności w kontekście wskazanych przepisów art. 92 i art. 410 k.p.k. Dosłowne jego rozumienie (jako uczynienie ich powszechnie dostępnymi, upublicznienie) nie może wchodzić w rachubę, zarówno rozprawa jak i posiedzenie, toczyć się mogą niekiedy z wyłączeniem jawności. Nie może też chodzić o udostępnienie wspomnianych okoliczności stronom postępowania, jako że ustawa pozwala niekiedy na wydawanie orzeczeń rozstrzygających o głównym przedmiocie postępowania na posiedzeniach bez udziału stron (np. art. 547 a § 1 k.p.k. lub art. 544 § 3 w zw. z art. 547 § 3 k.p.k.).

Ujawnienie nie może być w związku z tym rozumiane w sposób uniwersalny. Ujawnienie na publicznej rozprawie lub posiedzeniu, to przeprowadzenie dowodu, odczytanie protokołu (np. art. 391 k.p.k.), czy w końcu uznanie dowodu za ujawniony bez odczytywania (art. 394 § 1 i 2 k.p.k.). Ujawnienie na posiedzeniu zamkniętym dla publiczności, ale jawnie wewnętrznym (np. w sprawie o przestępstwo z art. 212 k.k. - art. 359 pkt 2 k.p.k.) polega na udostępnieniu wiedzy o danej okoliczności uczestnikom tego posiedzenia. W wypadku niejawnych posiedzeń bez udziału stron (np. art. 544 § 3 k.p.k.), ujawnienie to po prostu poznanie dowodu przez sędziów (ibidem, s. 135). Sąd oceniając materiał dowodowy winien się kierować zasadą tożsamości i wyjaśniać wszelkie sprzeczności.

Logiczno - funkcjonalna metoda poznawania prawdy bierze pod uwagę tożsamość dowodzonych zjawisk. Relacje pomiędzy zasadą tożsamości a sprzeczności zostały zaprezentowane poniżej.

System zawierający wewnętrzną sprzeczność nie jest zdolny realizować założonych celów w sposób bezkonfliktowy, zatem powinien zakładać w swojej złożoności reguły preferencji. Dotyczy to także procesu dowodzenia.

Dokonując ocen dowodów i czyniąc ustalenia faktyczne sąd powinien m.in. respektować zasady poprawnego myślenia, w tym także zasadę sprzeczności. Jeżeli więc sąd przyjmuje sprzeczne ustalenia (inne w orzeczeniu, a inne w jego uzasadnieniu), to narusza zasadę sprzeczności, a tym samym postępuje w sposób niezgodny z dyspozycją art. 7 k.p.k. (zasada sprzeczności w rozumowaniu sądu).

Dokonując ustaleń faktycznych, sąd jest związany dokonaną przez siebie oceną dowodów (art. 4 § 1 k.p.k.). Oznacza to, że sąd nie może ustalać faktów sprzecznie z dowodami, którym dał wiarę, i zarazem zgodnie z dowodami, którymi odmówił wiary (Czajka, 2005, s. 142).

Nie można mówić generalnie o „wspieraniu” zeznań jednego świadka przez zeznanie innego świadka, jeżeli co do określonego faktu są one ze sobą sprzeczne.

Poszukiwanie prawdy dotyczącej tożsamości faktów i zjawisk nie zawsze przynosi osobom poznającym sukces, jednakże w sytuacji, gdy znajdziemy na tej drodze sprzeczność logiczną lub funkcjonalną, to zawsze oznacza fałsz. Sprzeczność powinna jednak dotyczyć cechy esencjonalnej z tożsamości zjawiska, tzw. jądra poznawczego odnoszącego się do poszczególnych faktów, jak i ich symptomów.

Teoria dowodzenia sądowego uwzględnia również relacje przyczynowo-skutkowe zachodzące pomiędzy poszczególnymi dowodami.

K. Popper (2004) stwierdza, że jednostkowe zdarzenie A nazywamy przyczyną jednostkowego zdarzenia B wtedy i tylko wtedy, gdy ze zbioru prawdziwych zdań uniwersalnych (praw natury) wynika implikacja materialna, której poprzednik oznacza A, następnik zaś oznacza B. Te refleksje mają kapitalne znaczenie dla metodologii badania istnienia związków przyczynowo - skutkowych pomiędzy bezprawnością działania sprawcy a wynikającą z tego szkodą, co warunkuje określoną odpowiedzialność.

Analizując zjawiska przyczynowości w refleksji prawniczej dążącej do sformułowania sądu (werdyktu) warto zacytować prof. Baina, który stwierdził, że funkcja przyczynowości nakazuje rozróżnienie w zbiorze warunków, jakie tworzą warunki powstania jakiegoś zjawiska, dwóch elementów: jednym jest obecność siły, drugim zaś rozmieszczenie czy też położenie przedmiotów, jakiego trzeba, by siła mogła ulec tej szczególnej przemianie, która stanowi dane zjawiska. Innymi słowy, zmiana może powstać tylko dzięki zmianie działania określonych sił na strukturę czasoprzestrzenną przedmiotów. Siły stwarzane są bądź przez bezpośrednie działanie siły natury, bądź woli człowieka. I tutaj dochodzimy do fundamentalnego zastosowania

nauki w związkach przyczynowo - skutkowych w refleksji prawniczej. Otóż, aby przypisać określonej osobie odpowiedzialność, należy udowodnić, że działała bezprawnie wywołując określoną szkodę powiązaną z tym działaniem lub zaniechaniem węzłem koniecznego związku przyczynowego (ibidem, s. 152).

Nie bez znaczenia dla prawidłowej oceny dowodów ma wzajemne warunkowanie różnych czynników mających wpływ na proces sądenia.

Wszystkie substancje<sup>1</sup> oddziałują nieustannie wzajemnie na siebie, o ile mogą być spostrzeżone jako równocześnie istniejące.

Ten rodzaj doświadczenia (wzajemne warunkowanie) ma istotny wpływ na ocenę tzw. logiki sytuacyjnej zdarzenia, jej wewnętrznej struktury dynamizowanej polem wzajemnie oddziałujących na siebie sił, które są wyzwalone przez określone osoby. Dzięki rozumieniu teorii zachowania, polegającej na urzeczywistnieniu bodźców i reakcji na nie, sędziowie mogą ocenić czyn człowieka w kategoriach jego odpowiedzialności. Jak pisze B. F. Skinner (1995), dane na których opiera się nauka o zachowaniu, należą do najpowszechniejszych ludzkich doświadczeń, a mimo to dopiero niedawno zaczęto traktować je bez uprzedzeń jako ważny naukowo materiał badawczy.

Wielokrotnie już cytowany naukowiec i sędzia z wieloletnim doświadczeniem D. Czajka (2005) dokonując przeglądu piśmiennictwa krajowego i zagranicznego oraz odwołując się do własnych doświadczeń zawodowych przedstawia teorię sądenia i dochodzenia do prawdy sądowej, która w skrócie zostaje zamieszczona poniżej. Ta unikalna, wszechstronna i wnikliwa teoria zostaje tu streszczona w kontekście dowodzenia sądowego ze szczególnym uwzględnieniem problematyki oceniania wiarygodności dowodu z zeznań świadka. Autor przedstawiając najszersze, interdyscyplinarne opracowanie teorii dowodzenia odwołuje się nie tylko do wielu gałęzi nauki przydatnych przy ocenie dowodów, ale również podaje liczne przykłady z polskiej (także własnej) praktyki procesowej. Znajdują się w tej teorii nie tylko odwołania do wielu nurtów filozoficznych, ale również naukowe wyjaśnienia prawoznawstwa, procesualistyki, logiki, kognitywistyki i psychologii poparte wiążącymi orzeczeniami Sądu Najwyższego.

---

<sup>1</sup> W tym miejscu dyskusja na temat dowodzenia sądowego schodzi na poziom rozważań filozoficznych. Pojęcie substancji wprowadził Arystoteles i rozumiał przez nie: 1) każde konkretne indywiduum, 2) każdy przedmiot, któremu przysługuje autonomiczne istnienie, 3) to samo co substrat, czyli wspólne podłoże dla wielu różnych właściwości.

Dla refleksji prawniczej przypomnienie nauki o analogii istnienia i analogii poznania jest pożyteczne w procesie rozumienia zaistniałych zdarzeń. Analogia bowiem pozwala zrozumieć, że rzeczy, mimo, że są wielorako złożone, to jednak w bytowaniu tworzą analogiczną całość.

Podobieństwo może dotyczyć funkcji przyczynowo - skutkowej danego zjawiska (analogia atrybucji), proporcji elementów, jakie występują w różnych bytach (analogia proporcji), a także podobnych przeżyć, refleksji, jakich doznaje poznający podmiot w odniesieniu do różnych rzeczy (analogia mentalna).

Elementy składowe tworzące tzw. wewnętrzną tożsamość określonego pomiotu lub zjawiska tworzą więc jedność różnorodności ze względu na relację, która owe elementy porządkuje i jednoczy w analogiczną całość (ibidem, s. 158).

Analogia atrybucji (przyporządkowanie) zachodzi, gdy podobieństwo pomiędzy rzeczami dotyczy, np. pełnionych przez nie tych samych funkcji przyczyniania się (czynnika sprawczego). Przyporządkowanie to może być podniesione do czegoś jednego (tzw. analogia *pro se - ad unum*) lub od czegoś jednego (*ex se - ab uno*). Przykładem tego jest orzekanie o określonym świadku. Przyporządkowujemy temu człowiekowi określoną atrybucję - prawość, działanie zgodne z regułami norm prawnych czy moralnych. Wszyscy ludzie prawi zachowują się analogicznie, posiadając cechy przyporządkowania.

Analogię atrybucji stosujemy w procesie poznania także orzekając podobieństwo w zjawiskach sprawczych lub z nich wynikających, np. podobieństwo pochodzenia określonych faktów z podobnej przyczyny (zamiaru, intencji, powodu, motywu działania).

Analogia proporcji oparta jest natomiast na dostrzeżonym podobieństwie relacji, jakie zachodzą pomiędzy elementami złożonymi w różnych bytach. Elementy proporcji są elementami ontologicznymi.

Dla prawnika konsekwencje poznawcze analogicznego sposobu istnienia i poznania, struktury i funkcji bytów, są nie do przecenienia. Codziennie człowiek odwołuje się do analogii jako źródła krystalizowania naszej wiedzy i doświadczenia życiowego. Prawnik podobnie jak naukowiec wykorzystuje te instrumenty poznawania i rozumienia prawdy, tworzy hipotezy bardziej lub mniej prawdopodobne.

Z obserwacji analogicznej istnienia bytów rodzi się redukcyjna (indukcyjna) metoda poznawania praw natury. Należy zauważyć, że nie jest ona w tym procesie wystarczająca, gdyż prowadzi jedynie do stawiania hipotez, które należy zweryfikować

lub sfalsyfikować za pomocą świadectw dedukcyjnego myślenia (sprawdzania, eksperymentu, opinii).

W sądowym postępowaniu dowodowym każda nieregularność, anomalia względem dotychczasowego zachowania lub zachowania nielogicznego (nieracjonalnego) powinna być silniej uprawdopodobniona niż zachowania analogiczne, zgodne z teorią interesu. Musi istnieć także silniejsza kontrydiktoryjna racja uwiarygodniająca dotychczasowego sposobu działania (ibidem, s. 161).

Zatem analogia w postępowaniu dowodowym daje jedynie podstawę dla sformułowania jednej z kilku hipotez. Nie uzasadnia jednak - samoistnie bez jej weryfikacji lub falsyfikacji dodatkowymi świadectwami empirycznymi lub wnioskowaniem logicznym z danego świadectwa wynikającym - żadnej konkluzji w postaci uznania kogoś np. za niewiarygodnego.

Rzeczywiste jest to, co wiąże się z materialnymi warunkami doświadczenia (wrażen), wiedzy (*complementum possibilitatis*). Każdorazowo zatem prawnik poszukujący odpowiedzi na pytanie dotyczące stanu faktycznego powinien zadać sobie pytanie modalne, tj. czy dane zjawisko uwzględniając kryteria empiryczne było w ogóle możliwe, a jeśli tak, to jaki rodzaj dowodu świadczy o wysokim stopniu realności i czy dostrzeżona w ten sposób logika sytuacyjna nie wskazuje na relacje konieczności zaistnienia określonych faktów, dla których nie ma bezpośredniego świadectwa.

Doświadczenie sądowe wskazuje, że ogromna większość zdań (twierdzeń, argumentów czy to twierdzących, czy przeczących), które są przedmiotem ludzkiego przeświadczenia, nie są nimi w oczywistości samych tych zdań, lecz na podstawie czegoś, co zostało wywnioskowane. A zatem, wyprowadzać zdanie z poprzedniego zdania czy szeregu zdań, darzyć je przeświadczeniem oczywistości lub prawdopodobieństwa czy też zmienić roszczenie, by je nim darzono jako konkluzję czego innego - jest to rozumować w najszerszym znaczeniu tego terminu (ibidem, s. 165).

Stwarzane fakty mają swoją intencjonalną naturę. Człowiek działa racjonalnie mając ku temu określone motywy (racje). Na przykład istotą redukcyjno - dedukcyjnego sposobu poszukiwania odpowiedzi na pytanie czy świadek jest wiarygodny, jest zrozumienie motywu działania w określony sposób. Zatem zasada racji dostatecznej stanowi niezbędny element uzasadnienia odpowiadającego na pytanie: dlaczego?

Nieuzasadnione jest doszukiwanie się w zeznaniach świadków nieprawdy, póki nie pojawią się powody (racje rozstrzygające) do takiej podejrzliwości. Zwykłą normą postępowania wszystkich ludzi, nie tylko sędziów, jest wierzyć komuś w to, co mówi, chyba że okaże się, iż ktoś na to zaufanie nie zasługuje. Inaczej, gdy ma rację ku temu by kłamać, chroniąc kogoś przed odpowiedzialnością z lęku, pozytywnego żywnego doń uczucia itd. (ibidem, ss. 166-167).

Sztuka odkrycia prawdy wymaga wiedzy, wyobraźni i domysłów, logika uprawomocnienia (uwiarygodnienia) wymaga, aby dla każdej postawionej hipotezy istniał obiektywny test prawdy zdolny ją konfirmować lub obalić na podstawie istniejących wiarygodnych świadectw empirycznych. B. Brewer stwierdził, że doświadczenie odgrywa kluczową uzasadniającą rolę w uwiarygodnianiu wiedzy percepcyjnej. Jej egocentryczna treść przestrzenna nie tylko daje prawdziwe przekonanie o tym, jak się rzeczy mają na świecie zewnętrznym wokół podmiotu postrzegającego, ale zarazem czyni dla niego oczywistym, jak tym samym wie on, że rzeczy poza nim tak się właśnie mają: fakty te ujawnione są jako dostępne dla niego w samym tym doświadczeniu. Doświadczenie w swojej istocie wskazuje przede wszystkim ma empiryczną możliwość, w drugiej zaś kolejności realność, w trzeciej natomiast na konieczność zaistnienia określonych zjawisk. Doświadczenie pomaga w uzyskaniu określonej oczywistości przekonania, ewentualnie wysokiego jego stopnia prawdopodobieństwa ze swymi uznanymi prawami. Doświadczenie, ale i wiedza jest centralnym dobrem poznawczym; jej wartość jest zatem w istotnej mierze po prostu wartością prawdziwego przekonania.

Prawdziwe przekonanie bez wiedzy łatwo jest utracić; wiedza jest bardziej stabilna, stanowi fundament uzasadnienia twierdzeń. Samo prawdziwe przekonanie oparte często na spekulacyjnym doświadczeniu tworzonym w oparciu o zawodne reguły indukcyjnego myślenia można łatwo utracić np. padając ofiarą sofistyki lub zmiany uwarunkowań zewnętrznych. Pragnienie prawdziwych przekonań jest z reguły pragnieniem wiedzy. E. Craig upatruje genezy pojęcia wiedzy w naszej potrzebie poznawania rzetelnych informatorów lub przedmiotowych źródeł informacji. Zapytaj B, będzie on wiedział, czy P. Tu również celem jest prawdziwe przekonanie oparte na autorytecie podmiotu; ten, kto posiada wiedzę i czyjej opinii zasięgamy jest środkiem do tego celu (*opinium doctorum*) (ibidem, s. 191).

Sędzia wymyśla spójny system hipotez, ogniwi pośrednich, które tworzą kompleksową rekonstrukcję analizowanego zjawiska, tworzą jego tożsamość logiczno-

funkcjonalną, która jest falsyfikowana lub confirmowana w dalszym etapie za pośrednictwem zaobserwowanych faktów.

Zatem dotarcie do prawdy sądowej rozwija się w wyniku wielokrotnego obalania hipotezy przy pomocy twardych faktów odzwierciedlonych za pośrednictwem dowodów.

Jeżeli twierdzenia faktualne i rozumowe nie mogą być dowiedzione, to są one zawodne, a zatem nie stanowią podstawy dla wydania werdyktu merytorycznego.

Skoro hipoteza została sfalsyfikowana lub niedowiedziona, to musi zostać wyeliminowana innymi słowy, posługujemy się hipotezami dopóty dopóki stawiają czoła testom. Eliminacja musi być metodologicznie konkluzywna, z tym że należy odróżnić odrzucenie od obalenia. Pierwsza ocena ma charakter formalny i dotyczy przypadków barku dowodów konkluzywnych potwierdzających daną tezę, druga – jego falsyfikacji; ta empiryczna ocena ma aspekt merytoryczny i dotyczy istnienia dowodów falsyfikujących jako niezgodnych z rzeczywistością. Oczywiście każdorazowo należy weryfikować stawianie hipotezy w oparciu o istnienie określonego kontekstu sytuacyjnego (*warunki ceteris paribus*) (ibidem, s. 195).

Zatem postawa sędziego osądzającego daną sprawę, dążącego do zidentyfikowania (ustalania) prawdy powinna mieć charakter falsyfikacyjnej metody krytycznej uwzględniającej normy intelektualnej uczciwości zawarte w następujących kanonach:

1. Należy uznawać jedynie to, co zostało w sposób dostateczny dowiedzione, a odrzucać wszystko, co dowiedzione nie zostało.
2. Należy określić prawdopodobieństwo każdej z hipotez w dwóch wymiarach, tj. względem swojego przeciwieństwa, ewentualnie względem alternatywnej hipotezy prezentowanej przez stronę przeciwną. Oczywiście w świetle dostępnych danych empirycznych (zeznań, dokumentów, eksperymentu, dowodu z opinii biegłych).
3. Należy sprawdzić to, co falsyfikowane, a odrzucić to, co нефalsyfikowalne jak i to, co sfalsyfikowane w oparciu o dowody.
4. Konieczne jest na samym początku przyjęcie kilku konkurencyjnych hipotez, które sugerują wyjaśnienia z różnych punktów widzenia, proponować nowe hipotezy antycypujące zaistnienie nowych faktów i odrzucać te, które zostały wyparte przez dowody bardziej symptomatyczne.



5. Konkluzje muszą mieć uzasadnienie o charakterze empirycznym, uwiarygodnionym racjonalistyczną koncepcją sądów ogólnych związanych z takimi zasadami jak sprzeczność, tożsamość, racja dostateczna, związków logicznych itp.

Gra o prawdę w procesie sądowym oparta na powyżej sformułowanych założeniach metodologicznych jest najlepszym z istniejących sposobów powiększania podobieństwa do prawdy naszego przeświadczenia; zaś oznaką rosnącego podobieństwa do prawdy jest rosnący stopień potwierdzenia (ibidem, s. 198).

Przeływ wiarygodności w zeznaniach świadków polega zatem na budowaniu tzw. systemowej unifikacji świadectw odzwierciedlających logiczno - funkcjonalną tożsamość analizowanego zdarzenia. Relacje synchroniczne pomiędzy dowodami są formalnym tego procesu wyrazem. Przy czym, nie można czynić skutecznie zarzutu, co do dowodu na tej tylko podstawie, iż sąd nie opiera się na całych wyjaśnieniach poszczególnych oskarżonych złożonych w śledztwie, lecz na pewnych jego fragmentach. Sąd bowiem może przyjmować jedynie te fragmenty wyjaśnień lub zeznań, które znalazły potwierdzenie w innych, wiarygodnych dowodach.

Taka konfrontacja dowodów osobistych jest uzasadniona w warunkach, jeżeli osoby obserwujące zajście lub biorące w nim udział, przebieg wypadków przedstawiają niejednolicie, a więc pewne fragmenty zdarzenia mogą być przez to kontrowersyjne. Ten system oceny dowodów nie jest wybiórczym ich traktowaniem, lecz dochodzeniem do wyjaśnienia przebiegu wypadków w sposób obiektywny, gdyż każdy dowód podlega kontroli we wzajemnym powiązaniu z innymi dowodami dotyczącymi zdarzenia lub jego fragmentu i dopiero gdy ma potwierdzenie w innych dowodach lub logicznie wynika z przebiegu wypadków, jest uznawany za mogący stanowić podstawę do ustaleń w sprawie (ibidem, s. 335).

Osobowe dowody podlegają również jakościowej ocenie. Sam fakt oparcia orzeczenia skazującego na zeznaniach tylko jednego świadka, nawet w sytuacji gdy oskarżony nie przyznaje się do winy, sam przez się nie może stanowić podstawy dokonania błędnych czy dowolnych ustaleń faktycznych w sprawie. Nie istnieje bowiem żadna reguła dowodowa, która uzasadniałaby pogląd, że zeznania jedyne go świadka są niewystarczającą podstawą skazania, podobnie zresztą, jak niedopuszczalne jest wartościowanie zeznań li tylko w zależności od zajmowanej pozycji społeczno - zawodowej świadka w tym pełnionej funkcji publicznej. Rzecz jednak w tym, że tego rodzaju „jedyne dowód” nie może stać w sprzeczności z innymi dowodami, w tym opartymi na domniemaniach faktycznych, które nie mają wprawdzie decydującego

znaczenia dla kwestii odpowiedzialności prawnej, stanowią jednak podstawę do dokonania tzw. przełomu wiarygodnościowego na etapie weryfikacyjno-falsyfikacyjnym.

Z drugiej strony, zasada racjonalnej (jakościowej) oceny dowodów eliminuje możliwość swoistego „wzmocnienia” wiarygodności dowodu x, z powodu liczby osobowych źródeł poznawczych, aczkolwiek czasami jest to prakseologicznie uzasadniony pretekst dania wiary określonym twierdzeniom. Na uwagę w tym względzie zasługują dwie poniższe wypowiedzi Sądu Najwyższego.

W myśl zasad swobodnej oceny dowodów nie ma żadnych przeszkód do uznania zeznań kilku świadków za zeznania wątpliwe i oparcie przekonania o winie lub niewinności oskarżonego tylko na podstawie jego wyjaśnień, jeżeli stanowisko to sąd należycie uzasadni (wyrok SN z 3 maja 1982r., II KR 92/98, niepublikowany).

Podobnie za pozbawione znaczenia z punktu widzenia wiarygodności dowodu przyjmuje się w orzecznictwie Sądu Najwyższego innego rodzaju zwielokrotnienie w odniesieniu do środka dowodowego, czego wyrazem jest następująca teza: wielokrotność przesłuchań, w którym następuje przyznanie się oskarżonego do winy, w celu utrwalenia się tego przyznania, nie wzmacnia samo przez się mocy dowodowej przyznania (wyrok SN z 26 maja 1981r., IV KR 100/81 OSNKW 1981, z. 9).

Reguła jakościowej oceny dowodów będąca bezpośrednią emanacją zasady swobodnej oceny materiału procesowego oznacza także, o czym była już mowa, zakaz apriorycznego eliminowania osobowych źródeł dowodowych z powodu ich indywidualnych cech lub własności. W konsekwencji osoby niepoczytalne czy dzieci nie są wyłączone z grona świadków. Niemożliwość rozpoznawania bowiem znaczenia czynu w zakresie jego treści moralno-społecznej nie oznacza bynajmniej niemożliwości zapamiętania i odtworzenia prostych obrazów czy faktów. Do relacji osób mających ograniczoną poczytalność oraz do dzieci należy zatem podejść ze szczególnym krytycyzmem, korzystając przy tym często z opinii biegłego psychologa lub psychiatry (wyrok SN z 15 stycznia 1980r. III KR 428/79, OSPiKA 1981, poz. 59). Zakaz apriorycznej dyskwalifikacji dowodu dotyczy także sytuacji, gdy świadek był uprzednio karany za fałszywe zeznania (ibidem, s. 344-346).

Chcąc sprowokować praktyczną hierarchię ważności, stworzyć argumentacyjnie system preferencji oparciu o poglądy judykatury i jurysprudencji, można stwierdzić, że pierwsze miejsce w hierarchii ważności pełnią dowody o obiektywnej, naukowej proveniencji, znajdujące swój wyraz w opiniach instytutów naukowo-badawczych,

opiniach biegłych sądowych, tekstach eksperymentalnych. Na drugim miejscu pod względem symptomatycznej wiarygodności znajdują się w praktyce dowody rzeczowe, wszelkie dokumenty z określonym stopniem tzw. domniemań prawnych. Na trzecim miejscu znajdują się dowody odosobowe, np. zeznania świadków obiektywnych, tj. nie związanych z żadną ze stron więzami osobistymi, towarzyskimi lub relacjami antynomicznymi związanymi z pokrzywdzeniem. Ostatnie miejsce w zakresie reprezentatywności epistemicznej pełnią zeznania, wyjaśnienia stron z racji funkcji interesu, jaki starają się one urzeczywistnić za pośrednictwem procesu. Obiektywizm a zarazem symptomatyczność dowodów pozostaje w komplementarnym stosunku do eksplanacyjności dowodów hipotetycznych.

Żadne z prezentowanych, nawet najmocniejszych pod względem wiarygodności obiektywnej dowodów nie ma mocy absolutnej, ma więc charakter relatywny, związany z daną logiką sytuacyjną, poziomem obiektywnej i subiektywnej zdolności percepcyjnej oraz woli świadczenia prawdy, zatem każdy z tych dowodów powinien być zsynchronizowany z innymi dowodami (ibidem, s. 348).

Często o jakości dowodów decyduje właściwa metodologia ich uzyskania.

Opinie biegłych, mimo ich potocznej kwalifikacji do kategorii super-dowodu, mają także charakter relatywny (ibidem, s. 349).

Do kategorii dowodów o wysokim (pierwszym) stopniu prawdopodobieństwa zaliczamy tzw. dowody *prima facie*. Dowód taki jest rodzajem całościowego obrazowania tożsamości zjawiska w jego przyczynowo-skutkowych lub współwarunkujących się relacjach w oparciu o jeden co najmniej fakt zobrazowany bezpośrednio, który w obliczu praw znanych ludzkiemu doświadczeniu pozwala określić prawdopodobieństwo faktów, do których nie można znaleźć świadectw bezpośrednich.

Sąd może uznać za ustalone fakty mające istotne znaczenie dla rozstrzygnięcia sprawy, jeżeli wniosek taki można wyprowadzić z innych ustalonych faktów (ibidem, s. 355).

Przy konstruowaniu domniemania faktycznego, obok logiki formalnej, istotną rolę odgrywają zasady doświadczenia. W konsekwencji procesowej dowód *prima facie* oparty na domniemaniu faktycznym zakłada transmisję prawdy z faktów bezpośrednio zobrazowanych na fakty nie mające swojego własnego naocznego świadectwa.

Można powiedzieć, że dowód *prima facie* mówi sam za siebie i za jeszcze inne fakty (*res ipsa loquitur*). W konsekwencji to druga strona, jeżeli chce podważyć

wniosek dowodu *prima facie*, musi wykazać jedną z hipotez konkurencyjnych, jednak już nie za pomocą dowodu przeciwnego, lecz dowodu na kompleksowe przeciwieństwa tożsamości zjawiska (ibidem, s. 356).

W praktycznej ocenie materiału dowodowego możemy także wyróżnić dowody tzw. drugiego stopnia prawdopodobieństwa, które mimo swojej autonomicznej funkcji i struktury z reguły nie mogą stanowić pojedynczego środka uwiarygodniającego przekonanie, co do określonego stanu rzeczy. Dotyczy to nie tylko dowodów pośrednich zwanych poszlakami, ale także tzw. dowodów uprawdopodobniających istnienie okoliczności wymagającej dowodu bezpośredniego (ibidem, s. 357).

Podstawowym celem zastosowania dowodów osobowych jest dążenie do konwergencji przekonań w oparciu o symptomy świadczące o obiektywnej, jak i intersubiektywnej zdolności poznawczej i świadczenia prawdy środka dowodowego.

Obiektywna i subiektywna zdolność świadczenia prawdy musi być związana z określoną logiką sytuacyjną, zewnętrznymi, jak i wewnętrznymi warunkami percepcji rzeczywistości przez dany podmiot. Zdolność ta jest dla każdego przypadku inna. I nie dotyczy to tylko zjawisk naturalnych lub psychosomatycznych, ale także intencjonalnego zdeterminowania, które nazywane jest czasem owocem zatrutego drzewa<sup>3</sup>

Dowodowo owoce zatrutego drzewa nie mogą służyć za dowody obiektywne, to jest należące do drugiej, rozstrzygającej fazy lecz do pierwszej, hipotetycznej (nierozstrzygającej), która pełni funkcje stawiania hipotez, a zarazem wskazuje ewentualnie na istnienie innych środków dowodowych (funkcja snopu światła).

Funkcje dowodów hipotetycznych to drogowskazy treści regulatywnej a nie konstytutywnej (kodyfikującej oczywistość przeświadczeń). Jeżeli nawet wyjaśnienia, zeznania lub oświadczenia złożone zostały w warunkach wyłączających swobodę wypowiedzi lub uzyskanych wbrew zakazom wymienionym w § 4 art. 171 k.p.k., to ich dyskwalifikacja nie zmienia faktu uzyskania przez organ procesowy wiedzy na temat nowych - najczęściej nieznanych mu uprzednio - dowodów rzeczowych lub osobowych. Uznanie, że dowody te (tzn. uzyskane tylko dzięki innemu

---

<sup>3</sup> Owocami zatrutego drzewa nazywane są dowody uzyskane w sposób wadliwy. Warto zauważyć, że w polskiej procedurze procesualistycznej dowody takie nie są a priori bezużyteczne ale podlegają swobodnej ocenie sądu. W przypadku dowodów zdobytych nielegalnie sąd nie weźmie ich pod uwagę lecz dowody te mogą prowadzić do uzyskania innych dowodów, które jeżeli nie są skażone brakiem legalności będą uznane za dowody pełnowartościowe

dowodowi wcześniej przeprowadzonemu w sposób nielegalny) są bezwartościowe, byłoby nieracjonalne i pozbawione [...] podstaw prawnych.

Decyzja sądu musi w każdym przypadku uwzględniać rozmiary przekroczenia obowiązujących zakazów dowodowych, wagę sprawy oraz wiarygodność pochodzącego z „nielegalnego źródła” dowodu. Dopiero wnikliwa analiza wszystkich wymienionych przesłanek pozwoli włączyć dowód „pośrednio skażony” - w oparciu o zasadę wyrażoną w art. 7 k.p.k. - do podstawy faktycznej orzeczenia. Podobne dywagacje dotyczą podstępu prokuratorskiego, zarówno intencjonalnego jak i nieumyślnego (ibidem, ss. 365-368).

Aby wiedzieć, trzeba mieć dobre racje, by uznawać swoje sądy, a to nakazuje poszukiwanie wysoce symptomatycznych świadectw. Uzasadnienie empiryczne, jak i logiczne mieści się w naturze dowodu, który stanowi kwintesencję argumentacji prawniczej. Dowód empiryczny ma materialny charakter i oznacza określone świadectwo zakodowane w czyjejś świadomości, ewentualnie na materialnym nośniku informacji (np. dokumencie). Dowód rozumowy oznacza rekonstrukcję faktów w oparciu o prawa logicznego wynikania lub podporządkowanie tzw. logicznej strukturze zbiorów (np. *dictum de omni et nullo*). Generalnie można stwierdzić, że poznanie prawdy genetycznie jest dwoiste ukazując się w funkcji naoczności i myślenia. Zatem w ludzkim doświadczeniu poznawczym istnieją dwa składniki dane bezpośrednio, takie jak dane zmysłów oraz forma konstrukcyjna czy interpretacja, którą reprezentuje aktywność myśli.

Cały kluczowy moment poszukiwania prawdy sądowej leży zarówno w próbach postawienia właściwych hipotez będących funkcją zaobserwowanych (unaoczniomych) faktów empirycznych oraz ich systemowej, tj. logiczno-funkcjonalnej unifikacji za pośrednictwem określonych praw oraz zastosowania weryfikującego jak i falsyfikującego testu wiarygodności.

Tak rozumiana argumentacja ma charakter dwufazowy, co oznacza logiczną relację zachodzącą między sądami ogólnymi i szczególnymi. Sąd który chcemy udowodnić nazywa się tezą, sądy, za pomocą których uzasadniamy tezę nazywamy argumentami.

Sądzenie w procesie poznania jest aktem refleksji przyjmującym postawę służebną wobec naoczności. Sądzenie regulują dwie czynności intelektu: pierwszy - *prima operatio*, czyli proste ujęcie percepcyjne faktu (zdarzenia), *simplex apprehensio* (tworzącemu pojęcia), i druga (*secunda operatio*) czyli łączeniu, dzieleniu,

klasyfikowaniu, kategoryzowaniu czy ujednostkowieniu (*compositio et divisi*). Etap drugi jest czystym aktem sądenia (*sui genesis*), którego wartość jednak zależy od prawdziwości aktu percepcyjnego pierwszej fazy.

Istnieją dwie klasy sądów o faktach i stosunkach, w obu wyróżniamy sądy oczywiste, prawdopodobne pierwszego i drugiego stopnia, równosilne i nieprawdopodobne, fałszywe. Sądy czerpią oczywistość zarówno z aktów zmysłowej percepcji (pogląd empirystów angielskich), jak i z apriorycznych, racjonalnych zasad natury (pogląd Kantowski).

W procesie wydawania sądów te dwa kryteria wiarygodności także wzajemnie się kontrolują i wzmacniają, ewentualnie deprecjonują, czego wyrazem jest wielokrotnie wyrażany pogląd o konieczności oceny wiarygodności np. zeznań świadków czy oskarżonego pokrzywdzonego z zasadami doświadczenia, wiedzy naukowej, logiczności wywodu, modalnego prawdopodobieństwa (ibidem, s. 436-437).

Dokonując osądu człowiek posługuje się hipotezami dopóty, dopóki stawiają czoła testom wiarygodności formalnej i materialnej. Eliminacja jednej z hipotez musi być metodologicznie i empirycznie konkluzywna. O losie hipotez ostatecznych przesądza sprawdzian, czyli zgoda co do zdań bazowych, przy czym nie ma falsyfikacji przed ewentualnym pojawieniem się lepszej hipotezy wyjaśniającej logiczno-funkcjonalną tożsamość analizowanego zdarzenia. Hipotezę całościową można wyeliminować zastępując ją lepszą, wskazującą przyrost treści empirycznej w stosunku do swojej poprzedniczki, której tylko część była potwierdzona (ibidem, s. 438).

Epistemiczny status przekonania poznawczego jest funkcją trzech różnych rzeczy:

1. Przedmiot przekonania może być samoprezentujący się, w takim przypadku przekonanie nazywamy ujęciem bazowym.
2. Niektóre przekonania mają wysoki stopień prawdopodobieństwa *prima facie*, jeśli zatem akceptuje je sąd i jeśli nie przeczy mu moja totalna oczywistość - wówczas ten sąd jest dla mnie prawdopodobny.
3. Przekonanie może wywodzić swój epistemiczny status ze sposobu, w jaki logicznie i funkcjonalnie zgadza się on z innymi przekonaniem danego podmiotu; relacje te mogą podnieść status sądu treścią naszego przekonania.

W zależności od samej oczywistości świadectw empirycznych potwierdzających przyjętą daną hipotezę, stopnia ich bezpośredniości, relacji do przedmiotu poznania, warunków poznania, zapamiętania i odtwarzania, bezstronności środka dowodowego

itp. wyróżniamy sądy pewne, tj. oczywiste ponad rozsądną wątpliwość, prawdopodobne (pierwszego i drugiego stopnia), równosilnie, prawdopodobnie fałszywe, niewiarygodne i oczywiście fałszywe. W postępowaniu sądowym z natury swej kontradictoryjnym czynnikiem współokreślającym stopień wiarygodności epistemicznej danej hipotezy jest stanowisko strony przeciwnej, tj. czy zaprzecza, aktywnie zwalcza argumentację przeciwną jej, czy też milczy. W wielu przypadkach istnieje domniemanie, szczególnie w procesie cywilnym, że np. milczenie pozwanego oznacza potwierdzenie stanowiska powoda (ibidem, s. 439).

Określona hipoteza przyjmuje status prawdopodobieństwa pierwszego stopnia, gdy:

1. Istnieje jedno bezpośrednie świadectwo empiryczne oparte na tzw. naoczności, które wyjaśnia istotne (symptomatyczne dla całego zdarzenia) ogniwo (np. przyczynę lub skutek).
2. Posługując się logiczno-funkcjonalnym prawem związku przyczynowo-skutkowego, ewentualnie koincydencji faktów tworzących w danym czasie określone zjawisko, można w oparciu o istniejące świadectwo bezpośrednio wywieść istnienie innych, pozostających w tych relacjach faktów, co nazywane jest domniemaniem faktycznym;
3. Brakuje dowodu, co najmniej tego samego poziomu wiarygodności epistemicznej, uprawniające hipotezę przeciwną (przeciwą) - zasada prawdopodobieństwa ponad rozsądną wątpliwość.

Prawdopodobieństwo drugiego stopnia wiarygodności epistemicznej opiera się na dowodach pośrednich w stosunku do przedmiotu poznania. Można powiedzieć, iż w tym przypadku każdy zbiór sądów niezależnych względem siebie przedstawia inny fragment rzeczywistości.

W tym względzie koniunkcja dwóch dowolnych sądów spośród trzech jest taka, że przemawia za prawdopodobieństwem trzeciego, żaden jednak z tych sądów nie przemawia samodzielnie za prawdopodobieństwem dwu pozostałych, zbieżne sądy pośrednie wiążą się ze sobą jak ogniwa łańcucha.

Prawdopodobieństwo trzeciego stopnia to równo silne sądy przeciwstawne. Jeżeli nie znamy i nie możemy poznać wyniku już przeprowadzonego postępowania dowodowego, żadnego powodu (racji dostatecznej), dla którego miał zajść, raczej ten a nie inny przypadek, to hipotezy alternatywne są równo możliwe; sądy równosilne są konsekwencją pojawienia się istotnych wątpliwości, których przy danej bazie empirycznej nie sposób wyjaśnić. Jest to kategoria obiektywna w tym sensie, iż ani sądy

logicznego rozumowania, ani doświadczenia życiowego lub nauki nie pozwolą ustalić określonego faktu.

Dochodzenie do najwyższego stopnia wiarygodności epistemicznej, tj. pewności lub prawdopodobieństwa pierwszego stopnia staje się możliwe dzięki stosowaniu podstawowych zasad dowodzenia, do których zalicza się: zasadę swobodnej oceny dowodów, kompleksowości świadectw empirycznych, kontradiktoryjności i bezpośredniości horyzontalnego i wertykalnego przepływu rzetelności, określaniu stopnia symptomatyczności dowodów w zakresie ich obiektywizmu. Swobodna ocena dowodów oznacza w szerokim zakresie dopuszczenie świadectw obrazujących rzeczywisty stan rzeczy.

Polski proces karny, jak i cywilny wyklucza reguły dowodowe normatywnie wartościujące dowody *a priori* selekcjonujące je na lepsze i gorsze. Pełnowartościowym źródłem poznania może być zarówno dowód pierwotny, jak też pochodny; dowód bezpośredni jak też pośredni (poszlakowy); dowód ze świadka niezależnie od jego wieku, stanu zdrowia fizycznego, psychicznego, cech osobowościowych, stopnia zainteresowania wynikiem postępowania - o ile tylko dowody te zostaną przeprowadzone zgodnie z zasadami postępowania, przy uwzględnieniu zakazów i ustawowych warunków ich realizacji z poszanowaniem gwarancji praw uczestników postępowania. Jednakże brak formalizmu dowodowego rozumianego jako apriorycznie sformułowany system hierarchii ważności świadectw o bezpośrednim lub pośrednim, naocznym lub rozumowym wyrazie nie wyklucza konieczności oceny ich wiarygodności materialnej poprzez analizę stopni symptomatyczności empirycznej, jak i racjonalistycznej określonych środków dowodowych (kryterium obiektywności).

Znaczącą dla treści tych warunków rolę odgrywa dobór indywidualnych kryteriów, ocen i wartościowanie ich przesłanek logicznych, co może prowadzić do różnych rezultatów zależnie od podmiotów oceniających. W takich zaś przypadkach o trafności lub błędności wniosków decydować będzie ich weryfikacja lub falsyfikacja konkluzywna dzięki kryteriom zgodności ze wskazaniami współczesnej wiedzy, regułami praktycznymi życiowego doświadczenia, zasadami prawidłowego rozumowania konfrontowanym z całokształtem ujawnionych okoliczności faktycznych (ibidem, ss. 439-442).

Forum, na którym przeprowadzane są dowody, stanowi przede wszystkim rozprawa (Hofmański, Zabłocki, 2006, s. 134).



Z metodologicznego punktu widzenia, warto uświadomić sobie drogę, która prowadzi sędziego do uznania określonej okoliczności za udowodnioną. Kolejne etapy dowodzenia sądowego przedstawia następujący diagram:

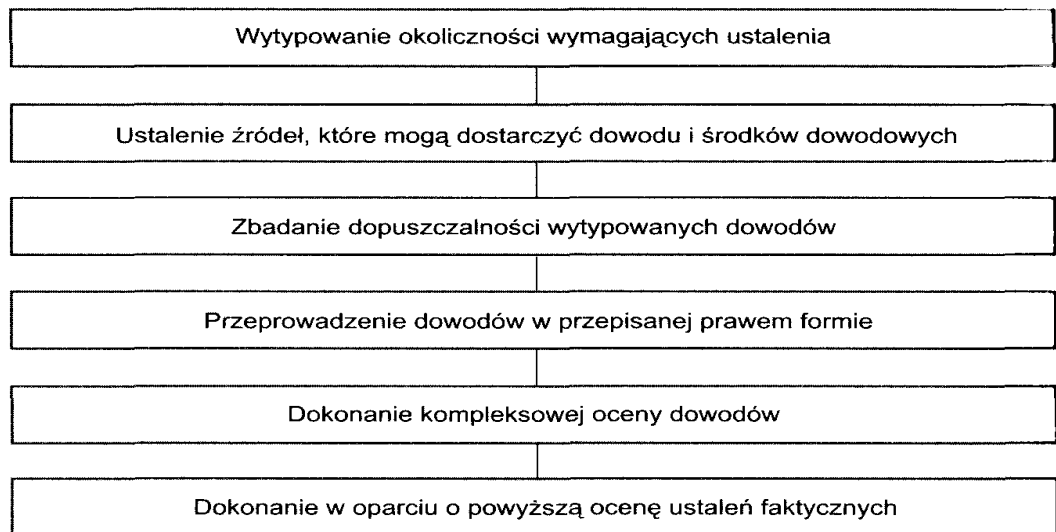

Rysunek 1.

**Schemat obrazujący etapy dowodzenia (za Hofmański, Zabłocki, 2006, s. 138)**

Powyższy schemat ma oczywiście charakter „idealny”. Niekiedy możliwe jest bowiem, po osiągnięciu kolejnego etapu dowodzenia, cofnięcie się po poprzedniego. Ta więc po przeprowadzeniu dowodu (dowodów) może okazać się, że konieczne jest sięgnięcie po jeszcze inne ujawnione źródła dowodowe, których istnienie wynika z właśnie przeprowadzonych dowodów albo na które wskazano we właśnie złożonych wnioskach dowodowych. Ważne jest wszelako to, aby przystępować do finalnej oceny po przeprowadzeniu wszystkich możliwych dowodów. Jeśli zaś nawet w toku oceny dowodu ujawni się konieczność przeprowadzenia dowodów dodatkowych, to jest to możliwe (na rozprawie po wznowieniu przewodu sądowego - art. 409 k.p.k.), ale po przeprowadzeniu dodatkowych dowodów do kompleksowej oceny przystępować trzeba na nowo. W każdym zaś razie nie można dokonywać ustaleń faktycznych przed zakończeniem finalnej oceny dowodów.

Kwestią wyjściową musi być stwierdzenie, że - co do zasady - w procesie karnym dowodem może być wszystko, co może przyczynić się do wyjaśnienia prawdy. Za tą tezą przemawia z jednej strony to, że do naczelnych zasad procesu karnego należy zasada prawdy, w związku z czym dążenie do jej ustalenia powinno być priorytetem

wszystkich organów procesowych, z drugiej zaś to, że w kodeksie postępowania karnego nie sformułowano zamkniętego katalogu dowodów.

W związku z powyższym, zagadnienie dopuszczalności dowodów w procesie karnym powinno być postrzegane nie przez pryzmat tego, co ustawodawca *expressis verbis* dopuścił, lecz tego, czego zakazał (ibidem, s. 139).

Przyjęcie otwartego katalogu dowodów sprzyja, rzecz oczywista, realizacji zasady prawdy w procesie karnym. Pomimo jednak, że zasada ta wymieniana jest w procesie jako węzłowa (wszystko podporządkowane jest ustaleniu prawdy), nie ma ona charakteru absolutnego. Są bowiem wartości, których ustawodawca nie pozwala ignorować nawet za cenę rezygnacji z dotarcia do pewnych faktów lub rezygnacji z dowodowego wzmocnienia wiedzy procesowej o tych faktach.

Przede wszystkim trzeba więc zwrócić uwagę na to, że dowodzenie odbywa się ramach postępowania karnego, które stanowi działalność uregulowaną przepisami prawa. Nie można zatem godzić się na bezpośrednie wyprowadzenie do procesu dowodów sporządzonych dla celów postępowania karnego poza tym postępowaniem w ramach różnorodnych „prywatnych dochodzeń” czy „dziennikarskich śledztw”. Bariere formalną stawia tu art. 393 § 3 k.p.k., który *a contrario* nie dopuszcza odczytywania na rozprawie dokumentów prywatnych powstałych dla celów postępowania karnego. Nie oznacza to jednak, że informacje, których nośnikami są takie dokumenty prywatne, nie mogą być wykorzystywane w procesie jako źródło wiedzy o dowodzie, który wszelako musi być w formie procesowej przeprowadzony. Tak więc np. nie wolno czynić ustaleń na podstawie opinii eksperta, zamówionej i przedłożonej przez obronę, co nie oznacza, że owego eksperta, nie można w procesie powołać w charakterze biegłego. Uważa się jednak, że utrwalony, nawet dla celów postępowania karnego, zapis dźwięku lub obrazu może być odtworzony w wykorzystany w procesie jako dowód swobodny, w celu uwiarygodnienia dowodu przeprowadzonego ściśle, o którym informację uzyskano dzięki nagraniu. Tak więc np., jeśli pokrzywdzony nagrał rozmowę telefoniczną z podejrzanym, wolno w toku przesłuchania zapytać pokrzywdzonego o treść rozmowy, a wiarygodność jego zeznań zweryfikować, odtwarzając zapis (ibidem, s. 140).

Kończąc teoretyczne dywagacje na temat filozoficznych podstaw dowodzenia stwierdzić należy, iż sąd ocenia wiarygodność i moc dowodów według swego uznania na podstawie wszechstronnego rozważenia zebranego materiału, uwzględnienia wszystkich dowodów ważnych dla istoty sporu, skonkretyzowania okoliczności stanowiących przesłanki przeprowadzenia dowodów i kryteriów wiarygodności.

## **1.2. Tryb powoływania sędziów i regulacja prawna sprawowania urzędu sędziego**

Istotę działalności sędziego stanowi stosowanie prawa, przy czym całokształt jego wysiłku i umiejętności w rozpoznaniu spraw rozkłada się na zbieranie materiału procesowego (czynności przygotowawcze) oraz na rozstrzygnięcie sprawy, polegające na zastosowaniu obowiązujących przepisów prawnych do ustalonego stanu faktycznego i określeniu mających stąd wynikać skutków prawnych (czynności orzekania). Pomiędzy obu rodzajami tych czynności istnieje korelacja - prawidłowość bowiem i skuteczność pierwszych czynności implikuje z reguły prawidłowość (trafność) tych drugich (Bładowski, 2005, s. 14).

W artykule 2 Ustawy Prawo o Ustroju Sądów Powszechnych (PrUSP) znajdujemy następującą regulację: Sąd jest organem państwa w zakresie wymiaru sprawiedliwości, a sędzia wykonuje bezpośrednio te zadania; zostaje powołany na to stanowisko państwowe dla pełnienia zawodowo funkcji rozpoznania spraw. Polega to na uczestniczeniu w postępowaniu sądowym i dokonaniu przewidzianych w nim czynności przy zachowaniu szczególnej formy procesowej (ibidem, s. 17).

Na przewodniczącym rozprawy głównej spoczywa cały ciężar sprawnego przeprowadzenia rozprawy, z góry założonym celem, że rozstrzygnięcie sprawy powinno nastąpić na pierwszej rozprawie głównej (art. 366 § 2 k.p.k.), taki cel może być zrealizowany tylko wówczas, gdy zostaną wyjaśnione wszystkie istotne okoliczności sprawy, czyli wówczas, gdy będą zgromadzone i przeprowadzone na pierwszej rozprawie wszystkie dowody, które te okoliczności wyjaśnią (Samborski, 2006, s. 188).

Rolą sędziego jest dokonanie rekonstrukcji stanu faktycznego i ustalenie prawdy materialnej. Rekonstrukcja stanu faktycznego to działania sędziów mające na celu odtworzenie okoliczności i warunków badanego zdarzenia, układu określonych przedmiotów lub ich cech (Lewi, 1975, s. 293).

Podjęcie decyzji sędziowskich odbywa się przy pomocy operacji uregulowanych w kodeksie postępowania karnego (Kubiak, 1978, ss. 9-10). Należy zwrócić uwagę, że większość z tych czynności nie dotyczy bezpośrednio osoby świadka, bowiem zeznania nie są jedynym dowodem ujawnianym w toku rozprawy, zatem opisane poniżej czynności dotyczą całości materiału dowodowego, który służy rekonstrukcji stanu faktycznego. Podjęcie decyzji w sensie psychologicznym wiąże się z odpowiednimi operacjami myślowymi takimi jak: porównywanie przez

analogię, abstrahowanie, analiza, synteza i. in. Każda z tych operacji poznawczych może być związana z czynnością przesłuchania świadka. Wyróżnia się następujące proceduralno - poznawcze operacje, które mogą być dokonywane przez sędziów w celu optymalizacji decyzji sądowych:

- operacje przygotowawcze (regulowanie i modyfikacja warunków wyjściowych procesu podejmowania decyzji sądowej); np. czynności przewidziane w art. 167 k.p.k. (inicjatywa dowodowa), 348-354 k.p.k. (przygotowanie do rozprawy głównej), 397-399 k.p.k. (wniosek sądu o uzupełnienie postępowania przygotowawczego, rozszerzenie oskarżenia, zmiana oskarżenia),
- operacje organizatorskie (stworzenie obiektywnych warunków umożliwiających lub ułatwiających podejmowanie decyzji sądowej oraz usuwanie „zakłóceń” powstających w trakcie tego procesu); np. czynności przewidziane w art. 355-384 k.p.k. (jawność rozprawy głównej, przepisy ogólne o rozprawie głównej, rozpoczęcie rozprawy głównej), 385 §1 k.p.k. (rozpoczęcie przewodu sądowego od odczytania aktu oskarżenia), 397-399 k.p.k. §1, 392-394 k.p.k. (odczytanie protokołów i danych osobopoznawczych), 396 k.p.k. (czynności poza rozprawą, w tym przesłuchanie świadka poza rozprawą), 401-407 k.p.k. (przerwy w rozprawie, odroczenie rozprawy, zamknięcie przewodu sądowego, glosy stron, 411 k.p.k. (odroczenie wydania wyroku),
- operacje kontrolne (nie mające nic wspólnego z kontrolą decyzji w trybie instancji, lecz sprowadzające się do porównania rzeczywistego przebiegu podejmowania decyzji ze strukturą założoną w normach prawa procesowego, oraz w określonych sytuacjach do ustalenia poziomu zbieżności zwłaszcza pomiędzy informacją otrzymywaną w trakcie procesu, a utrwaloną w aktach sprawy); np. czynności z art. 389 §2 k.p.k. (po odczytaniu protokołu wyjaśnień oskarżonego sąd zwraca się do oskarżonego o wypowiedzenie się co do jego treści i o wyjaśnienie zachodzących sprzeczności), 366 §1 k.p.k. (rola przewodniczącego, co do ustalenia stanu faktycznego w tym również okoliczności sprzyjających popełnieniu przestępstwa),
- operacje korekcyjne (usuwanie błędów popełnionych w trakcie podejmowania decyzji oraz antycypowanie możliwych błędów); np. czynności z art. 397 k.p.k., 409 k.p.k. (wznowienie przewodu sądowego),
- operacje utrwalające (utrwalanie informacji i decyzji sądowych oraz pisemnych motywów tych decyzji); por. np. art. 143 pkt 2 i 11 k.p.k (protokołowanie przesłuchań i przebiegu rozprawy), 412-413 k.p.k. (sporządzenie treści wyroku), 422-424 k.p.k. (sporządzenie treści uzasadnienia).

Tryb powoływania sędziów reguluje Ustawa Prawo o Urzędzie Sądów Powszechnych (PrUSP) (Dz. U. z 1994 r. Nr 7, poz. 25 ze zm.) w art. 55.

§ 1 w/w ustawy głosi „Sędziów sądów powszechnych do pełnienia urzędu na stanowisku sędziowskim powołuje Prezydent Rzeczypospolitej Polski, na wniosek Krajowej Rady Sądownictwa”.

Odmowa powołania na stanowisko sędziego nie podlega zaskarżaniu ani do SN, ani do sądu administracyjnego (Korózs, Sztorc, 2004, s. 85).

Następnie PrUSP w art. 58 przedstawia sposób oceny kandydatów na urząd sędziego.

§ 4. Minister Sprawiedliwości zasięga od właściwego organu Policji informacji o każdym z kandydatów do objęcia stanowiska sędziowskiego, a następnie przedstawia kandydatury Krajowej Radzie Sądownictwa, wyrażając o każdym z kandydatów opinie wraz z uzasadnieniem oraz przekazując informację uzyskaną od organu Policji.

Nowością jest uruchamiany przez Ministra Sprawiedliwości, w odniesieniu do kandydatów pretendujących do objęcia pierwszego stanowiska sędziowskiego, szczególny tryb sprawdzający, polegający na zebraniu informacji o kandydacie od Policji, przekazywanych następnie wraz z opinią Ministra do KRS. Ten sposób sprawdzania kandydata wywołał wiele kontrowersji wśród parlamentarzystów. Jest on - jak wynika z materiałów parlamentarnych - wzorowany na ustawodawstwie USA i Kanady (podobną procedurę przewiduje również ustawodawstwo Estonii oraz Węgier).

Rozwiązania te wydają się trafne, gdy zauważyć, że art. 61 § 1 pkt 3 wymaga od kandydata na sędziego, aby cechował go nieskazitelnym charakterem (por. rdz. 2.7.) oraz, że wobec sędziów, których dostęp do tajemnicy państwowej i służbowej jest nieograniczony, wyłączone jest postępowanie sprawdzające przewidziane w ustawie z 22. 01. 1999 r. o ochronie informacji niejawnych (por. art. 85 ust. 4 - Dz.U. Nr 11, poz. 95 ze zm.) (ibidem, s. 93).

W art. 61 opisano kwalifikacje, jakie powinni spełniać kandydaci do urzędu sędziego.

§ 1. Na stanowisko sędziego sądu rejonowego może być powołany ten, kto:

- 1) posiada obywatelstwo polskie i korzysta z pełni praw cywilnych i obywatelskich,
- 2) jest nieskazitelnego charakteru,
- 3) ukończył wyższe studia prawnicze w Polsce i uzyskał tytuł magistra lub zagraniczne uznane w Polsce,

- 4) jest zdolny, ze względu na stan zdrowia, do pełnienia obowiązków sędziego,
- 5) ukończył 29 lat,
- 6) złożył egzamin sędziowski lub prokuratorski,
- 7) pracował w charakterze asesora sądowego lub prokuratorskiego co najmniej trzy lata lub referendarza sądowego przez okres pięciu lat.

§ 2. Wymagania określone w § 1 pkt 6 i 7 nie dotyczą tego, kto przed powołaniem:

- 1) zajmował stanowisko sędziego sądu administracyjnego lub sądu wojskowego,
- 2) zajmował stanowisko prokuratora,
- 3) pracował w polskiej szkole wyższej, w Polskiej Akademii Nauk, w instytucie naukowo-badawczym lub innej placówce naukowej, mając tytuł naukowy profesora albo stopień naukowy doktora habilitowanego nauk prawnych,
- 4) wykonywał zawód adwokata, radcy prawnego lub notariusza - co najmniej przez trzy lata.

§ 3. Na stanowisko sędziego sądu rejonowego może być powołany ten, kto spełnia wymagania określone w § 1 pkt 1-5, zajmował stanowisko asystenta sędziego lub referendarza sądowego, co najmniej przez sześć lat i złożył egzamin sędziowski.

§ 4. Na stanowisko sędziego sądu rejonowego może być powołany ten, kto zajmował jedno ze stanowisk określonych w § 1 pkt 7 oraz w § 2 i § 3 w okresie 3 lat przed powołaniem.

Prawo o ustroju sądów powszechnych utrzymuje dotychczasowy model dostępu do urzędu sędziego przez ukończenie aplikacji sądowej lub prokuratorskiej, a następnie odbycie asesury sądowej jak też po odpowiednim stażu w innych zawodach prawniczych (wykonywaniu działalności naukowej); novum stanowi możliwość dostępu do urzędu sędziego dla referendarza sądowego i asystenta sędziego. Ustawodawca zrezygnował z pierwotnej wersji projektu rządowego, w którym w tym względzie przewidywano zasadniczą zmianę. Droga do urzędu miała prowadzić - na wzór anglosaski - wyłącznie przez wykonywanie w określonym czasie innych zawodów prawniczych, w szczególności prokuratora, adwokata, radcy prawnego, notariusza, nauczyciela akademickiego na wydziałach prawa, w powiązaniu z cenzusem wieku, wynoszącym co najmniej 35 lat życia. Obecny system naboru przez aplikację sądową miał funkcjonować, obok nowego, jedynie w okresie przejściowym, do końca 2010 r. W dyskusjach nad projektem proponowane rozwiązania nie znalazły akceptacji, zarówno w środowisku sędziowskim, jak też w pracach parlamentarnych. Zważył na tym, brak tradycji występowania elementów ustrojowych prawa anglosaskiego

w systemach kontynentalnych oraz brak gwarancji, że system ten zapewni dopływ kandydatów do urzędu sędziego o odpowiednich kwalifikacjach (por. szerzej Rudnicki, 2001, s. 23-26).

Od 1 stycznia 2008 r. obowiązuje znowelizowana ustawa o Krajowym Centrum Szkolenia Kadr Sądów Powszechnych i Prokuratury oraz niektórych innych ustaw (Dz.U. z 2007 r. nr 64, poz. 433), zgodnie z którą przyszli sędziowie i prokuratorzy mają odbywać jedną wspólną aplikację. Powinna być ona prowadzona w Krajowym Centrum Szkolenia, a jej czas został w ustawie określony na trzy lata. Według nowych zasad konkurs na aplikację ma składać się z części pisemnej i ustnej. Minister sprawiedliwości miałby prawo zarządzić przeprowadzenie części preselekcyjnej konkursu w postaci testu jednokrotnego wyboru, który przeprowadzałyby sądy i prokuratury apelacyjne. Ponadto kandydaci na sędziów i prokuratorów będą poddani badaniom psychologicznym (podobnie jak do tej pory aplikanci sądowi). Ustawa o Krajowym Centrum Szkolenia zakłada, że osoby, które dostaną się na aplikację, przez pierwsze dziesięć miesięcy będą odbywać wspólne zajęcia seminaryjne. Później będą musiały zdać kolokwium z całości materiału. Dopiero później wszyscy, którzy je zdadzą, będą wybierali specjalizację - sądową lub prokuratorską. W ciągu dalszego szkolenia aplikant będzie przygotowywał się do wykonywania konkretnego zawodu. W tym celu kandydat będzie odbywał zajęcia seminaryjne oraz praktyki zawodowe. Ten rodzaj szkolenia ma zastąpić dzisiejszą aplikację etatową w sądach i prokuraturach. Osoby uczęszczające do szkoły mają otrzymywać także stypendium w wysokości nieprzekraczającej 50 procent wynagrodzenia zasadniczego w stawce podstawowej sędziego sądu rejonowego. Egzamin sędziowski albo prokuratorski będzie przeprowadzany w ostatnim miesiącu trzyletniej aplikacji. Będzie on się składał z części pisemnej i ustnej i będzie polegał na praktycznym rozwiązaniu sądowych kazusów. Mimo że ustawa o centralnej szkole dla sędziów i prokuratorów weszła w życie już od początku stycznia 2008 roku, przyszłość aplikacji według nowych zasad wciąż nie jest jeszcze pewna. W Ministerstwie Sprawiedliwości trwają bowiem spory co do szczegółów. Nie zakończyły się jeszcze prace zespołu, który ma określić zasady odbywania aplikacji i rekrutacji do poszczególnych zawodów prawniczych. Według koncepcji, która obecnie zaczyna zdobywać przewagę w resorcie, absolwentów prawa czekałby dwustopniowy egzamin. Pierwszy po skończeniu studiów, który uprawniałby młodego prawnika do świadczenia porad prawnych. Drugi, po zdobyciu większego doświadczenia zawodowego, który dawałby mu możliwość normalnej pracy prawnika

i wybrania dowolnej specjalizacji w zawodzie. Według nieoficjalnych informacji z Ministerstwa Sprawiedliwości wiele wskazuje na to, że nowelizacja ustawy o Krajowym Centrum Szkolenia Kadr Sądów Powszechnych i Prokuratury która weszła w życie z dniem 1 stycznia 2008 r. zostanie bardzo szybko znowelizowana. Nadal jednak nie jest do końca przesądzone, jaki model zdobywania uprawnień pozwalających na wykonywanie zawodu sędziego czy prokuratora zostanie wybrany. Cały czas trwają prace. Wydaje się jednak, że przesądzone jest, iż model ten zostanie zmieniony, jednak nie w taki sposób, jak przewidywała to wchodząca w życie 1 stycznia nowelizacja. Trybunał Konstytucyjny zakwestionował instytucję asesorów sądowych i w związku z tym dotychczasowi aplikanci w inny sposób będą musieli dochodzić do zawodu sędziego (Jaraszek, 2008).

O ile nie sposób przecenić doświadczenia praktycznego, to należy zwrócić uwagę na rolę uprzedniego doświadczenia zawodowego sędziego, jaką wykazali badacze amerykańscy, w uwzględnianiu przez sędziów obciążających wskazówek. Sisk, Heine, Morriss (1998) udowodnili, że uprzednie zatrudnienie w adwokaturze powodowało pomijanie przesłanek skazujących. Badacze tłumaczyli ten fakt dwójako: czynnikami osobowościowymi predysponującymi do zawodu adwokata oraz światopoglądem kształtującym się w wyniku kontaktów adwokatów ze specyficznym środowiskiem ich klientów. W przypadku sędziów z doświadczeniem prokuratorskim wpływ przeceniania czynników determinujących skazanie jest mniej wyraźny, ale również istotny. Wykazano też, że istnieje także pewna nieliczna grupa sędziów, która pomimo określonego doświadczenia zawodowego wyżej wymienionym prawidłowościom nie podlega.

### **1.3. Przepisy prawne dotyczące sądowego przesłuchania świadków i oceny wiarygodności zeznań**

Organizację przesłuchiwanie świadków regulują przepisy zawarte w dziale V kodeksu postępowania karnego zatytułowanym „Dowody”. W rozdziale 19 znajdują się przepisy ogólne, z których najistotniejsze dla psychologicznej problematyki pracy są:

art. 171 opisujący tryb przesłuchania:

§ 1 - obowiązek zapewnienia swobody wypowiedzi w granicach określonych celem przesłuchania, a następnie zadawanie pytań zmierzających do uzupełnienia, wyjaśnienia lub kontroli wypowiedzi,



§ 2 - prawo zadawania pytań mają, prócz organu przesłuchującego dla stron, obrońców, pełnomocników, biegli. Pytania zadaje się osobie przesłuchiwanej bezpośrednio, chyba że organ przesłuchujący zarządzi inaczej,

§ 3 - przesłuchanie osoby do 15 roku życia w obecności opiekuna,

§ 4 - zakaz zadawania pytań sugerujących odpowiedź,

§ 5 - zakaz wpływania za pomocą przymusu, groźby bezprawnej, stosowania hipnozy lub środków chemicznych lub technicznych mających na celu kontrolę nieświadomej reakcji organizmu osoby przesłuchiwanej,

§ 6 - uchylanie przez organ prowadzący przesłuchanie pytań sugerujących oraz nieistotnych,

§ 7 - zeznania złożone w warunkach wyłączających swobodę wypowiedzi nie stanowią dowodu,

oraz art. 174 głoszący, że dowodu z wyjaśnień oskarżonego lub z zeznań świadka nie wolno zastępować treścią pism, zapisków lub notatek urzędowych.

Dalsze regulacje prawne zawarte są w rozdziale 21 dotyczącym świadków i opisane w artykułach 177-192. Zostaną one przedstawione poniżej pod kątem tematyki niniejszej dysertacji. Niektóre pominięte tu przepisy zostaną szeroko przedstawione przy okazji opisu przebiegu sądowego przesłuchania świadków (zob. rdz. 2.1.) oraz metodyki pracy sędziego (zob. rdz. 2.2.).

Świadek jest uczestnikiem postępowania, który w założeniu dostarcza środka dowodowego w postaci zeznań. Z punktu widzenia omawianych tu zagadnień istotne jest pojęcie świadka w sensie faktycznym tj. świadka czynu. Kodeks postępowania karnego wyróżnia jeszcze świadków w znaczeniu procesowym, tzn. osoby wezwane do postępowania w takim charakterze (art. 177 §1 k.p.k) (Grzegorzczuk, 1998, s. 48). Ta druga grupa świadków nie leży w obszarze zainteresowań analizy zeznań ponieważ świadkowie w tym znaczeniu są osobami nie posiadającymi wiedzy o inkryminowanym zdarzeniu.

Całokształt czynności związanych z przesłuchaniem musi być podporządkowany prawu procesowemu. Należą tu następujące zagadnienia z zakresu procesualistyki: prawa i obowiązki świadka oraz procesowy tryb przesłuchania świadka (Grzegorzczuk, 1998, Górecki, 1987 i. in.).

Czynniki prawne pełnią oprócz formalnych również psychologiczno - moralną funkcję stymulatorów prawdomówności świadków. Można je podzielić na dwie kategorie. Pierwsza z nich ogranicza się do wyjątkowych, sporadycznych sytuacji

- zwalnianie świadka z obowiązku zeznawania (w tym przypadku nie ma w ogóle sytuacji przesłuchania), zwalnianie świadka z odpowiedzi na niektóre pytania oraz ochrona świadka przed naciskami ze strony osób zainteresowanych wynikiem procesu. Druga grupa, bardzo powszechna zawiera takie instytucje prawne jak: przysięga lub przyrzeczenie prawdomówności, uprzedzenie świadka o odpowiedzialności karnej za fałszywe zeznania, odpowiedzialność karna za składanie fałszywych zeznań (Waltoś, 1985, s. 88 i n.).

Przesłuchanie świadków odbywa się zgodnie z zasadą bezpośredniości przed sądem. Sąd musi bezpośrednio zetknąć się ze świadkiem i osobiście go przesłuchać.

Każda osoba wezwana w charakterze świadka ma obowiązek stawić się w miejscu i czasie wskazanym w wezwaniu i złożyć zeznania. Od tej ogólnej zasady są wyjątki, a mianowicie:

- nie należy przesłuchiwać jako świadka: obrońcy co do faktów, o których dowiedział się, udzielając porady prawnej lub prowadząc sprawę, oraz duchownego co do faktów, o których dowiedział się przy spowiedzi (art. 178 k.p.k.). Zakaz dowodowy dotyczący osób wymienionych w art. 178 k.p.k., co do okoliczności tam wskazanych, jest zakazem bezwzględny,
- osoby zobowiązane do zachowania tajemnicy państwowej mogą być przesłuchane co do okoliczności, na które rozciąga się obowiązek, tylko po zwolnieniu ich z obowiązku zachowania tajemnicy przez uprawniony organ przełożony (art. 179 § 1 k.p.k.),
- osoby zobowiązane do zachowania tajemnicy służbowej lub tajemnicy związanej z wykonywaniem zawodu lub funkcji mogą odmówić zeznań co do okoliczności, na które rozciąga się ten obowiązek, chyba że sąd (lub prokurator w postępowaniu przygotowawczym) zwolni te osoby z obowiązku zachowania tajemnicy (art. 180 § 1 k.p.k.; por. też art. 52 ust. 1 ustawy z dnia 19 sierpnia 1994r. o ochronie zdrowia psychicznego, (Dz. U. Nr 111, poz. 535 z późn. zm.; jest to przepis szczególny w stosunku do regulacji kodeksu postępowania karnego),
- osoby obowiązane do zachowania tajemnicy adwokackiej, radcy prawnego, notariusza, lekarskiej lub dziennikarskiej mogą być przesłuchane co do faktów objętych tą tajemnicą po zezwoleniu lub decyzji sądu o przesłuchaniu (art. 180 § 2 k.p.k.),
- osoba najbliższa dla oskarżonego może odmówić zeznań (art. 182 § 1 k.p.k.),
- świadek, który w innej toczącej się sprawie jest oskarżony o współudział w przestępstwie objętym postępowaniem, może odmówić zeznań (art. 182 § 3 k.p.k.),

- świadek może uchylić się od odpowiedzialności na pytanie, jeśli udzielenie odpowiedzi mogłoby narazić jego lub osobę dla niego najbliższą na odpowiedzialności za przestępstwo albo za przestępstwo skarbowe (art. 183 § 1 k.p.k.),
- można zwolnić od złożenia zeznań lub odpowiedzi na pytania osobę pozostającą z oskarżonym w szczególnie bliskim stosunku osobistym, jeśli osoba taka wnosi o zwolnienie (art. 185 k.p.k.) (Samborski, 2006, s. 234).

Osobami najbliższymi dla oskarżonego są osoby wymienione w art. 115 §11 k.k.: małżonek, wstępny, zstępny, rodzeństwo, powinowaty w tej samej linii lub stopniu, osoba pozostająca w stosunku przysposobienia oraz jej małżonek, także osoba pozostająca we wspólnym pożyciu. Osoba pozostająca we wspólnym pożyciu to osoba, która pozostaje z oskarżonym w związku konkubenckim trwałym, nieformalnym związku uczuciowym, we wspólnocie domowej i ekonomicznej. Zauważyć należy, że art. 115 § 11 k.k. w odniesieniu do osób tam wymienionych nie wprowadza pojęcia płci tych osób, aczkolwiek Sąd Najwyższy stoi na stanowisku, że i w tym wypadku chodzi o związek kobiety i mężczyzny, analogicznie jak przy zdolności do zawarcia małżeństwa (OSNKW 1989, nr 9-10, poz. 71). Po ustaniu wspólnego pożycia wygasa prawo odmowy zeznań, inaczej aniżeli po ustaniu małżeństwa lub przysposobienia (art. 182 § 2 k.p.k.).

Pozycja procesowa świadka jest zupełnie inna niż pozycja procesowa oskarżonego i to nie tylko dlatego, że świadek nie jest stroną postępowania, ale także i przede wszystkim dlatego, że - odmiennie niż oskarżony - zeznawać on musi. Wyjątki dotyczą zakazów dowodowych.

Na świadkach ciąży zatem obowiązek stawienia i złożenia zeznania (art. 177 § 1 k.p.k.). Może on być egzekwowany za pomocą środków wymuszających uregulowanych w rozdziale 31 kodeksu postępowania karnego. Rozumne korzystanie z tych środków musi uwzględniać z jednej strony to, że niesubordynacja ze strony świadków manifestująca się nieusprawiedliwionym niestawieniem w sądzie najczęściej bywa przyczyną nadmiernej przewlekłości procesu, co stanowi zmorę polskiego wymiaru sprawiedliwości, z drugiej zaś to, że świadek - przymuszony takimi czy innymi metodami do wywiązania się ze swojego obowiązku procesowego - stanowi na ogół mniej wartościowe źródło dowodu (Hofmański, Zabłocki, 2006, s. 179).

Prawo odmowy zeznań należy wyłącznie do osoby, której ono przysługuje. Jeżeli świadek jest osobą małoletnią, samodzielnie podejmuje decyzje i składa

oświadczenie, czy z tego prawa korzysta, czy nie korzysta (OSNKW 1986, nr 5-6, poz. 30, OSNKW 2003, nr 3-4, poz. 23) (Samborski, 2006, s. 234).

Osoba korzystająca z prawa do odmowy zeznań nie może odmówić złożenia zeznań niekorzystnych dla oskarżonego, a wyrazić wole złożenia zeznań korzystnych.

W sprawie wieloosobowej świadek może odmówić zeznań w całości tylko co do tego oskarżonego, dla którego jest osobą najbliższą, i jeśli możliwe jest oddzielenie zeznań, co do poszczególnych oskarżonych. Jeśli oddzielenie zeznań nie jest możliwe, świadek ma obowiązek złożenia zeznań, przy czym jego zeznania dotyczące osoby oskarżonego, co do którego świadek odmówił zeznań na mocy art. 182 § 1 k.p.k., nie mogą stanowić podstawy ustaleń faktycznych, dotyczących tego oskarżonego.

Świadek w toku postępowania może zmienić swoje stanowisko i pomimo odmowy zeznań może następnie takie zeznanie złożyć.

Jeżeli osoba najbliższa lub osoba pozostająca z oskarżonym w szczególnie bliskim stosunku osobistym (art.185 k.p.k.) oświadcza nie później niż przed rozpoczęciem pierwszego zeznania w postępowaniu sądowym, że chce z tego prawa skorzystać (art. 186 § 1 k.p.k.), jej poprzednio złożone zeznania nie mogą służyć za dowód ani nie mogą być odtworzone. Zgodnie ze stanowiskiem Sądu Najwyższego, świadek uprawniony do odmowy zeznań na podstawie art. 182 § 1 k.p.k., może skorzystać z tego prawa po rozpoczęciu pierwszego zeznania na pierwszej rozprawie przed sądem pierwszej instancji z tym zastrzeżeniem, że w razie złożenia takiego oświadczenia po tym terminie poprzednio złożone zeznania tego świadka mogą służyć jako dowód i być odtworzone. Podstawą odczytania uprzednio złożonych zeznań jest interpretowany *a contrario* art. 186 § 1 k.p.k. (OSNKW 2001, nr 3-4, poz. 18). Z powołanego orzeczenia Sądu Najwyższego można wywieść, że prawo odmowy zeznań świadka, który w innej toczącej się sprawie jest oskarżony o współudział w przestępstwie objętym postępowaniem i osoby określonej w art. 185 k.p.k., nie jest ograniczone w czasie, a art. 186 § 1 k.p.k. zawiera jedynie ograniczenie co do możliwości uznawania poprzednich zeznań za dowód i możliwości ich odtworzenia. Zauważyć przy tym należy, że jeśli świadek, będący oskarżonym (podejrzany) w innej sprawie, odmówi zeznań w terminie zakreślonym w art. 186 § 1 k.p.k., można odczytać na rozprawie protokoły złożonych poprzednio przez niego wyjaśnień w charakterze oskarżonego (art. 391 § 2 k.p.k.).

Sąd nie jest uprawniony do ustalania oceny przyczyn i motywów odmowy zeznań przez osoby uprawnione.

Sporządzone w postępowaniu karnym protokoły oględzin ciała podlegają wyjaśnieniu na rozprawie, choćby osoba poddana oględzinom odmówiła wyjaśnień lub zeznań albo została od nich zwolniona (art. 186 § 2 k.p.k.). Dodany nowelą z 10 stycznia 2003 r. art. 185a k.p.k., w brzmieniu ustalonym przez ustawę, z dnia 3 czerwca 2005 r. (Dz. U. Nr 141, poz. 1181), wprowadza zakaz wielokrotnego przesłuchiwanie małoletniego pokrzywdzonego o przestępstwa określone w rozdziale XXV k.k. pt. „Przestępstwa przeciwko wolności seksualnej i obyczajowości” i w rozdziale XXVI k.k. pt. Przestępstwa przeciwko rodzinie i opiece. Zgodnie z dyspozycją tego przepisu, pokrzywdzonego, który nie ukończył 15 lat, powinno się przesłuchać w charakterze świadka tylko raz (§1).

Dopuszcza się możliwość przesłuchania świadka ponownie tylko wtedy, gdy wyjdą na jaw istotne okoliczności, w których wyjaśnienie wymaga ponownego przesłuchania, lub żąda tego oskarżony, który nie miał obrońcy w czasie pierwszego przesłuchania pokrzywdzonego. Tryb przesłuchania takiego świadka określa § 2 art. 185a k.p.k. niezależnie od etapu postępowania, czy jest to postępowanie przygotowawcze, czy przed sądem, przesłuchanie przeprowadza sąd na posiedzeniu z udziałem biegłego psychologa. Inne osoby, ściśle wymienione w tym przepisie: prokurator, obrońca oraz pełnomocnik pokrzywdzonego mają prawo wziąć udział w przesłuchaniu, a osoba wymieniona w art. 51 § 2 ma prawo być obecna przy przesłuchaniu, jeżeli nie ogranicza to swobody wypowiedzi przesłuchiwanego. Przesłuchanie świadka powinno odbywać się w odpowiednim pomieszczeniu, dostosowanym do tej czynności. Skład sądu przesłuchującego świadka na posiedzeniu określa art. 30 § 1 k.p.k. - sąd rejonowy jednoosobowy, a sąd okręgowy i apelacyjny w składzie trzech sędziów (ibidem, s. 236).

Szczególną pozycję w postępowaniu zajmuje świadek zwany świadkiem koronnym. Świadkiem koronnym jest podejrzany, który został dopuszczony do składania zeznań w charakterze świadka, na zasadach i w trybie określonych w ustawie z dnia 25 czerwca 1997 r. o świadka koronnym (Dz.U. Nr 114, poz. 783 z późn. zm.).

Druga część pracy dotyczy sędziowskiej oceny wiarygodności świadków i ich zeznań w procesie karnym. Czynność ta ma dwojaką naturę: procedury procesowej oraz psychologicznego zjawiska oceniania interpersonalnego. Procedura ta ma swoje umocowanie prawne, które zostanie opisane poniżej. Kontekst psychologiczny zostanie przedstawiony w różnych aspektach, w odpowiednich podrozdziałach rozdziału 3.

Zeznanie świadka jest jednym z dowodów w sprawie podlegającym generalnie tym samym zasadom oceny, co inne dowody. Dwa zasadnicze kryteria, jakie sąd bierze pod uwagę w przypadku oceniania wiarygodności świadków jako osobowych źródeł dowodowych, to: 1) kryterium zdolności zeznawania świadka, 2) stopnia jego zaangażowania w proces zeznawania.

Podstawę prawną procesu oceny wiarygodności zeznań stanowi art. 7 k.p.k., który głosi, że sędziowie orzekają na podstawie swego przekonania wysnutego z przeprowadzonych dowodów i opartego na ich swobodnej ocenie z uwzględnieniem zasad prawidłowego rozumowania oraz wskazań wiedzy i doświadczenia życiowego (szerzej o tym zagadnieniu w rdz. 3).

Przy dowodzeniu prawdy za pośrednictwem osobowych źródeł dowodowych sąd winien zdefiniować tzw. formalną rzetelność świadka czy oskarżonego, jak również jego psychosomatyczną zdolność świadczenia prawdy uzależnioną zarówno od subiektywnego potencjału, jak i obiektywnych relacji podmiot - przedmiot (Czajka, 2005, s. 33).

W jednym z orzeczeń Sąd Najwyższy wyraził następujący punkt widzenia odnośnie czynników warunkujących prawidłową ocenę dowodów:

„Przepis art. 233 § 1 k.p.c. przy uwzględnieniu treści art. 328 § 2 k.p.c. nakłada na sąd obowiązek: po pierwsze - wszechstronnego rozważania zebranych w sprawie materiału, a po drugie - uwzględnienia wszystkich dowodów przeprowadzonych w postępowaniu, po trzecie - skonkretyzowania okoliczności towarzyszących przeprowadzeniu poszczególnych dowodów, mających znaczenie dla oceny ich mocy (symptomatyczności) i wiarygodności (rzetelności formalnej), po czwarte - wskazania jednoznacznego kryterium oraz argumentacji pozwalającej wyższej instancji i skarżącemu na weryfikację dokonanej oceny w przedmiocie uznania dowodu za wiarygodny i symptomatyczny, po piąte - przytoczenia w uzasadnieniu zaskarżonego orzeczenia dowodów, na których sąd oparł swój wniosek i przyczyn dla których innym dowodem odmówił wiarygodności”. Pomimo, że jest to orzeczenie dotyczące sprawy cywilnej, to wszystkie jego elementy mogą być zastosowane przez analogię do oceny dowodów w sprawach karnych.

Zakres swobody przekonania sędziowskiego znajdujemy również w poglądach Sądu Najwyższego dotyczącego spraw karnych np. Wyrok SN, III KK 222/03: „Przekonanie każdego sądu o wiarygodności jednych dowodów i niewiarygodności innych pozostaje pod ochroną art. 7 k.p.k. tylko wówczas, gdy to przekonanie powstało

po przeprowadzeniu wszystkich dowodów, ocenianych swobodnie z uwzględnieniem zasad prawidłowego rozumowania oraz wskazań wiedzy i doświadczenia życiowego”. Ponadto spełnione muszą być następujące warunki: ujawnienie całokształtu okoliczności sprawy (art. 410 k.p.k.) w zakresie i granicach respektujących zasadę prawdy obiektywnej (art. 2 § 2 k.p.k.), rozważenia wszystkich okoliczności zgodnie z zasadą określoną w art. 4 k.p.k. oraz wyczerpującego i logicznego uzasadnienia przekonania sądu (art. 424 § 1 pkt 1 k.p.k.).

W zakresie kontroli oceny dowodów stanowisko Sądu Najwyższego jest takie, iż kontrola ta nie obejmuje przekonania sędziowskiego, jakie wiąże się z bezpośredniością przesłuchania, sprowadza się natomiast do sprawdzenia, czy ocena ta nie wykazuje błędów natury faktycznej (niezgodności z treścią dowodu) lub logicznej (błędności rozumowania lub wnioskowania) albo czy nie jest sprzeczna z doświadczeniem życiowym lub wskazaniami wiedzy. Orzeczenie to pokazuje, że oprócz kwestii proceduralnych ocena wiarygodności zeznań obejmuje również ocenę wiarygodności świadka i czynniki psychologiczne z tym związane, które nie podlegają kontroli sądu wyższej instancji.

#### **1.4. Szczególne sytuacje przeprowadzania dowodu z zeznań świadków**

Pierwszym wyjątkiem od ogólnych zasad przeprowadzania dowodu z zeznań świadków na rozprawie głównej jest możliwość odczytania (ujawnienia) protokołu przesłuchania świadka, które odbyło się w postępowaniu przygotowawczym. Odejście od zasady bezpośredniości dopuszczalne jest w granicach wniosku prokuratora, o którym mowa w art. 333 § 2 k.p.k. Zgodnie z tym wnioskiem może on wnieść o zaniechanie wezwania na rozprawę świadków, mających stwierdzić okoliczności o mniejszej doniosłości, jeśli oskarżony w swoich wyjaśnieniach okolicznościom tym nie zaprzeczał. Wniosek prokuratora zamieszczony w akcie oskarżenia otwiera drogę do odczytania protokołów zeznań świadków na rozprawie bez spełnienia jakichkolwiek innych przesłanek (art. 391 § 1 k.p.k.). Sąd nie jest tym wnioskiem oczywiście związany w tym sensie, że może świadków, których dotyczy wniosek prokuratora, bezpośrednio przesłuchać. Nie może jednak przekroczyć podmiotowych ram wniosku i zaniechać wzywania także pozostałych, niewymienionych w nim świadków, chyba że zachodzą innego rodzaju przyczyny (Hofmański, Zabłocki, 2006, s. 186 i n.).

Zaniechanie wezwania świadków do sądu i odczytanie protokołu jego zeznań jest jednak możliwe także bez wniosku prokuratora na podstawie art. 392 § w k.p.k.,

jeśli w ocenie sądu bezpośrednio przesłuchanie świadka na rozprawie nie jest niezbędne. Warunkiem skorzystania z możliwości, którą otwiera ten przepis, jest jednak brak sprzeciwu obecnej strony lub jej przedstawiciela (obrońcy, pełnomocnika), przy czym sprzeciw strony, której zeznania nie dotyczą, nie blokuje możliwości odczytania protokołu. Warto tu zauważyć, że ustawa nie wymaga wyrażania zgody przez strony, w związku z czym sąd nie musi zapytywać, czy przypadkiem obecne strony nie zechcą się odczytaniu protokołu sprzeciwić. Zgodę taką wolno zatem domniemywać.

Sąd Najwyższy wyraża następujące poglądy na temat odczytywania zeznań świadka na rozprawie głównej na mocy art. 391 § 1 k.p.k.:

- Sąd może czy też jest zobowiązany odczytywać zeznania świadka złożone uprzednio wówczas gdy wyczerpie możliwości sprowadzenia go do sądu (OSNKW 1978, nr 9-10, poz. 135);
- jeżeli świadek zeznaje odmiennie, zmienia istotną dla rozstrzygnięcia sprawy treść swojej wypowiedzi, określając inaczej podane wcześniej fakty, opisując je nie tak, jak poprzednio (OSNKW 1987, nr 5-6, poz. 42),
- świadek powinien zeznawać to, co pamięta, a stosownymi pytaniami należy pomóc świadkowi w odtworzeniu szczegółów przez niego zapomnianych, a ujawniając odpowiednie fragmenty jego przednich zeznań, wyjaśnić występujące między nimi sprzeczności (OSNKW 1974, nr 6, poz. 118),
- czasowy pobyt świadka za granicą, zwłaszcza gdy świadek ma wkrótce powrócić do kraju, nie może uzasadniać odczytania jego zeznań (OSNKW 1985, nr 7-8, poz. 58),
- dopuszczalne jest odczytanie zeznań pokrzywdzonego przestępstwem, mimo braku zgody drugiej strony, który z powodu złego stanu zdrowia fizycznego lub psychicznego, zwłaszcza spowodowanego przestępstwem, i realnej możliwości pogarszania się tego na skutek przeżyć związanych ze stawieniem się w sądzie, nie może stawić się w celu złożenia zeznań (OSNKW 1980, nr 3-4, poz. 31),
- jeżeli zeznania świadka zgłoszone w trybie art. 333 § 2 k.p.k., do odczytania są istotne dla ustalenia ważnych okoliczności, zwłaszcza dla rozstrzygnięcia kwestii winy sprawcy, świadka należy wezwać w celu złożenia zeznań na rozprawie (OSNKW 1979, nr 1-2, poz. 17),
- wolno odczytać zeznania złożone w postępowaniu przygotowawczym przez świadka, który przed złożeniem tych zeznań został pouczone o przysługującym mu prawie odmowy zeznań, ale z uprawienia tego nie skorzystał i zmarł przed rozprawą główną (OSNKW 1970, nr 11, poz. 135),



- wolno odczytać zeznania świadka przesłuchanego poprzednio, jeżeli był pouczony o prawie odmowy zeznań, z prawa tego nie skorzystał, a aktualnie przebywa za granicą, przy czym sąd spełnił warunek prawidłowego i realnego wezwania tego świadka na rozprawę główną (OSNKW 1994, nr 1-2, poz. 13),
- jeżeli osoba najbliższa dla oskarżonego zmarła przed rozprawą, to jej poprzednie wyjaśnienia złożone w charakterze podejrzanego mogą być odczytane na rozprawie pod warunkiem, że przed przesłuchaniem jej w charakterze podejrzanego została uprzedzona o prawie składania wyjaśnień, prawie do odmowy składania wyjaśnień lub odpowiedzi na poszczególne pytania (OSNKW 1996, nr 11-12, poz. 77),
- wolno odczytać na rozprawie zeznania świadka określanego w art. 182 § 1 k.p.k. (prawo do odmowy zeznań mimo ustania małżeństwa lub przysposobienia), jeżeli nie można doręczyć wezwania (OSNKW 2003, nr 5-6, poz. 45),
- wolno odczytać na rozprawie zeznania świadka przesłuchanego w drodze międzynarodowej pomocy prawnej (OSNKW 1977, nr 10-11, poz. 113).

Niekiedy świadek, którego sąd chciałby i powinien przesłuchać, ze względów faktycznych może nie stawić się w sądzie. Sposób postępowania w takiej sytuacji zależy od dwóch okoliczności:

- od przyczyny niestawiennictwa,
- od znaczenia danego dowodu w całości kształcie materiału zgromadzonego w sprawie (ibidem, s. 186).

Poniżej zostaną przeanalizowane możliwe sposoby postępowania, w zależności od tego, jaka jest przyczyna niestawiennictwa.

Jeśli świadek zmarł po złożeniu zeznania w postępowaniu przygotowawczym, nic nie stoi na przeszkodzie wykorzystaniu dowodu z jego zeznań, co następuje poprzez odczytanie protokołu na rozprawie w trybie art. 391 § 1 k.p.k. W obliczu śmierci świadka wolno sędziemu także odczytać protokoły jego zeznań złożonych w tej lub w innej sprawie przed sądem albo w innym postępowaniu przewidzianym przez ustawę.

Jeśli stawiennictwo w sądzie uniemożliwia świadkowi choroba, sąd ma do dyspozycji więcej prawnych możliwości. Wszystko zależy od tego, jak bardzo dowód z przesłuchania chorego świadka jest w postępowaniu potrzebny z punktu widzenia finalnego dokonania ustaleń faktycznych. Jeśli taki chory (lub nawet kaleki) świadek złożył uprzednio zeznania w tej lub innej sprawie, a okoliczności, których te zeznania dotyczą, nie mają w sprawie znaczenia węzłowego, możliwe jest uznanie, że zachodzą

nie dające się usunąć przeszkody, i na podstawie art. 391 § 1 k.p.k. protokół zeznań świadka odczytać.

Jeśli jednak świadek zeznań dotąd nie składał lub też okoliczności, na które zeznawał, mają w całokształcie materiału dowodowego poważne znaczenie, sędzia ma do dyspozycji - w zależności od sytuacji - 3 możliwości:

1. Można na podstawie art. 177 § 2 k.p.k. przesłuchać świadka w miejscu jego pobytu; czyni to sąd in corpore, udając się do szpitala lub domu, w którym świadek obłożnie chory przebywa. Możliwe jest także, że przesłuchanie przeprowadza jeden sędzia wyznaczony ze składu (sędzia wyznaczony - art. 396 § 2 k.p.k.), a protokół przesłuchania odczytywany jest na rozprawie.

2. Można na podstawie art. 396 § 2 k.p.k. zlecić czynności przesłuchania sądowi wezwanemu, co dotyczy sytuacji, gdy świadek nie może stawić się w sądzie rozpoznającym sprawę, z powodu zbyt trudnych do usunięcia przeszkód, w tym z powodu choroby, możliwe jest jednak jego stawiennictwo w sądzie zlokalizowanym w pobliżu jego miejsca pobytu. Także w tym wypadku protokół przesłuchania podlega odczytaniu na rozprawie.

3. Można także przeprowadzić przesłuchanie z wykorzystaniem środków technicznych umożliwiających przeprowadzenie tej czynności na odległość na podstawie art. 177 § 1 k.p.k. Tego rodzaju techniki sędzia może zastosować wówczas, gdy jest to ze względu na posiadaną aparaturę możliwe, a ponadto okoliczności, na które dany świadek ma zeznawać, są na tyle istotne, że zwyczajne odczytanie protokołu uważa za zbyt daleko idące odstępstwo od zasady bezpośredniości. Instytucja przewidziana w art. 177 § 1a k.p.k. jest formą pomocy prawnej, albowiem w czynności przesłuchania bierze udział sąd wezwany (o którym mowa w art. 396 § 2 k.p.k.), tak więc świadek, który nie może stawić się w sądzie rozpoznającym sprawę, stawia się w sądzie wezwanym, a następnie jest przesłuchiwany przy użyciu urządzeń technicznych umożliwiających co najmniej przekaz głosowy (najlepiej jednak także wizyjny) zapewniającym osobom przebywającym w obu sądach wzajemne słyszenie (widzenie) się. Protokoły sporządzane są w obydwu sądach, przy czym protokół sporządzany przez sąd wezwany ogranicza się do odnotowania stawiennictwa, sprawdzenia personaliów świadka, ewentualnie odebranie przyrzeczenia i pouczenie świadka o odpowiedzialności za składanie fałszywych zeznań lub zatajenie prawdy.

Jeżeli świadek przebywa za granicą, sąd, podobnie jak w przypadku świadka, który nie może stawić się w sądzie w powodu choroby, ma do dyspozycji kilka możliwości.

Można odwołać się do treści art. 391 § 1 k.p.k. i odczytać protokół uprzednio złożonych przez świadka zeznań. Przepis ten stanowi bowiem samoistną podstawę odczytania protokołu i nie wymaga - poza uprawdopodobnieniem tego, że świadek rzeczywiście przebywa za granicą - spełnienia dalszych przesłanek.

Niekiedy jednak zeznania świadka przebywającego za granicą są na tyle istotne, że należy uznać, iż konieczne jest jego przesłuchanie w postępowaniu sądowym. Ponadto nie zawsze osoba przebywająca za granicą złożyła uprzednio zeznania, co wyklucza sięgnięcie po art. 391 §1 k.p.k., w takiej sytuacji wszystko zależy od tego, czy wiadomo, gdzie jest świadek. Jeśli wiadomo, sędzia może podjąć próbę skłonienia go do przyjazdu do Polski i złożenia zeznań (informując go, jeśli to może mieć znaczenie w sprawie, o swoistym „immunitacie” wynikającym z art. 589 k.p.k. - tj. zapewnienie świadkowi nie będącemu obywatelem polskim ochrony przed zatrzymaniem, ściganiem, skazaniem, aresztowaniem czy też ukaraniem za jakiegokolwiek przestępstwo, którego dopuścił się przed przekroczeniem granicy Polski). Sąd może także skorzystać z międzynarodowej pomocy prawnej gwarantowanej przez wiążące Polskę umowy międzynarodowe lub w sytuacji braku takich umów na podstawie przepisów rozdziału 62 kodeksu postępowania karnego. Zwracając się o międzynarodową pomoc prawną, zawsze należy określić okoliczności, na które świadek ma być przesłuchany, protokoły przesłuchania przeprowadzonego na wniosek polskiego sądu mogą być odczytane na rozprawie (art. 587 k.p.k.). Nie ma także przeszkód, aby na rozprawie odczytać protokoły przesłuchania przebywającego za granicą świadka, jeśli przesłuchanie to odbyło się w ramach postępowania prowadzonego w państwie obcym (nie na wniosek polskiego sądu).

Nie ma przeszkód, aby do przesłuchania świadka przebywającego za granicą w drodze pomocy prawnej, zastosować przepis art. 177 § 1a k.p.k. i wykorzystać urządzenia techniczne umożliwiające przesłuchanie na odległość (jeśli oczywiście tej formy pomocy prawnej gotów jest udzielić sąd państwa obcego i możliwe jest to ze względów technicznych).

Jeśli świadek przebywa zbyt daleko, tak że jego stawiennictwo w sądzie napotyka na zasadnicze trudności, zastosowanie art. 391 § 1 k.p.k. raczej nie wchodzi w rachubę.

Odległość sama w sobie nie stanowi nie dającej się usunąć przyczyny niestawiennictwa<sup>3</sup>. W takiej sytuacji, jeśli nie można doprowadzić do stawienia świadka w sądzie, sąd może skorzystać z obu form pomocy prawnej przewidzianych w art. 396 k.p.k. (sąd wezwany, sędzia wyznaczony), a także ze środków technicznych, o których mowa w art. 177 § 1a k.p.k..

Jeśli nie wiadomo, gdzie świadek przebywa i w związku z tym doręczenie wezwania nie było możliwe, sędziemu wolno odczytać protokół uprzednio złożonych zeznań na podstawie art. 391 § 1 k.p.k. (jeśli świadek je uprzednio złożył). Zastosowanie tego przepisu dopuszczalne jest jednak tylko wówczas, gdy rzeczywiście „uczyniono wszystko, co możliwe, aby wezwanie do stawienia świadka na rozprawę doręczyć”. Trzeba jednak pamiętać, że istnienie formalnej postawy odczytania protokołu zeznań wcale jeszcze nie oznacza, że *in concreto* nie doszło do naruszenia zasady bezpośredniości. Jeśli zatem zeznanie danego świadka stanowi np. jedyny dowód w sprawie, skorzystanie z art. 391 § 1 k.p.k. mogłoby być ocenione jako wątpliwe.

Z trudniejszą sytuacją sędzia ma do czynienia wówczas, gdy świadka nie udaje się znaleźć, a nie ma czego odczytać, albowiem nie składał on dotąd zeznań ani w tym, ani w innym postępowaniu. Wtedy wszystko zależy od tego, czy ze względu na zebrane w sprawie materiały dowodowe można się bez poszukiwania dowodu obejść, czy też nie. Jeśli odpowiedź na to pytanie brzmi negatywnie, musimy podejmować dalsze staranie o znalezienie świadka, a w ostateczności postępowanie karne zawiesić na podstawie art. 22 § 1 k.p.k..

Jeśli świadek, co prawda stawił się w sądzie, ale odmawia składania zeznań i jego odmowa jest bezpodstawna, sędzia może - w odpowiednim zakresie - odczytać protokół poprzednio złożonych przez niego zeznań na podstawie art. 391 § 1 k.p.k., zanim to jednak uczyni, należy podjąć próbę skłonienia świadka do wywiązania się z ciążących na nim obowiązków procesowych, korzystać z instrumentów przewidzianych w rozdziale 31 kodeksu postępowania karnego. Wywieranie na świadka nacisków za

---

<sup>3</sup> Nie dająca się usunąć przyczyna niestawiennictwa w myśl art. 391 § 1 k.p.k., to pobyt świadka za granicą, niemożność doręczenia wezwania, niestawiennictwo z powodu nie dających się usunąć przeszkód, zaniechanie przez prezesa sądu wezwania świadka na podstawie art. 333 § 2 tj. wniosek prokuratora o zaniechanie wezwania i odczytanie na rozprawie zeznań świadków przebywających za granicą lub mających stwierdzić okoliczności, którym oskarżony w swoich wyjaśnieniach nie zaprzecza, a okoliczności te nie są tak doniosłe, aby konieczne było bezpośrednie przesłuchanie świadków na rozprawie, a także śmierć świadka.

pomocą tych instrumentów jest zaś jedyną drogą wówczas, gdy sąd nie dysponuje żadnymi zeznaniami, które mógłby odczytać.

Jeśli zeznań odmawia osoba uprawniona i czyni to przed rozpoczęciem pierwszego przesłuchania w postępowaniu sądowym, uprzednio złożonych zeznań odczytać nie wolno (art. 186 § 1 k.p.k.).

Z jeszcze inną szczególną sytuacją przeprowadzania dowodu z zeznań świadka sędziego ma do czynienia wtedy, gdy do procesu wprowadzany jest świadek anonimowy. Okoliczność taka może nastąpić już w postępowaniu przygotowawczym albo dopiero w postępowaniu sądowym.

Wolno to uczynić w obliczu uzasadnionej obawy niebezpieczeństwa dla życia, zdrowia, wolności albo mienia w znacznych rozmiarach świadka lub osoby dla niego najbliższej (art. 184 § 1 k.p.k.). W postępowaniu sądowym postanowienie w tej kwestii wydaje sąd na niejawnym posiedzeniu bez udziału stron. Zagadnieniem najbardziej kontrowersyjnym (i będącym powodem kilku już nowelizacji art. 184 § k.p.k.) jest zakres, w jakim wolno określone okoliczności zachować w tajemnicy. Ustawodawca wyszedł tu z założenia, że zastosowanie w sprawie instytucji świadka anonimowego nie może przekreślać zasady, zgodnie z którą podstawą wszelkich decyzji procesowych mogą być jedynie okoliczności ujawnione w postępowaniu.

Z tego też powodu pozwolił na zachowanie w tajemnicy jedynie danych osobowych świadka oraz tych okoliczności, które mogą spowodować ujawnienie jego tożsamości, pod warunkiem wszelako, że nie mają one znaczenia dla rozstrzygnięcia w sprawie. Poza tym treść zeznań świadka nie może być utajniona, a jeśli to nastąpi, w grę wchodzi zakaz wykorzystania dowodu. Powyższe pozwala na sformułowanie wyjściowej przesłanki zastosowania w sprawie instytucji świadka anonimowego.

Jeśli na podstawie zeznań świadka, które mają znaczenie dla rozstrzygnięcia sprawy, możliwe jest ujawnienie jego tożsamości, to świadek ten nie może być objęty ochroną, o której mowa w art. 184 k.p.k..

Prawdziwe problemy zaczynają się dopiero wówczas, gdy w sprawie, która wpłynęła do sądu, ukonstytuowano już świadka anonimowego w postępowaniu przygotowawczym, a zakres anonimizacji nie da się usprawiedliwić w świetle obowiązującego prawa. Sąd znajduje się wówczas w sytuacji swoistego kłinczu. Z jednej strony ma do czynienia z wadliwie przeprowadzonym dowodem z drugiej, zaś wadliwość ta nie bardzo może być naprawiona, albowiem ujawnienie tożsamości świadka może powodować narażenie go na niebezpieczeństwo, przed którym usiłowano

go uchronić wydaniem postanowienia na podstawie art. 184 § 1 k.p.k. Uchylenie postanowienia o anonimizacji nie wchodzi tu w rachubę także z tego powodu, iż zostało ograniczone do wyszczególnionych w ustawie wyjątkowych wypadków. W związku z powyższym reakcją na taką wadliwość dowodu z przesłuchania świadka anonimowego może być jedynie pominięcie -w odpowiednim zakresie - treści jego zeznań na etapie finalnej oceny dowodów.

Zagadnieniem, które wymaga zasygnalizowania w tym miejscu, jest sposób przeprowadzenia dowodu z zeznań świadka anonimowego. W świetle art. 184 § 3 k.p.k., świadek taki musi być przesłuchany przez sąd także wtedy, gdy uprzednio przesłuchany został przez prokuratora w postępowaniu przygotowawczym. To, że art. 393 § 4 k.p.k., pozwala - bez spełnienia dalszych przesłanek - na odczytywanie protokołów zeznań złożonych w warunkach określonych w art. 184 k.p.k., niczego tu nie zmienia. Ustawodawca zadbał jednak o to, aby przesłuchanie świadka anonimowego przed sądem odbywało się w warunkach umożliwiających zachowanie w tajemnicy jego tożsamości. Możliwości, jakie w wypadku konieczności przesłuchania świadka anonimowego zostają do dyspozycji sądu, rysują się następująco:

1. Możliwe jest przesłuchanie świadka anonimowego na rozprawie, jednak pod warunkiem istnienia takich możliwości technicznych, które zapewnią zachowanie w tajemnicy jego tożsamości. Inwencja przewodniczącego, do którego zadań należy czuwanie nad prawidłowym przebiegiem rozprawy (art. 366 § 1 k.p.k.) jest tu niemal nieograniczona. Możliwości te wskazano przykładowo w rozporządzeniu wykonawczym wydanym na podstawie art. 184 § 9 k.p.k. (rozporządzenie z dnia 18 czerwca 2003r., Dz. U. Nr 108, poz. 1024). Możliwe jest, zatem przede wszystkim wykorzystanie technicznych urządzeń umożliwiających transmisję z wydzielonego pomieszczenia, a w którym znajduje się świadek, z odpowiednią deformacją jego wizerunku i głosu. W grę wchodzi także zastosowanie prostszych metod maskujących (przebranie, charakteryzacja, parawany, itp.), dzięki którym obecne podczas przesłuchania strony nie będą mogły zdemaskować świadka.

2. Możliwe jest przesłuchanie świadka na posiedzeniu poza rozprawą przez sąd w pełnym składzie albo przez sędziego wyznaczonego. Także w tym posiedzeniu mogą uczestniczyć: prokurator, oskarżony i jego obrońca (oskarżonego sprowadza się tylko wtedy, gdy sąd uzna to za konieczne - odpowiednie stosowanie art. 396 § 3 k.p.k. w zw. z art. 184 § 3, zdanie trzecie k.p.k.). Podobnie jak na rozprawie stosuje się tu środki techniczne, umożliwiające zachowanie w tajemnicy tożsamości świadka. Protokół

przesłuchania odbywającego się poza rozprawą podlega odczytaniu bez względu na spełnienie przesłanek określonych w art. 391 i 392 k.p.k..

3. Możliwe jest, zarówno w przypadku rozprawy, jak i posiedzenia, skorzystanie z możliwości, jakie stwarza art. 177 § 1a k.p.k. (przesłuchanie z użyciem urządzeń technicznych) (ibidem, s. 191).

Szczególą pozycję w postępowaniu zajmuje świadek zwany świadkiem koronnym. Świadkiem koronnym jest podejrzany, który został dopuszczony do składania zeznań w charakterze świadka, na zasadach i w trybie określonych w ustawie z dnia 25 czerwca 1997 r. o świadka koronnym (Dz.U. Nr 114, poz. 783 z późn. zm.).

Inną szczególną sytuacją przesłuchania świadków jest konfrontacja. Osoby przesłuchiwane mogą być konfrontowane (art.182 k.p.k.). Konfrontacja ma na celu wyjaśnienie sprzeczności w twierdzeniach osób przesłuchiowanych (Samborski, 2006, s. 229). Na rozprawie głównej dopuszcza się konfrontację świadków lub świadka i oskarżonego. Czynność taka następuje w przypadku treściowej rozbieżności przedstawianych wypowiedzi. Polega na jednoczesnym odpytaniu na sali sądowej wymienionych osób (Rzeszutko, 2003, s. 81-84).

W praktyce konfrontacja jest stosowana jako szczególna forma przesłuchania świadków lub oskarżonych (tzw. stawianie do oczu). Konfrontację można zarządzić tylko wtedy, gdy między wyjaśnieniem lub zeznaniami albo między wyjaśnieniami i zeznaniami składanymi na rozprawie, zachodzą oczywiste sprzeczności. Konfrontacja jest uzasadniona szczególnie wówczas, gdy dwie osoby przebywające w tym samym miejscu i czasie, mające obiektywne możliwości czynienia tych samych spostrzeżeń, składając zeznania lub wyjaśnienia, przedstawiają swoje spostrzeżenia odmiennie. Konfrontację osób na rozprawie przeprowadza się w ten sposób, że osoby już przesłuchane wzywa się ponownie na salę rozpraw i po ustawieniu naprzeciwko siebie (twarzami do siebie) przesłuchuje się każdą z nich na okoliczności, co do których występują sprzeczności ich zeznań lub wyjaśnień. Wynikiem konfrontacji może być częściowa zmiana stanowiska osób konfrontowanych, pozostanie przy swoich poprzednich zeznaniach lub wyjaśnieniach, ujawnienie kłamstwa jednego z przesłuchiowanych, uznanie przez konfrontowanych, że obaj lub jeden z nich mylił się w określonych punktach relacji. Przeprowadzając konfrontację, należy koniecznie zwracać uwagę nie tylko na treść oświadczeń, ale także na zachowanie się osób i ich reakcję (np. mimiczną) na oświadczenie drugiej osoby przesłuchiwanej. Fakt dokonania konfrontacji osób powinien być odnotowany w protokole rozprawy.

Zgodnie ze stanowiskiem Sądu Najwyższego, nie można poprzestać na odczytaniu świadkowi czy oskarżonemu zeznań innych świadków lub wyjaśnień oskarżonego, między którymi zachodzą sprzeczności; w takich bowiem wypadkach należy - w myśl art. 172 k.p.k. - dokonać konfrontacji przesłuchiwanym osób w celu wyjaśnienia sprzeczności (OSNKW 1981, nr 7-8, poz. 43).

W toku postępowania dowodowego można osobie przesłuchiwanej okazać osobę, jej wizerunek lub rzeczy w celu jej rozpoznania (art. 173 § 1 k.p.k. Artykuł 173 § 2 k.p.k. dopuszcza przeprowadzenie okazania osoby w ten sposób aby osoba okazywana nie miała możliwości rozpoznania osoby przesłuchiwanej. W czasie okazania osoby, poza okazywaną osobą, powinny znajdować się jeszcze co najmniej trzy osoby - razem co najmniej 4 osoby (art. 173 § 3 k.p.k.). Okazanie, którego podstawowe wymagania zostały przedstawione wcześniej, zachodzi z reguły w postępowaniu przygotowawczym. Na rozprawie, gdy osoba oskarżonego jest znana, a kontakt wizualny ma z nim nieograniczona liczba osób, w tym i potencjalne osoby dokonujące ewentualnego rozpoznania, rozpoznanie w tym rozumieniu traci na znaczeniu. Jeżeli nawet na rozprawie głównej osoba przesłuchiwana dokonuje rozpoznania oskarżonego, to takie okazanie nie jest okazaniem formalnym, częściej potwierdzeniem rozpoznania wcześniejszego lub potwierdzeniem znajomości osoby oskarżonego. Gdyby jednak na rozprawie okazało się, że osoba przesłuchiwana dopiero na tym etapie dokonała rozpoznania osoby bez zachowania wymagań z art. 173 k.p.k., to takie rozpoznanie i zeznanie lub wyjaśnienia sędziego powinien ocenić jak każdy inny dowód w sprawie. Gdyby natomiast zaistniały okoliczności dokonania rozpoznania osoby dopiero na etapie rozprawy głównej, sąd może dokonać takiego okazania. Podobnie sąd może dokonać okazania rzeczy osobie przesłuchiwanej i w praktyce tego rodzaju okazania są stosowane (Samborski, 2006, s. 229).

Na rozprawie głównej sąd w większości wypadków dysponuje już protokołami okazania osób lub rzeczy i rola sądu w istocie sprowadza się do oceny wartości dowodowej tej czynności procesowej. Sąd jest uprawniony, a nawet ma obowiązek badać, czy okazanie zostało przeprowadzone zgodnie z art. 173 k.p.k. i czy spełniało warunki techniczne określone w rozporządzeniu Ministra Sprawiedliwości z dnia 2 czerwca 2003 r. w sprawie warunków technicznych przeprowadzania okazania (Dz. U. Nr 104, poz. 981), wydanego na podstawie delegacji zawartej w art. 173 § 4 k.p.k.

Z postanowień zawartych w powołanych rozporządzeniach należy szczególną uwagę zwrócić na następujące kwestie:



- organ dokonujący okazania powinien zapewnić takie warunki, aby osoba przesłuchiwana nie mogła zobaczyć przed okazaniem osoby okazywanej, jej wizerunku lub rzeczy w sytuacji wskazującej na ich rolę lub znaczenie procesowe,
- dokonuje się tylu okazań osób lub wizerunków i ich rzeczy, ile jest osób przesłuchiwanych i tylu okazań osób, ile jest osób okazywanych,
- osoby przybrane do osoby okazywanej powinny być w zbliżonym wieku oraz mieć podobny wzrost, tusze, ubiór i inne cechy charakterystyczne,
- jeżeli wygląd osoby okazywanej podczas okazywania różni się od jej wyglądu, podczas zdarzenia stanowiącego przedmiot postępowania, należy zamieścić o tym stosowną wzmiankę w protokole okazania,
- przy okazywaniu osoby w sposób wyłączający możliwość rozpoznania osoby przesłuchiwanej przez osobę okazywaną mogą być użyte: sprzęt elektroniczny, wizjer, lustro obserwacyjne lub inne środki pozwalające na okazanie bez ujawnienia tożsamości osoby przesłuchiwanej,
- okazanie wizerunku osoby może zostać dokonane także przez okazanie zbioru wizerunków gromadzonych na podstawie odrębnych opisów,
- okazywana rzecz powinna być umieszczona wśród innych rzeczy tego samego rodzaju (w miarę możliwości),
- podczas okazania rzeczy może zostać użyty sprzęt elektroniczny lub inny środek umożliwiający rozpoznanie rzeczy mimo braku bezpośredniego kontaktu osoby przesłuchiwanej z okazywaną rzeczą.

Stwierdzając, że okazanie osoby lub rzeczy dokonane zostało niezgodnie z rygorami, sąd nie jest zobowiązany do definitywnego rezygnowania z tego dowodu (pomijania przy ustaleniach faktycznych), ale powinien go ocenić w całokształcie okoliczności, z uwzględnieniem uchybień, jakie dopuścił się organ dokonujący tej czynności (ibidem, s. 230).

### **1.5. Prawda sądowa**

Dowodzenie sądowe jest procesem poznawania prawdy. Teoria prawdy sądowej wyróżnia dwie kategorie prawdy: materialnej i formalnej. Zasada prawdy materialnej to dyrektywa, według której rozstrzygnięcia organów procesowych powinny być oparte na prawdziwych ustaleniach faktycznych. Druga kategoria rozumiana jest jako formalny surogat prawdy i oparty jest na domniemaniu a nie pewności.

Zasada prawdy materialnej oznacza, że przeświadczenie sądu powinno być zawsze oparte na ustaleniach, co do faktów empirycznych i prawnych danej sprawy, całkowicie zgodnych z rzeczywistością i to niezależnie od tego, czy strony dostarczyły sądowi materiał procesowy, wystarczający do dokonania tych ustaleń. Ewentualne braki w tym materiale sąd powinien uzupełnić z urzędu, pod warunkiem oczywiście, że istnieje dostateczna baza empiryczna obejmująca określony materiał dowodowy.

Przeciwieństwem tej zasady jest reguła prawdy formalnej, która polega na tym, że sąd może oprzeć swoje orzeczenie na ustaleniach zgodnych jedynie z materiałem procesowym przedstawionym przez strony bez konieczności jego uzupełniania z urzędu. Co więcej, sąd może w określonych okolicznościach nawet pominąć fakty i dowody przedstawiane przez strony. Konstrukcja prawdy formalnej opiera się na zunifikowanym systemie domniemań faktycznych wynikających z określonych nakazów, które nie zostały spełnione przez strony z ich winy lub niezależnych i wyjątkowych przyczyn. W postępowaniu karnym przejawem prawdy formalnej opartej na domniemaniu niewinności oskarżonego jest zastosowanie art. 5 k.p.k. W sytuacji gdy wystąpią sprzeczności w postępowaniu dowodowym nie dające się usunąć za pomocą dostępnego materiału dowodowego, oskarżonego należy uniewinnić nawet wtedy, gdy skądinąd wiadomo, że człowiek ten popełnił zarzucany mu czyn. Istota prawdy formalnej zasadza się na twierdzeniu: „czego nie ma w aktach, tego nie ma na świecie”. Prawda formalna w postępowaniu sądowym musi mieć charakter ultymatywny (subsydiarny), a zatem może mieć zastosowanie i usprawiedliwienie tylko przy zaistnieniu obiektywnej niemożności pełnego udowodnienia przesłanek odpowiedzialności lub subiektywnej przyczyny tego stanu rzeczy, za którą odpowiada strona zobowiązana do udowodnienia swoich twierdzeń. W tych i podobnych sytuacjach to nie zasada prawdy materialnej doznaje ograniczeń, lecz uszczuplony jest potencjał dokonania prawdziwych ustaleń faktycznych. Prawda formalna w procesie sądowym oparta jest na domniemaniach, które stanowią szczególną postać prawdopodobieństwa (Czajka, 2005, s. 52).

Różnice pomiędzy pojęciem prawdy sądowej a prawdy obiektywnej szeroko wyjaśnia J. Wróblewski (1975) przyjmując w jednej z definicji prawdy sądowej, iż są to twierdzenia egzystencjalne przyjęte przez sąd jako prawdziwe, których fałszywości nie można udowodnić ze względu na legalne reguły dowodowe, choć istnieją dane na podstawie, których można by było wskazać, że twierdzenie to jest empirycznie fałszywe. Autor dodaje przy tym, że sytuacje takich rozbieżności są rzadkie.

## 1.6. Przekonanie sędziowskie

W ramach sądów empirycznych wyróżniamy te, które mają charakter retrospektywny, współczesny, jak i prospektywny, w zależności od kryterium historycznej przestrzeni, czasu w jakim funkcjonowały, istnieją lub mogą zaistnieć dane zdarzenia.

Sąd normatywny to sąd o znaczeniu, a zatem sensie normy prawnej skodyfikowanej w przepisie prawa.

Sąd subsumcyjny zaś, to ocena będąca relacją pomiędzy porządkiem bytu (faktami stwierdzonymi dowodami) a treścią zrekonstruowanych norm prawa.

Dochodzenie do każdego rodzaju sądów opiera się na swoistym procesie formowania przekonań, dla których nieobce jest wykorzystywanie tzw. uproszczonych metod, zwanych heurystykami sądenia (por. też rdz. 3.3.).

Z oceną dowodów nierozzerwalnie wiąże się pojęcie przekonania (Świda-Łagiewska, 1977, s. 55 za Cieślak, 1955, s. 227 i n.). Zagadnienie przekonania bywa wysuwane na plan pierwszy przez podkreślenie, że zasada swobodnej oceny dowodów wywodzi się z zasady przekonania sędziowskiego (np. w procedurze francuskiej mówi się, że dowody ocenia się według zasady wewnętrznego przekonania (Bouzat, 1963, s. 918 i n.). Należy jednak pamiętać, że przekonanie sędziów winno być podstawą nie tylko ustaleń faktycznych, ale wszystkich decyzji i całości wydanego orzeczenia - kwestii prawnych, problemów związanych z winą i karą, a przede wszystkim w kontekście poruszanej tu problematyki, decyzji związanych z oceną wiarygodności świadków i ich zeznań. W przedmiocie więc ustaleń faktycznych istotę zagadnienia oddaje zasada swobodnej oceny dowodów.

Określenie istoty zasady swobodnej oceny dowodów w k.p.k. ma charakter definicji kontekstowej. W podręcznikach, monografiach oraz orzecznictwie SN definiuje się istotę tej zasady podkreślając przede wszystkim brak skrępowania regułami prawnymi, ustawowymi czy też dowodowymi, a także dyrektywami jakichkolwiek organów lub osób. W opisie tej zasady znajdują się pojęcia pozaprawne - „przekonanie”, „ocena”, „wiedza”, „doświadczenie” - występujące w k.p.k. oraz inne pojęcia z nimi związane, będące ze sobą w ścisłym związku i są często w stosunku krzyżowana się zakresów (Świda - Łagiewska, 1977, s. 56).

Elementy zasady swobodnej oceny dowodów omawiane są też w literaturze od strony ich znaczenia dla przekonania sędziowskiego jako podstawa, na której powinna opierać się pewność przekonania sędziowskiego (Kubiak, 1975, s. 81).

Cały kluczowy moment poszukiwania prawdy sądowej leży zarówno w próbach postawienia właściwych hipotez, będących funkcją zaobserwowanych faktów empirycznych oraz wyjaśnienia praw, jak i metodach ich klasyfikacji lub ostatecznej confirmacji.

W zakresie analizy ontologicznej przede wszystkim sędzia musi odpowiedzieć na pytanie, czy istniały warunki sprzyjające powstaniu danego zjawiska. Do tego potrzebna jest zarówno ogólna znajomość zachodzenia określonych faktów pozostających ze sobą w relacjach współistnienia w danym porządku czasu i przestrzeni, jak i związków przyczynowo-skutkowych adekwatnych a zarazem koniecznych z punktu widzenia siły kreującej (test modalności).

W aspekcie natomiast analizy aksjologicznej sędzia odpowiada na pytanie, czy zachowania były zgodne z normatywnym porządkiem powinności, czy też nie. W odpowiedzi na to pytanie bierze udział proces sądenia<sup>4</sup>. Tego rodzaju refleksje często pojawiają się w poglądach Sądu Najwyższego np. Wyrok SN, III KK 222/03: „Przekonanie każdego sądu o wiarygodności jednych dowodów i niewiarygodności innych pozostaje pod ochroną art. 7 k.p.k. tylko wówczas, gdy to przekonanie powstało po przeprowadzeniu wszystkich dowodów, ocenianych swobodnie z uwzględnieniem zasad prawidłowego rozumowania oraz wskazań wiedzy i doświadczenia życiowego” (Czajka, 2005, s. 70).

### **1.7. Miejsce psychologii w procesie stosowania prawa**

Związki psychologii z nauką prawa jako dyscypliną służącą praktycznemu stosowaniu przepisów prawa do określonych przypadków, jakie występują w danym społeczeństwie i które zostały uznane za społecznie niebezpieczne wyrażają się w wykorzystywaniu przez prawo ustaleń psychologii w celu optymalnego i rzetelnego wydawania sądów. Jednym z elementów stosowanego prawa karnego jest dowodzenie sądowe, w którym wyróżnia się m.in. osobowe środki dowodowe pozostające w stałym zainteresowaniu wysoko specjalistycznej dziedziny wiedzy tj. psychologii zeznań świadków.

Psychologię uważa się za jedną z najważniejszych nauk w teorii i praktyce prawa, a problematykę ścigania i sądownictwa za bardzo ważny obszar badań psychologicznych (Obst, 1970, s. 10; Stanik, 1985b; Marten, 1990, s. 5; Łyczywek,

---

<sup>4</sup> Proces sądenia w sensie dokonywania sądu wartościującego.

1998 s. 16). Należy zwrócić uwagę, że psychologia jest nauką pomocniczą w procesie stosowania prawa, które jako regulator norm społecznych korzysta z różnych dyscyplin i subdyscyplin naukowych. Psychologowie wykorzystując odpowiednie teorie i ustalenia ze swojej dziedziny przyczyniają się do usprawnienia działalności przedstawicieli prawa.

W modelu J. Soukupa (por. Marten, 1990, s. 52, 54) interdyscyplinarny charakter poruszanej tu problematyki zawierał się będzie w psychologii prawa, która zajmuje najbardziej centralną i ogólną pozycję wśród nauk psychologicznych stosowanych na potrzeby nauki prawa i praktyki sądowej.

W myśl teorii T. Tomaszewskiego dotyczącej zagadnienia „człowiek w sytuacji” przesłuchanie świadka jest czynnością zadaniową (Stanik, 1986, s. 170), której dokonuje organ śledczy np. sąd (sędzia). Zachowanie sędziego jest zachowaniem celowym, a jego przebieg ukierunkowany jest na osiągnięcie stanu końcowego (tu: ustalenie prawdy materialnej) i wiąże się z faktem antycypacji, zarówno sytuacji końcowej, jak i samej czynności, która ma doprowadzić do tej sytuacji. Antycypowana sytuacja końcowa nazywana jest celem czynności, zaś antycypowana czynność, która ma do tego celu prowadzić, nazywana jest programem, przy czym uważa się, że antycypacja może być świadoma, ale nie musi (Tomaszewski, 1976, s. 504). Z punktu widzenia poruszanej problematyki dla sędziego programem będą czynności, które podejmuje on w trakcie przesłuchania i oceniania zeznań - będą to sposoby przesłuchania oraz reguły oceniania wiarygodności.

W kategoriach związków psychologii z prawem zaproponowanych przez J. Stanika (1985b) opisywane w niniejszym opracowaniu zagadnienia dotyczą problematyki ścigania i orzecznictwa sądowego, przede wszystkim płaszczyzny profesjonalno - prawnej, a rolę wyjaśniającą występujących tu zjawisk przyjmuje psychologia sądowa, która usprawnia proces stosowania prawa. Jednakże z uwagi na to, że praca ta badać będzie psychologiczną funkcję norm i praktyki prawnej, a także ponieważ rezultaty badawcze mogą stać się przyczynkiem do dyskusji o potrzebie zmian legislacyjnych i szkoleniowych można również mówić, że są to zagadnienia z dziedziny psychologii prawa czy szerzej psychologii społecznej.

W obszarze płaszczyzny profesjonalno-prawnej J. Stanik (1985b) wymienia następujące problemy o charakterze psychologicznym mające istotne znaczenie dla przedmiotu i kontekstu niniejszej rozprawy: przesłuchanie świadków (małoletnich, dorosłych, w wieku podeszłym, kłamliwych, szczerych, poszkodowanych,

przesłuchiwanym powtórnie), psychologiczna charakterystyka pracy sędziego, pożądane właściwości osobowościowe osób pracujących na określonych stanowiskach merytorycznych w wymiarze sprawiedliwości, interakcje osobowościowe w toku postępowania sądowego, społeczno-psychologiczna analiza rozprawy głównej, osobowość sędziego i pozaprocesowe czynniki wpływające na wyrokowanie.

Zachowanie się człowieka w sytuacji odbierania lub składania zeznań można rozumieć jako uczestnictwo w sytuacji społecznej. Opisanie działań ludzkich w takim rozumieniu zajmuje się psychologia społeczna. Ujmuje ona problem komunikacji międzyludzkiej w kategoriach spostrzegania społecznego: zachowań niewerbalnych, kanałów komunikacji i różnic płciowych w tym zakresie, ukrytych teorii osobowości, teorii atrybucji przyczyn, wyobrażeń, nastawień, stosunków międzyludzkich, uprzedzeń, umiejętności aktywnego słuchania i innych. W ten sposób ujawniają się związki psychologii społecznej z prawem, a w szczególności z zagadnieniem przesłuchania świadków (Aronson, Wilson, Akert, 1997, s. 636 i n.). Jednym z najważniejszych doniesień eksperymentalnej psychologii społecznej w kwestii oceny zeznań jest przecenianie przez sędziów trafności zeznań świadków (ibidem, s. 634 za Leippe, Manion, Romanczyk, 1992; Lindsay, Wells, Rumpel, 1981).

Psychologia sądowa dążąc do usprawniania kryminalistycznego procesu przesłuchania zajmuje się taktyką, a więc metodami przesłuchań, rodzajem zadawanych pytań, problematyką przesłuchania powtórnego; wprowadza również podział świadków ze względu na wiek i związane z nim prawidłowości rozwojowe i inwolucyjne oraz dostosowuje specyficzne metody przesłuchań do każdej z tych grup. Ponadto psychologia sądowa bada efektywność poszczególnych metod przesłuchania (por. Stanik, 1985a; Marten 1990, s. 208 i n.).

Nie bez znaczenia dla sądowych ustaleń jest wiedza z zakresu psychologii rozwojowej szczególnie psychologii dziecka jak również świadomość naturalnych zmian inwolucyjnych (Sokołowska, 1973b; Sokołowska, 1973c; Sokołowska 1973d; Stanik, 1986, s. 236; Kwiatkowska-Darul, 2001, ss. 80-83).

W modelu J. Stanika (1986, s. 178) dotyczącym psychologicznych uwarunkowań rezultatów zeznań świadków poruszana w niniejszej pracy problematyka została ujęta jako czynniki wchodzące w zakres sytuacji odbierania zeznań oraz sposobów przesłuchania. Należą do nich: metody przesłuchania, rodzaje zadawanych pytań, charakterystyczne cechy osobowości przesłuchującego, pozawerbalne kanały komunikacji pomiędzy przesłuchującym a przesłuchiwanym.

Rekonstrukcję zdarzeń, które należy ustalić w toku przesłuchania można również ujmować w kategoriach procesu gromadzenia, selekcji, kontroli i generowania informacji (Pierzchała, 1978; Izydorzycyk, 1980, s. 87 i n.) przez osobę prowadzącą przesłuchanie przyjmując procesy poznawcze przesłuchującego za główne kryterium efektywności przesłuchania.

Proces stosowania prawa jako proces przetwarzania informacji tj. recypowania, selekcionowania, przechowywania i przekształcania informacji przez podmioty działający w imieniu państwa przedstawiają W. Lang i A. Mrózek (1979, ss. 43-56) odwołując się do teorii informacji i teorii cybernetycznych. Proces stosowania prawa może być rozpatrywany według określonego programu normatywnego czyli następstwa elementarnych instrukcji, na podstawie których decydent może rozwiązać pewną klasę zadań, a jednocześnie respektuje on ustalenia obowiązujących norm prawnych oraz innych doktrynalnych dyrektyw stosowania prawa. Analiza struktury informacyjnej tego procesu przeprowadzona w kategoriach teorii informacji stanowi warunek konieczny rozwiązania problemów, jakie wiążą się z automatyzacją procesów stosowania prawa.

## **Rozdział 2. Procesowe a psychologiczne aspekty sądowego przesłuchania świadka**

### **2.1. Przebieg sądowego przesłuchania świadka**

Przesłuchanie świadków jest bardzo ważnym etapem procesu sądowego. Wchodzi ono w zakres postępowania dowodowego i jest tym jego elementem, w którym czynniki psychologiczne odgrywają najdonioślejszą rolę.

Świadkowie składają zeznania po złożeniu wyjaśnień przez oskarżonego. Z wyjątkiem świadka - pokrzywdzonego nie mają prawa przebywać na sali rozpraw podczas przesłuchania oskarżonego. Świadkowie proszeni są na salę rozpraw kolejno. Procedura ta ma na celu zapobiegnięcie ulegania przez świadków sugestii. Świadek, którego przesłuchanie zostało zakończone może lecz nie musi pozostać na sali sądowej.

Globalny schemat, czyli struktura rozprawy sądowej realizowana jest poprzez zaistnienie szeregu jednorazowych posiedzeń składu orzekającego. Specyfika odnośnych faz procesu warunkuje charakter poszczególnych rozpraw. Każda z nich posiada bowiem swoisty mikrotemat, określone sygnały gramatyczno-leksykalne, a także formalne elementy delimitacyjne (formuły inicjalne i finalne). Można zatem wyróżnić poszczególne typy jednorazowych posiedzeń składu orzekającego.

W czasie trwania pierwszego posiedzenia sądu, inicjującego ciąg działań jurysdykcyjnych, zawsze mają miejsce czynności kreujące początkową fazę procesu. Stopień realizacji fazy kolejnej, odbywającej się na tej samej rozprawie, uzależniony zostaje natomiast od zawartości schematycznej inicjalnego wystąpienia prokuratora. Liczne lub złożone zarzuty wobec oskarżonego, ponadto większa liczba samych oskarżonych powodują sytuację, w której pierwsze posiedzenie sądu kończone jest na etapie składania wyjaśnień przez tę stronę procesowa. Czynność ta jest następnie kontynuowana podczas kolejnej rozprawy. W przypadku występowania na sali sądowej jednego oskarżonego (nawet dwóch), kiedy zarzuty nie są liczne i złożone, pierwszą rozprawę mogą już finalizować zeznania świadka lub świadków.

Kolejny typ rozprawy sądowej stanowi posiedzenie składu orzekającego, dotyczące odbierania zeznań świadków lub opinii biegłych. Czynności postępowania dowodowego zatem ze względu na liczbę odpytywanych uczestników procesu, jak również funkcję tej partii działania jurysdykcyjnego, czyli ustalanie stanu faktycznego zaszłych wydarzeń, realizowane są podczas kilku, a nawet kilkunastu rozpraw.

Ostatnie posiedzenie składu orzekającego, kończące składanie zeznań przez świadków lub prezentowanie opinii biegłych, zawiera także obligatoryjnie ogłoszenie przez przewodniczącego zamknięcia przewodu sądowego. Rozprawa ta realizuje zatem



finalną partię drugiej fazy całości działań jurysdykcyjnych. Zawiera ponadto przemówienia stron, czyli fazę kolejną, która musi zostać w pełni przeprowadzona podczas wyróżnionego, trzeciego typu rozprawy. Przemówienia stron bowiem nie wchodzi w skład przewodu sądowego, nie można więc wyłącznie celem ich przeprowadzenia wyznaczyć terminu odrębnego posiedzenia (Rzeszutko, 2003, s. 81).

Oprócz wymienionych typów rozpraw, na których spełniane są poszczególne fazy czynności jurysdykcyjnych, występują także tzw. posiedzenia defektywne. Są to, sytuacje, w których nie doszły do skutku realizacje odnośnych faz procesu, wynikających z toku działań jurysdykcyjnych. Efekt posiedzenia defektywnego wynikającego z nieobecności któregoś z uczestników procesu, stanowi więc odroczenie rozprawy na inny termin.

Faza dotycząca postępowania dowodowego realizowana jest natomiast poprzez sekwencje kolejnych posiedzeń składu orzekającego. Przeważająca liczba rozpraw w trakcie całości działań jurysdykcyjnych poświęcona zostaje przeprowadzeniu tej czynności tekstotwórczej, czyli odpytaniu przede wszystkim świadków (ibidem, s. 83).

Typ rozpraw realizujących postępowanie dowodowe natomiast wprowadza czynny udział wszystkich uczestników procesu. Członkowie składu orzekającego zobligowani są do bezpośredniego zetknięcia się z kilkoma, kilkunastoma, czy nawet kilkudziesięcioma świadkami. Celem posiedzeń omawianego typu jest bowiem ustalenie stanu faktycznego zaszłych wydarzeń. Ze względu zatem na istotną funkcję tych działań, jeden element całości posunięć jurysdykcyjnych realizowany pozostaje w trakcie nieograniczonej liczby rozpraw.

Informacje prezentowane przez poszczególnych świadków lub biegłych decydują o częściowych tematach pojedynczych posiedzeń. Ich wypowiedzi naświetlają z różnych stron treść aktu oskarżenia.

Przeważająca ilość sygnałów gramatyczno - leksykalnych sprowadzona zostaje do pytań o uzupełnienie, zadawanych przez sędziego, prokuratora, adwokata i oskarżonego, lub poleceń o wyjaśnienie sprzeczności w zeznaniach, złożonych np. w prokuraturze i następnie na rozprawie albo też w trakcie następnych posiedzeń sądu.

Tranzycja - podziękowanie oskarżonemu zapowiada następny etap postępowania dowodowego, tj. przesłuchanie świadków lub świadków - biegłych. Sąd przywołuje odpowiednią osobę używając stwierdzeń w rodzaju:

*Prosimy świadka HH.*

*Proszę wezwać świadka Y-a.*

*Proszę poprosić biegłą DD (ibidem, s. 69).*

Pierwszym, bardzo istotnym z psychologicznego punktu widzenia etapem przesłuchania jest etap zapoznawczo - orientacyjny, którego celem jest przede wszystkim nawiązanie kontaktu ze świadkiem. Zadaniem tej fazy przesłuchania jest osłabienie lęku i nastawień obronnych (obawa przed wykorzystaniem pewnych faktów przeciwko niemu czy wykryciu zdarzeń go kompromitujących, strach przed negatywną oceną jego zachowań i nagłośnieniu ich w środowisku np. donosicielstwo). Osłabienie takich reakcji powinno polegać nie na słownym zaprzeczeniu, ale na utrzymaniu rozmowy w tonie spokojnym, prowadzonej bez pośpiechu i emocji. Nastawienie obronne związane są z dążeniem do podawania jak najmniejszej ilości żądanych informacji, uzyskania jak największych korzyści dla siebie, unikania odpowiedzi na jedne pytania, a udzielania obszernych odpowiedzi na inne. Reakcje obronne mogą objawiać się nadmiernym eksponowaniem form grzecznościowych pozwalających na „wyjście” z danej sytuacji. Osłabienie takich nastawień polega na wyrażaniu zrozumienia przy konsekwentnej realizacji planu przesłuchania. Rozmowa wstępna ma na celu również poznanie poziomu intelektualnego świadka i wprowadzenie ewentualnych korekt formy zadawania pytań, tak aby zrozumiał ich treść (Kołąkowska, 2002, s. 12). Rozmowa ta ma dać choćby ogólną orientację w zakresie typu osobowości świadka, co ma duży wpływ na przebieg taktyki i sprzyja przebiegowi przesłuchania (Hołyst, 2000, s. 967; Samborski, 2006, s. 236), a także może posłużyć do określenia prawdopodobności osoby przesłuchiwanej (Górecki, 1987, s. 77, za Gutekunst 1964, s. 717), jego wiarygodności (Samborski, 2006, s. 236). Rozmowa ta ma również pozwolić na ustalenie stosunków rodzinnych i środowiskowych, sprzyja rozładowaniu napięcia nerwowego, występującego u osoby, która ma złożyć zeznanie (Kulicki, 1994, s. 137; Hanausek 1997 s. 191). Ta faza przesłuchania daje możliwość sądowi na zorientowanie się odnośnie stosunku świadka do sprawy, oskarżonego i pokrzywdzonego, a informacje uzyskane w tym stadium przesłuchania pomocne są przy dalszym przesłuchiwanie świadka (Samborski, 2006, s. 236). H. Kempisty (1986, s. 138) w podręczniku metodyki pracy sędziego tak opisuje tę fazę w kontekście sprawdzania personaliów świadka: „Sprawdzenie personaliów świadka odbywa się w formie zadawania świadkowi pytań o jego nazwisko i imię, wiek, zajęcie, wykształcenie oraz stosunek do stron, wreszcie o ewentualną karalność (wyłącznie za fałszywe zeznania). Sprawdzenie to powinno mieć na celu z jednej strony ustalenie tożsamości świadka oraz ewentualnych przyczyn, które by wyłączały świadka od

zeczawania lub składania przyrzeczenia, a z drugiej strony powinno ono zorientować sąd w osobowości świadka, w jego stosunku do sprawy, do oskarżonego i pokrzywdzonego, w jego prawdopodobnych zdolnościach opowiedzenia o znanych mu faktach w sposób jak najbardziej obiektywny. Z tego względu np. wiek świadka odgrywa dużą rolę w sposobie przesłuchiwania. Podobnie stosunek pokrewieństwa, powinowactwa, przyjaźni lub nieprzyjaźni z oskarżonym czy nawet pokrzywdzonym - to również okoliczności, które wymagają uwzględnienia przy przesłuchiowaniu”.

Dokonując przesłuchania osoby (oskarżonego, świadków, biegłych, specjalistów), należy kierować się wymaganiami, jakie kodeks postępowania karnego stawia tej czynności. Osobie przesłuchiwanej przede wszystkim należy umożliwić swobodne wypowiedzenie się, następnie można zadawać pytania zmierzające do uzupełnienia, wyjaśnienia lub kontroli wypowiedzi (art. 171 § 1 k.p.k.). Z reguły dowody przeprowadzone na rozprawie są powtórzeniem czynności z postępowania przygotowawczego i osoby przesłuchiwane są zorientowane co do zakresu przedmiotu przesłuchania. Jeśli osoba po raz pierwszy przesłuchiwana jest dopiero przed sądem, przewodniczący powinien wskazać tej osobie zakres i kierunek wypowiedzi. W tym celu należy zorientować przesłuchiwanego w przedmiocie sprawy o okolicznościach, na jakie będzie przesłuchiwana. To „przygotowanie” do przesłuchania (będzie to najczęściej dotyczyło świadka) nie może sugerować odpowiedzi. Generalną zasadą jest, aby pytania zadawane osobie przesłuchiwanej nie sugerowały treści odpowiedzi (art. 171 § 4 k.p.k.). Takie pytania, jak również pytania nieistotne albo z różnych względów niestosowne przewodniczący powinien uchylić (art. 171 § 4 k.p.k.). Pytania niestosowne są najczęściej pytaniami nieistotnymi dla sprawy, a cel ich zadania jest inny, aniżeli wynika to z istoty przesłuchiwania osoby, zmierza najczęściej do zdyskredytowania dowodu osobowego przez wykazanie jego negatywnych właściwości lub cech, które nie pozostają w związku z przedmiotem rozpoznania, jak również nie służą właściwej ocenie samego dowodu. O niestosowności pytania może zdecydować też sama jego forma. Uchylenie pytania nie pozbawia strony prawa do zadania innego, prawidłowo postawionego pytania (Samborski, 2006, s. 2006).

Porządek przesłuchania świadka uregulowany został szczegółowo obowiązującymi przepisami procedury w art. 384 § 1 i art. 186-192 k.p.k. Konieczne jest zwrócenie uwagi na kilka ważnych kwestii.

Na rozprawie, przed otwarciem przewodu sądowego, przewodniczący sprawdza obecność świadków, a następnie zarządza opuszczenie przez nich sali rozpraw (art. 384

§ 1 k.p.k.). Chodzi o to, aby świadkowie, którzy mają dopiero złożyć zeznanie, nie sugerowali się treścią zeznań innych świadków przesłuchiowanych wcześniej. W miarę możliwości, w sądzie należy zapewnić odrębne pomieszczenie dla świadków, którzy mają dopiero złożyć zeznania, albowiem wyproszenie ich na korytarz przed salę rozpraw (pomijając już niepożądany dyskomfort) umożliwia kontakt ze świadkami, którzy zeznania złożyli i opuszczają salę rozpraw. Świadkowie ci mogą wprawdzie na sali pozostać (jeśli sprawa jest jawna), ale wcale nie mają takiego obowiązku. Sąd (ani przewodniczący) nie mogą zezwolić świadkom, którzy nie złożyli zeznań, na pozostanie w sali rozpraw. Wyjątek dotyczy pokrzywdzonego, który nawet wówczas, gdy składa zeznanie, może na sali pozostać (art. 384 § 2 k.p.k.), aby jednak uniknąć uleganiu przez niego sugestii, sąd powinien tego świadka przesłuchać w pierwszej kolejności. Problem pojawić się może wówczas, gdy zachodzi potrzeba przesłuchania więcej niż jednego pokrzywdzonego. W takim wypadku, odizolowania świadków - pokrzywdzonych oczekujących na swoją kolej, od świadka - pokrzywdzonego składającego zeznanie, nie jest możliwe (Hofmański, Zabłocki, 2006, ss. 179-180).

Przesłuchanie świadka rozpoczyna się od uprzedzenia go o odpowiedzialności karnej za zeznanie nieprawdy lub zatajenie prawdy (art. 190 k.p.k.) (Samborski, 2006, s. 236). Ta czynność następuje jeszcze przed sprawdzeniem personaliów świadka i choć nie może mieć charakteru groźby czy zastraszenia połączonego z cytowaniem zagrożenia karą z art. 247 § 1 k.k. i powinno w zależności od „wyrobienia” społecznego i zawodowego świadka przybierać formę adekwatną do konkretnej sytuacji (Kempisty, 1986, s. 138). Czynność ta wpływając dyscyplinująco na złożenie prawdziwych zeznań może również wydatnie zwiększać poziom stresu u przesłuchiwanego i utrudniać wydobywanie informacji z pamięci świadka. Z tego powodu kapitalne znaczenie dla wytworzenia sprzyjającej złożeniu zeznań atmosfery jest rodzaj preferowanego przez sędziego psychologicznego stylu przesłuchania oraz jakość przeprowadzenia opisywanego powyżej etapu orientacyjno-zapoznawczego.

Zaniedbanie ciążącego na sądzie obowiązku pouczenia świadka o odpowiedzialności karnej za zeznawanie nieprawdy lub zatajenie prawdy może prowadzić do daleko idących konsekwencji, w szczególności wówczas, gdy sąd odstąpi od odbierania przyrzeczenia od świadka, co jest możliwe lub nawet konieczne w sytuacjach wskazanych w art. 187 § 3 i art. 189 k.p.k. Nie wchodzi wówczas w rachubę odpowiedzialność karna z art. 233 §1 k.k., albowiem zgodnie z § 2 tego przepisu jej warunkiem jest uprzedzenie zeznającego o odpowiedzialności karnej za

falszywe zeznania lub odebranie przyrzeczenia. Pouczenie powinno być odnotowane w protokole rozprawy.

Dodatkową formą dyscyplinowania świadków do składania szczerych zeznań jest odbieranie przyrzeczenia według przypisanej w art. 188 k.p.k. roty: „Świadomy znaczenia moich słów i odpowiedzialności przed prawem przyrzekam uroczyście, że będę mówił szczerą prawdę, niczego nie ukrywając z tego, co jest mi wiadome”. Złożenie przyrzeczenia (art. 187 k.p.k.) następować powinno po pouczeniu świadka o odpowiedzialności karnej za składanie fałszywych zeznań lub zatajenie prawdy, choć jeśli czynności tych dokonano w odwrotnej kolejności, nie stanowi to obrazy przepisów postępowania. Odebranie przyrzeczenia to ważny moment. Za względu na swoją podniosłość (por. art. 188 § 1 i 2 k.p.k.) ma uświadomić świadkowi wagę jego zeznań. Pomijając już treść art. 233 § 2 k.k., złożenie przyrzeczenia ma znaczenie psychologiczne, jako że (przynajmniej w założeniu) ma budować barierę przed kłamstwem, które prowadzić mogłoby do krzywoprzysięstwa. Wprawdzie ustawa pozwala odstąpić od odebrania przyrzeczenia, jeśli nie sprzeciwiają się temu obecne strony (art. 187 § 3 k.p.k.), niemniej z możliwości tej należy korzystać raczej rzadko, gdy jest jasne, że przyrzeczenie w żaden sposób nie wzmocni motywacji świadka. Niezależnie od tego, w niektórych wypadkach wymienionych w art. 189 k.p.k., przyrzeczenie nie jest w ogóle odbierane. Przyjęte w tym przepisie rozwiązanie opiera się na założeniu, że przyrzeczenie nie ma żadnego sensu, jeśli świadek nie jest w stanie uświadomić sobie w należyтым stopniu jego znaczenia (Hofmański, Zabłocki, 2006, s.181).

Nie odbiera się przyrzeczenia (art. 189 k.p.k.): od osób poniżej 17 roku życia, jeżeli świadek przejawia zakłócenia czynności psychicznych, jeżeli świadek jest podejrzewany o popełnienie przestępstwa będącego przedmiotem postępowania lub pozostającego w ścisłym związku z czynem stanowiącym przedmiot postępowania albo, gdy za to przestępstwo został ukarany, jeżeli świadek był prawomocnie skazany za składanie fałszywych zeznań (Marten, 1990, s. 152 i in.). O tym od jakich osób nie odbiera się przyrzeczenia rozstrzyga postanowieniem sąd (a nie zarządzeniem przewodniczący) na zasadzie swobodnego uznania opartego na materiale sprawy (Kempisty, 1986, s. 139).

Można nie odbierać przyrzeczenia, gdy obecne na rozprawie strony nie sprzeciwiają się temu, a sąd nie uzna, że złożenie przyrzeczenia jest konieczne. W wypadku odstąpienia od odbierania przyrzeczenia, należy pouczyć świadka

o znaczeniu tego faktu (Samborski, 2006, s. 236). W czasie przyrzeczenia wszyscy, łącznie z sądem stoją, a świadek powtarza rotę przyrzeczenia za sędzią.

Sędzia w miarę potrzeby powinien pouczyć świadka o znaczeniu aktu składania przyrzeczenia i uprzedzić go raz jeszcze o odpowiedzialności karnej za fałszywe zeznania, choć zasadniczo czyni się to tylko przy pierwszym przesłuchaniu, a jeśli zajdzie potrzeba przesłuchania jeszcze raz tego samego świadka, przypomina mu się, że przyrzeczenie złożył. Dopuszczalne jest odebranie przyrzeczenia od świadka w toku samego przesłuchania, nawet mimo uprzedniego formalnego zwolnienia go od przyrzeczenia (Kempisty, 1986, s. 139, Samborski, 2006, s. 236).

Ważną czynnością poprzedzającą przystąpienie do przesłuchania świadka jest poinformowanie go o przysługujących mu uprawnieniach do odmowy zeznań (art. 182 k.p.k.), do odmowy odpowiedzi na poszczególne pytania (art. 183 k.p.k.), oraz do złożenia wniosku o zwolnienie od obowiązku zeznawania ze względu na okoliczności, o których mowa w art. 185 k.p.k. (art. 191 § 1 k.p.k.). Pouczenie takie jest wymagane wówczas, gdy - jak stwierdza przepis - ujawnia się okoliczności objęte tymi przepisami (Hofmański, Zabłocki, 2006, s. 190).

Krytykuje się dość powszechną w polskich sądach praktykę polegającą na przyśpieszeniu procesowania poprzez przedstawienie kolejności wymaganych czynności i umożliwienie sobie w ten sposób gremialnego uprzedzenia świadków wezwanych na dany termin o odpowiedzialności karnej i gremialnego odebrania ich przyrzeczenia, zanim opuszczą sale rozpraw. Taka praktyka, abstrahując już od tego, czy narusza przepisy procedury, deprecjonuje znaczenie aktu polegającego na uprzedzeniu o odpowiedzialności za składanie fałszywych zeznań lub zatajenie prawdy, a w szczególności na składaniu przyrzeczenia prawdomówności. Z psychologicznego punktu widzenia indywidualne wysłuchanie uprzedzenia i indywidualne złożenie przyrzeczenia ma o wiele większe znaczenie (ibidem, s. 181).

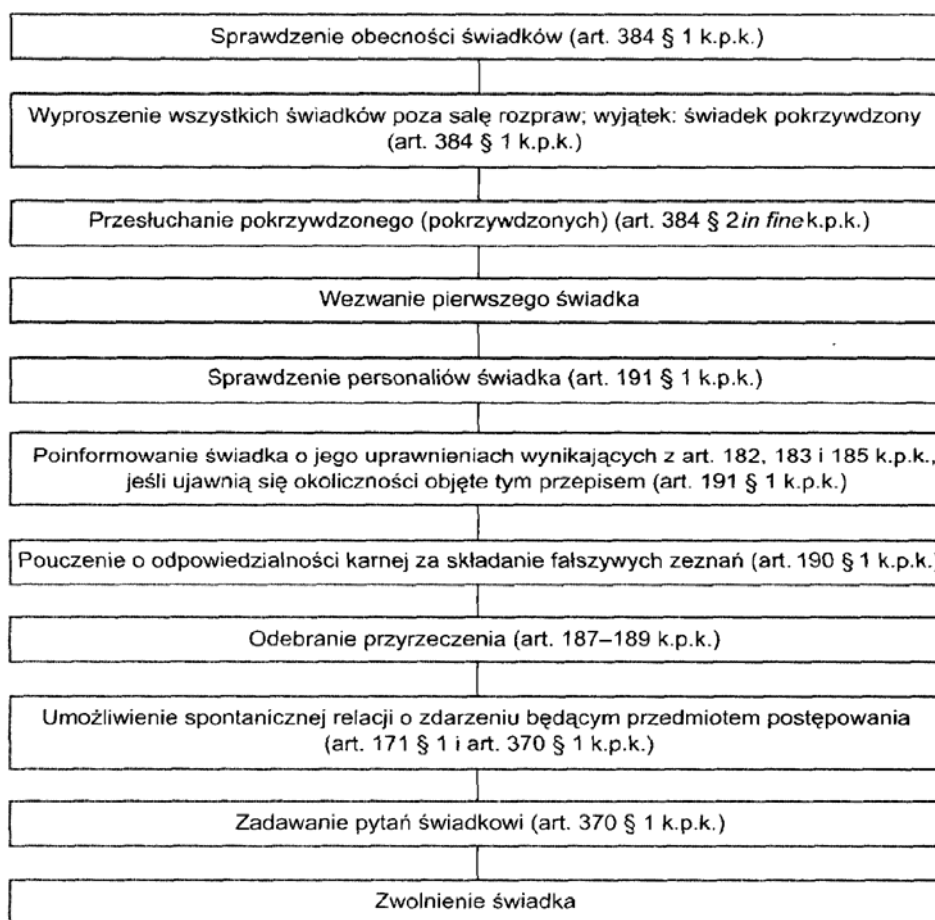

Rysunek 2.

**Sekwencja czynności składających się na przesłuchanie świadka (za Hofmański, Zabłocki, *ibidem*, s. 182).**

Zasadniczą część przesłuchania jednogłośnie wszyscy znawcy tematu dzielą na: etap swobodnej relacji (SR) i etap pytań ukierunkowanych (PU). Nie występuje na gruncie prawa polskiego (w przeciwieństwie do procesu anglosaskiego) metoda badania krzyżowego (cross-examination) zawierająca modyfikacje pytań z dwóch różnych punktów widzenia (uwzględniając wersję za i przeciw rekonstruowanym faktom czy elementom zdarzenia), zawierających sugestie, naprowadzanie i podważających dotychczasowe zeznania (por. Stanik, 1986, ss. 208-209). Przesłuchanie krzyżowe (CE) jest prawnie niedopuszczalne (Waltoś, 1998, s. 372; Tomaszewski, 1996, s. 61). Metoda pytań krzyżowych polega na bezpośrednim zadawaniu pytań osobie przesłuchiwanej, ale w sposób uwypuklający dotychczasowe braki, luki, nieścisłości i niekonsekwencje w wypowiedzi. W metodzie tej, jak podają liczni autorzy, wykorzystuje się różne formy presji i nacisku psychologicznego na przesłuchiwanego. Nie można jednak wykluczyć, że w pewnych przypadkach, w trakcie przesłuchiwania, wykorzystuje się techniki

zaczepnięte z cross-examination. Od przesłuchania krzyżowego odróżnić natomiast należy metodę pytań kontrolno-weryfikujących, które ukierunkowane są na oszacowanie wiarygodności uzyskanych informacji i stanowią trzeci etap właściwego przesłuchania świadka (Stanik, 2004). Różnice w poszczególnych metodach dotyczą głównie pytań - stopnia ich ogólności, dyrektywności oraz zakresu przedmiotowego ich ukierunkowania (ibidem).

W etapie swobodnej relacji zadaje się świadkowi pytania narracyjne typu: „...co Panu (świadkowi) wiadomo w sprawie...” wymagające udzielania odpowiedzi opisowych. Na tym etapie przesłuchujący zobowiązany jest umożliwić świadkowi swobodne wypowiedzianie się w granicach określonych celem przesłuchania. Swobodne wypowiedzianie się oznacza w zasadzie nie przerywane pytaniami, w toku składania zeznań przez przesłuchującego, przekazanie wiadomości o przestępstwie, które świadek posiada (Górecki, 1987, s. 80).

Właściwe przesłuchanie świadka zaczyna się od zadania pytania, czy świadek wie, w jakim zakresie (przedmiocie) ma złożyć zeznanie i co mu wiadomo w sprawie. Jeżeli świadek nie jest zorientowany w przedmiocie sprawy, przewodniczący powinien naprowadzić go, zadając pytania dodatkowe i pomocnicze (Samborski, 2006, s. 207).

Podczas spontanicznych zeznań przesłuchujący powinien wytworzyć taką atmosferę, w której świadek mógłby swobodnie opowiadać wszystko to, co mu jest wiadome w sprawie. Spełnienie tego wymogu nie zawsze jest łatwe i nieraz przesłuchujący już w tym stadium musi ingerować w toku składania zeznań, informując świadka, że odbiega od tematu zeznań (Cieślak, 1968, s. 58). Należy to jednak czynić taktownie i spokojnie naprowadzić na właściwy tor jego wypowiedzi. Taką ingerencję należy ograniczyć do minimum, gdyż świadek może wiedzieć więcej, niż przewiduje przesłuchujący. Dziecku, które opowiada samo, nie należy przerywać, nawet jeśli odbiega od tematu, mogłoby to negatywnie wpłynąć na swobodę wypowiedzi, tym bardziej, że bardzo trudno jest uzyskać swobodną wypowiedź od małych dzieci. Swobodna wypowiedź, nawet odbiegająca od tematu, sprzyja przypominaniu kolejnych następujących po sobie zdarzeń, choć nie wszystkie znajdują się w kręgu zainteresowania organu procesowego (Gutekunst, 1974, s. 238).

Podczas spontanicznych wypowiedzi przesłuchujący powinien powstrzymać się od zadawania pytań oraz od wypowiedzi na tematy relacjonowane przez świadka (Kempisty, 1986, s. 142).



Horoszowski (1984, s. 235) tak oto wypowiada się w tej kwestii: „Wprowadzając etap swobodnego opowiadania stwarza się sytuację, w której nic świadkowi nie przeszkadza w konsekwentnym wypowiedaniu swoich myśli; jednocześnie powstaje nacisk w postaci przymusu sytuacyjnego, polegający na tym, że opowiadający czuje się zobowiązany do stałego mówienia, bez robienia przerw. W takich okolicznościach niejednokrotnie wyrwie się jakieś słówko, które może się stać punktem wyjściowym do uzyskania odpowiedzi na bardzo istotne pytania”.

Następnym etapem przesłuchania jest stadium pytań ukierunkowanych, w którym w nawiązaniu do dotychczasowych wypowiedzi świadka, zmierza się do uzyskania bardziej dokładnych informacji dotyczących faktów i okoliczności. W tej fazie przesłuchania zadaje się pytania:

1. Uzupełniające - mające na celu usunięcie luk i wzbogacenie treści relacji spontanicznej o informacje istotne dla odtworzenia zdarzenia, a pominięte przez świadka;
2. Precyzujące - uszczegółowiające spontaniczne zeznania o dokładniejsze informacje o zdarzeniach, osobach, ich zachowaniach, sytuacjach i rzeczach, o których świadek mówił wcześniej ale w sposób ogólnikowy i niedokładny;
3. Przypominające - zmierzające do przypomnienia przesłuchiwanemu okoliczności, o których mógł zapomnieć (Kulicki, 1994, s. 139-140, Stanik, 2004).

Pytania powinny być ułożone w logicznej kolejności, winny być krótkie i konkretne (Kempisty, 1986, s. 143; Górecki, 1987, s. 81). Powinny być tak sformułowane, aby były zrozumiałe dla przesłuchiwanego. Jasne, krótkie oraz zrozumiałe pytania wpływają na skuteczność przypominania oraz tworzą płaszczyznę porozumienia się przesłuchującego z przesłuchiwanym (Hanausek, 1969, s. 724).

Zaleca się również przesłuchującym, aby unikali zwrotów zawierających negatywny ładunek emocjonalny np. morderstwo, małwersant, donosiciel. Za najwłaściwsze uważa się pytania typu: co? (co się stało?), kiedy?, dlaczego?, jak?, kto? (kto w tym brał udział?), przy czym najsilniejszymi i najpożyteczniejszymi są pytania dlaczego? i dlaczego nie? Zwraca się też uwagę by nie zadawać pytań o podwójnych lub potrójnych negacjach, gdyż tak sformułowane pytanie wprowadza zaburzenia w komunikacji i łatwo stracić orientację czemu świadek zaprzecza. Nie należy zadawać również pytań kompleksowych, dotyczących więcej niż jednego zagadnienia lub tematu, wymagających więcej niż jednej lub skomplikowanej odpowiedzi. W pytaniach można również wyrażać swoje nastawienie - przez konstrukcję pytania jak również

przez sposób pytania pokazujący nastawienie przesłuchującego i wpływający na nastrój świadka. Kolejność pytań powinna ogniskować się na zagadnieniu interesującym przesłuchującego, a najskuteczniejszym sposobem kierowania przesłuchaniem jest zasada od ogółu do szczegółu oraz zasada od znanego do nieznanego. W myśl tej drugiej zasady zaleca się aby cofać się w myślach wstecz, do znanej informacji i formułować następne pytanie w postaci logicznej kontynuacji poprzednio poznanych faktów (Kołakowska, 2002, ss. 13-14).

W pytaniach należy również unikać zwrotów z żargonu zawodowego, jak dzień krytyczny, denat, osoba niezidentyfikowana itp. (Kwiatkowska-Darul, 2001, s. 196). Istotne znaczenie ma też odpowiednie tempo mowy pytającego szczególnie w przypadku dzieci, które mogą nie nadążyć za szybką mową (Brojek, 1998, s. 107). Pytania trudne lub przykre dla przesłuchiwanego należy zadawać na końcu, by nie zepsuć atmosfery przesłuchania (Arntzen, 1989, 49-50).

W toku swobodnego opowiadania świadka o faktach, jak również w toku odpowiadania na pytania przewodniczący rozprawy powinien śledzić zgodność tych zeznań ze złożonymi przez świadka zeznaniami w postępowaniu przygotowawczym, a w razie dostrzeżenia niezgodności dążyć do ich wyjaśnienia (Kempisty, 1986, s. 142).

Z badań eksperymentalnych wynika, że w przypadku zastosowania metody swobodnej relacji liczba odpowiedzi błędnych lub nieścisłych wynosi 10%, podczas gdy przy odbieraniu zeznań techniką pytań ukierunkowanych liczba ta wynosi 25%. Swobodne zeznania dają relacje mniej kompletne, jednakże najbardziej dokładne, natomiast przez pytania bezpośrednie obniża się stopień dokładności zeznań, a zwiększa się ich kompletność. Pytania krzyżowe dają prawie taki sam efekt jak pytania bezpośrednie (Stanik, 1978, ss. 356, 357).

Warto zwrócić w tym miejscu uwagę na zmianę, co do wytycznych kolejności zadawania pytań. Kempisty, (1986, s.142) zalecał, że dalsze przesłuchanie świadka (po fazie SR) może odbywać się przez dopuszczenie pytań zadawanych kolejno przez sąd i strony na te same okoliczności. Twierdził on, że zasadniczo kolejność zadawanych pytań jest następująca: przewodniczący rozprawy, pozostali członkowie składu sądownego, oskarżyciel, powód cywilny, obrońca i oskarżony, biegły jeżeli występuje w sprawie oraz że kolejność ta może ulec zmianie na skutek zarządzenia przewodniczącego rozprawy.

Z kolei Samborski, (2006, s. 227) podaje, że prawo zadawania pytań poza sądem mają strony, obrońcy, pełnomocnicy oraz biegli. Kolejność zadania pytań osobie

przesłuchiwanej na rozprawie jest następująca: oskarżyciel publiczny, oskarżyciel posiłkowy, pełnomocnik oskarżyciela posiłkowego, oskarżyciel prywatny, pełnomocnik oskarżyciela prywatnego, powód cywilny, pełnomocnik powoda cywilnego, biegły, obrońca, oskarżony, członkowie składu orzekającego. Strona, na której wniosek świadek został dopuszczony, zadaje pytania przed pozostałymi stronami (art. 370 § 1 i 2, art. 170 § 2 k.p.k.). Członkowie składu orzekającego, chociaż w kolejności zadawania pytań umieszczeni są na końcu, to jednak - zgodnie z art. 370 § 3 k.p.k. - mogą w razie potrzeby w każdym momencie zadawać pytania dodatkowe. Chodzi o takie pytania, których strona nie zadała albo nie chciała zadać, a które powinny być zadane w tym momencie przesłuchiwania osoby i na które odpowiedź może mieć istotne znaczenie dla rozstrzygnięcia sprawy.

Jeśli sąd nie zarządzi inaczej, to osoby uprawnione, zadają pytania przesłuchiwanemu bezpośrednio (art. 171 § 2 k.p.k.). Jeżeli dobro postępowania nie stoi na przeszkodzie, osoba, które nie ukończyła 15 lat, powinna być przesłuchana w obecności przedstawiciela ustawowego lub faktycznego opiekuna (art. 171 § 3 k.p.k.).

W ostatnim etapie zadaje się świadkowi pytania, które pozwalają upewnić się o prawdziwości złożonych przez niego zeznań dotyczących pewnego faktu. Pytania kontrolne czy weryfikacyjne mogą dotyczyć:

1. Źródła wiadomości świadka o fakcie, o którym zeznaje - czyli odpowiedź na pytanie skąd wie o tym, o czym zeznaje. Może się zdarzyć np, że zeznający świadek może sprawiać wrażenie, że widział zdarzenie na własne oczy, a w rzeczywistości zna je ze słyszenia; od takiego świadka można uzyskać informacje o osobach będących bezpośrednimi świadkami zdarzenia;
2. Okoliczności towarzyszących postrzeżeniu pewnego faktu - informacje dotyczące warunków oświetleniowych, zakłóceń dźwiękowych, odległości, kąta obserwacji, czasu trwania zdarzenia, wielkości przedmiotu, ewentualnych przeszkód terenowych lub ruchowych, funkcjonowania zmysłów świadka;
3. Danych mogących potwierdzić jego zeznania;
4. Danych dotyczących zgromadzonych już środków dowodowych (Kempisty, 1986, s. 143; Kwiatkowska-Darul, 2001, s. 197; Stanik 2004).

Część rozprawy, stanowiąca relację świadków lub biegłych, zostaje zakończona formułą grzecznościową, stanowiącą sygnał wygaszania kontaktu realizowany przez partnera o nadrzędnej pozycji komunikacyjnej, czyli przewodniczącego składu orzekającego:

*Dziękujemy.*

*Dziękujemy panu.*

*Dziękujemy świadkowi.*

Formuła ta poprzedza sygnał delimitacji w organizacji tekstu:

*Następny świadek. Proszę świadka tutaj.*

*Proszę wezwać świadka.*

*Proszę wezwać następnego świadka* (Rzeszutko, 2003, ss. 70-71).

Skróconą charakterystykę przebiegu sytuacyjnego przy przesłuchiwanie świadka oraz świadka - biegłego, z uwzględnieniem warstwy językowej, przedstawia cytowana powyżej Rzeszutko (2003, s. 133). Opis ten może służyć za podsumowanie niniejszego rozdziału. Zawiera on następujące sekwencje działań:

1. Część wstępna,
  - a) wstęp do przesłuchania,
    - ustalenie tożsamości,
    - powiadomienie w jakim charakterze jest przesłuchiwany,
    - pouczenie o odpowiedzialności karnej za składanie fałszywych zeznań,
  - b) odebranie przyrzeczenia, jeśli sąd za zgodą stron nie zwolni świadka od tego; biegły nie składa przyrzeczenia,
  - c) przesłuchanie na temat danych osobowych,
  - d) ewentualne pouczenie o prawie do odmowy składania zeznań,
2. Przesłuchanie w sprawie,
  - a) przesłuchanie właściwe, tzn. na temat przedstawionego zarzutu,
  - b) przesłuchanie uzupełniające, tj. postawienie dodatkowych pytań w celu wyjaśnienia niektórych kwestii lub skontrolowania wyjaśnień.

Wszyscy uczestnicy, słuchani w tej części postępowania sądowego, podlegają czynności ustalenia danych osobowych. Świadek i biegły są również zobowiązani są do przedstawienia dostępnych im informacji na temat omawianej sprawy. Ze względu na odgrywanie różnych ról procesowych przysługują im również pewne odmienne uprawnienia (tabela poniżej).

Tabela 1.

**Przebieg przesłuchania a słuchany uczestnik (za Rzeszutko, 2003, s. 134)**

| Przebieg czynności  | Słuchany uczestnik |         |        |
|---|--------------------|---------|--------|
|   | oskarżony          | świadek | biegły |
| Ustalenie tożsamości  | +                  | +       | +      |
| Powiadomienie w jakim charakterze jest przesłuchiwany               | +                  | +       | +      |
| Pouczenie o prawie odmowy wyjaśnień                                 | +                  | -       | -      |
| Pouczenie o odpowiedzialności karnej za składanie fałszywych zeznań | -                  | +       | +      |
| Odebranie przyrzeczenia   | -                  | +       | -      |
| Przesłuchanie na temat danych osobowych                             | +                  | +       | +      |
| Pouczenie o prawie odmowy zeznań                                    | -                  | +/-     | -      |
| Przesłuchanie właściwe  | +                  | +       | +      |
| Przesłuchanie uzupełniające   | +                  | +       | +      |

Legenda:

- brak

+ występuje

+/- może wystąpić

**2.2. Metodyka pracy sędziego**

Podobnie jak w nauce, w procesie poznania prawdy procesowej w sądzie istotną kwestią jest metoda. *Necessaria est methodus ad rerum veritatem investigandam*. Innymi słowy, metoda jest konieczna, aby wpaść na trop prawdy o istnieniu, strukturze, jak i znaczeniu faktów (rzeczy) tworzących tożsamość analizowanego zjawiska.

Najlepszą metodą poznawania prawdy jest logiczno-funkcjonalny system (proces) formułowania hipotez będących funkcją przyjętych *a priori* zasad funkcjonowania owych zjawisk oraz tzw. warunków początkowych, obejmujących stwierdzone naocznie fakty.

Proces zaczyna się od redukcyjnego formowania wstępnych przekonań wykorzystując prawa np. przyczynowo - skutkowe, by w następnej fazie przejść do wyjaśnienia za pośrednictwem dedukcji.

Jurisprudencja dostrzega wagę zgodności naszych sądów z tymi kategoriami, wielokrotnie podkreślając konieczność uzyskania zgodności (adekwacja) werdyktu z właściwie przyjętymi przesłankami będącymi w logicznej relacji odpowiedniości z zasadami doświadczenia, wiedzy, logicznego rozumowania (Popper, 1977).

Zrozumienie zasad uzyskuje się tylko w przejściu przez ich dowód, który jest wskazaniem pryncypium podstawy, na której się opiera.

Sąd nie orzeka w oparciu o dowody bezpośredniej swej naoczności, gdyż nie jest i nie może być świadkiem analizowanych zdarzeń. A zatem natura sądu ma charakter źródłowo pośredni i opiera się na faktach przedstawionych przez świadków, strony,

biegłych lub dowody rzeczowe. Powinny one jednak mieć charakter pierwotny a nie wtórny, co oznacza pierwsze źródło percepcji i oceny rzeczywistości. Konsekwencją tego stanu rzeczy jest teza, że wartość sądu zależy od wiarygodności owych świadectw (dowodów), tj. ich formalnej i materialnej rzetelności, a także siły eksplanacyjnej obejmującej całość analizowanego zdarzenia. Każdy sąd zatem jest zespołem cząstkowych decyzji pozytywnie lub negatywnie ustosunkowujących się do:

- rzetelności formalnej świadectwa empirycznego,
- logicznej relacji materialnej, tj. siły eskplanacyjnej dowodu w zakresie stwierdzalności danego faktu lub złożonego zjawiska,
- siły symptomatycznej faktu(ów) stwierdzanych za pomocą danego dowodu.

Każdy dowód jest w tym znaczeniu kwintesencją określonego rodzaju postrzegania świata (Czajka, 2005, s. 99).

Wykorzystując w swoim myśleniu dowody np. osobowe z zeznań świadków sędziego musi ocenić wiarygodność jego świadomości percepcyjnej. Według J. Fostera ta świadomość percepcyjna jest swoistego rodzaju umysłowym reflektorem - snopem światła emanującej świadomości - który sięga do zewnętrznego otoczenia, pobierając całą swoją treść fenomenalną z cech zmysłowych oświetlanego przedmiotu. Dla każdej treści przekazywanej przez świadków, o której sędzia ma wydać werdykt prawdy lub fałszu, istnieje odpowiednio indywidualizacyjna charakterystyka tego, co sprawia, że wydaje się ów sąd adekwatny do natury rzeczy.

W procesie uzasadnienia owej przypuszczalności oczywistości twierdzeń każdorazowo sąd powinien odpowiedzieć na pytanie, które aspekty doświadczenia uzasadnienia poszczególne rodzaje jego przekonań o stwierdzonych faktach, a także jaki jest stopień ich uzasadnienia epistemicznego, tj. czy są to sądy pewne, czy prawdopodobne, w tym niezaprzeczone i sprawdzone.

Należy zatem wskazać, jakie źródła dowodowe są „symptomatyczne” dla określenia nie tylko znamion zewnętrznych faktów, ale i natury rzeczy analizowania zjawiska oraz czy fakty te wyłoniły się w dialektyce walki toczonej przez kilka przeciwstawnych hipotez, a w końcowym efekcie, która z nich wspięła się na poziom największego prawdopodobieństwa.

Sąd Najwyższy w wyroku z 4 listopada 2002 r. postawił następującą tezę: Odpowiedzialność karna opiera się na zasadzie winy. Oznacza to, że sprawca czynu zabronionego ponosi odpowiedzialność karną tylko na tyle, na ile można mu postawić

zarzut, przy czym skalę tego zarzutu, więc i zakres odpowiedzialności, wyznaczają zasady subiektywizacji i indywidualizacji (ibidem, s. 105).

Prawdziwość lub fałszywość obrazu polega na zgodności lub niezgodności jego sensu z rzeczywistością, jednak z samego obrazu nie można rozpoznać, czy jest prawdziwy czy fałszywy; innymi słowy nie ma obrazu prawdziwego a priori. Czyni to dopiero weryfikacja obrazu za pośrednictwem empiryczno-racjonalnego testu wiarygodności, który zakłada proces kategoryzacji pojęciowej (ibidem, s. 110).

Aby postępowanie sądowe mogło przebiegać sprawnie i efektywnie - od wszczęcia do rozstrzygnięcia sprawy - wszystkie czynności procesowe muszą być podejmowane w odpowiedniej formie, miejscu, czasie i kolejności oraz we wzajemnym ze sobą połączeniu. Zgodnie z zasadą procesową kierownictwa sędziowskiego, rolę organizatora i koordynatora tych czynności spełnia sąd, jako organ państwowy sprawujący wymiar sprawiedliwości. Dlatego też tego rodzaju czynności procesowe sądu zwane są także: „czynnościami kierującymi” (Bładowski, 2005, s. 23).

Obowiązkiem sędziego jest wykonanie każdej czynności sądowej zgodnie z obowiązującymi przepisami, szybko, sprawnie i dokładnie oraz dążenie do stałego usprawnienia pracy (§ 2 Regulaminu wewnętrznego urzędowania sądów powszechnych, Rozporządzenie Ministra Sprawiedliwości z dnia 19 listopada 1987r. (Dz. U. Nr 38, poz. 218 ze zm.) (ibidem, s. 30).

Czynności sędziego w sprawach poza posiedzeniem, czyli jego tzw. praca własna, polegają w ogólności na przygotowaniu się do udziału w sprawie oraz wydawaniu związanych z jej tokiem zarządzeń.

Sposób statystycznego rozliczania sędziów a efektywności ich pracy może być nastawiony na kontrolę następczą, a nie na wymuszające działania uprzedzające.

Sędziowie przy pozostawianiu im wolnej ręki w zakresie planowania czynności przed rozprawą, jak i w trakcie samej rozprawy, okażą się dla siebie samych może nawet bardziej wymagający niż ich administracyjni zwierzchnicy. Natomiast uda się w ten sposób uniknąć schematycznego rozpisywania rozpraw, typu wzywania świadków z pkt. 1-4 aktu oskarżenia na pierwszą godzinę rozprawy, a następnych czterech na godzinę następną, co prowadzi niejednokrotnie do wielogodzinnego ich wyczekiwania przed drzwiami sądowych sal, obniżającego powagę sądu i powodującego uzasadnioną krytykę, a nawet swoistego „zmuszania” składu orzekającego do przesłuchiwania świadków w kolejności nieodpowiadającej taktyce prawidłowego prowadzenia rozprawy. Jedynie dobrze znający akta sędzia

- sprawozdawca jest bowiem w stanie ocenić, czy na przykład ze względu na konfigurację materiału dowodowego określony dowód powinien być przeprowadzony na wstępie, czy w końcowej fazie przewodu sądowego) (Hofmański, Zabłocki, 2006, s. 63).

Jedną z ważniejszych czynności, jakiej musi dokonać sędzia przygotowując się do sprawy jest przeczytanie akt sprawy. To z nich zapoznaje się sędzia po raz pierwszy m.in. z treścią zeznań świadków.

Hofmański i Zabłocki (ibidem, s. 62-68) proponują następującą metodę czytania akt z uwzględnieniem specyfiki przygotowania do orzekania w związku z głównym przedmiotem procesu w sądzie pierwszej instancji. Te obszernie zalecenia przedstawione zostaną w całości z uwagi na ich innowacyjność oraz ważkie znaczenie dla odpowiedniego przygotowania się sędziów do czynności przesłuchania świadków: „Lekturę akt pierwszoinstancyjnych można, rzecz jasna, rozpocząć od figurującego, zapewne, na ich karcie pierwszej zawiadomienia o przestępstwie lub od znajdującej się tamże sakramentalnej notatki urzędowej sierżanta sztabowego Kowalskiego, a następnie kontynuować ją - karta po karcie - aż po sam akt oskarżenia. W sprawach prostych, których akta liczą kilkadziesiąt stron, zaś aktem oskarżenia objęta jest jedna osoba, której postawiono jeden zarzut, taka metoda czytania akt może być całkiem przydatna, choć nawet w tej kategorii spraw widzimy przewagę metody proponowanej przez nas. W sprawach dużych, wielowątkowych i wielomotywowych, metoda czytania akt „od deski do deski” może już jednak okazać się bardzo nieefektywna, bowiem wiele czasu i uwagi poświęcać będziemy, niejako „po drodze”, wątkom dowodowym, które prowadziły - jak się okazuje - w tzw. ślepy zaułek i nawet oskarżyciel nie starał się ich wykorzystać przy konstruowaniu zarzutów oskarżenia, zaś w skrajnych przypadkach możemy poświęcić wiele czasu na lekturę partii akt dotyczących zaszłości, które w ogóle nie zostały objęte zarzutami aktu oskarżenia, a zatem nie mogą być - na skutek działania zasady skargowości - przedmiotem naszego rozpoznania.

Proponujemy zatem metodę wręcz przeciwną, polegającą na tym, aby lekturę akt w pierwszej instancji rozpoczynać niejako od końca, czyli od bardzo uważnego zapoznania się z treścią aktu oskarżenia. Nawet przy analizie prostej sprawy, rozpoczynając przygotowanie w taki sposób, możemy niekiedy już tylko na podstawie lektury samego aktu oskarżenia - dokonać czynności kontrolnych (...).

Sugerujemy zatem, aby do tzw. właściwego czytania akt przystąpić dopiero po lekturze aktu oskarżenia, a w sprawach skomplikowanych nawet dopiero po



sporządzeniu na podstawie samego aktu oskarżenia oraz jego uzasadnienia tzw. „mapy sprawy” (...).

Po sporządzeniu mapy, naniesieniu na nią stosownych adnotacji dotyczących dowodów wymienionych w akcie oskarżenia, dalsza lektura akt również powinna, naszym zdaniem, przebiegać w sposób zaplanowany, a nie chaotyczny. Po rozpoczęciu lektury od tych partii akt i zapoznaniu się z tymi dowodami, które dotyczą pierwszego z zarzutów, proponujemy też całościowe zagłębienie jednego z dowodów, poczynienie stosownych adnotacji i dopiero po zakończeniu tej czynności przechodzenie do zapoznania się z kolejnymi dowodami. Najłatwiej rzecz całą wyjaśnić na przykładzie osobowych źródeł dowodowych, które - statystycznie rzecz ujmując - nadal dominują w polskim procesie, tj. wyjaśnień oskarżonych i zeznań świadków. W sprawach takich poszczególni oskarżeni i świadkowie są niejednokrotnie przesłuchiwani wiele razy. Proponujemy aby najpierw prześledzić jedno źródło dowodowe (...).

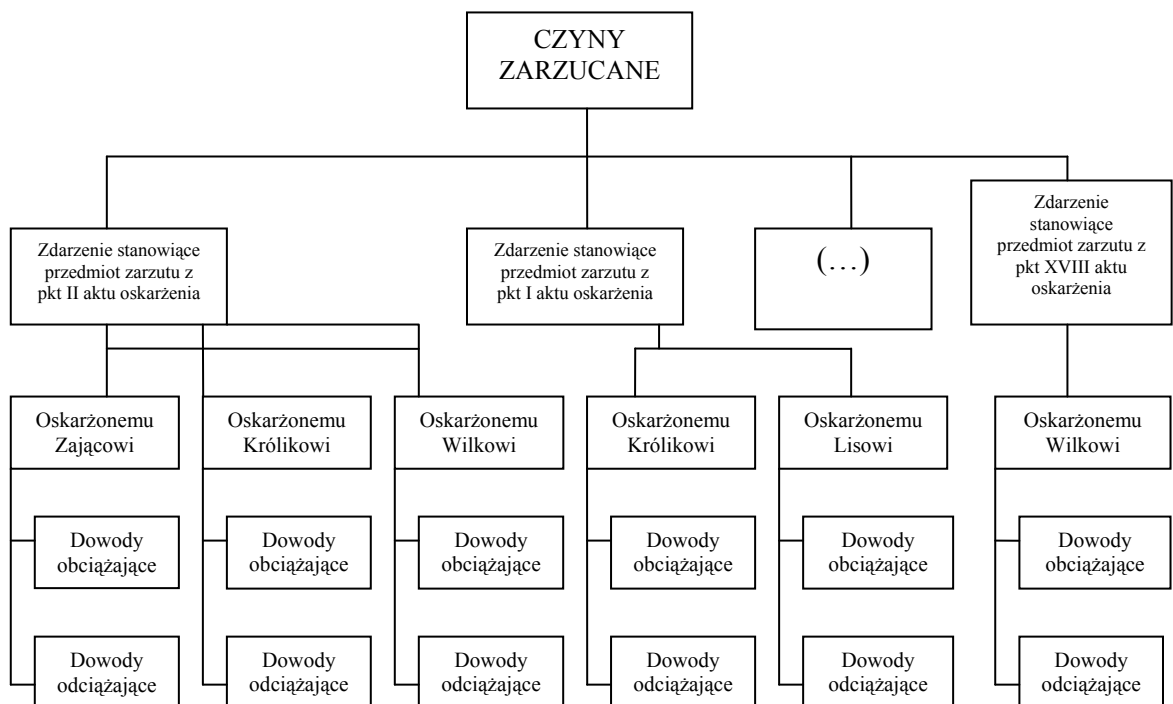

Rysunek 3.

**Mapa przedmiotowo - podmiotowa sprawy, jako pomoc w skomplikowanych sprawach o wieloosobowej konfiguracji (za Hofmański, Zabłocki, 2006, s. 65)**

Następnie należy nanieść istotne dla nas informacje (charakter dowodu - obciążający czy odciążający, numer tomów i kart akt, charakterystyczne szczegóły) na mapie sprawy, ewentualnie poczynić stosowne notatki uzupełniające (w zakresie, w jakim można je zamieścić na mapie sporządzonej w systemie „arkuszowym”) i następnie przechodzić do lektury kolejnego dowodu. Postępowanie takie ma ten niezaprzeczalny walor, że pozwala zorientować się co do stopnia konsekwencji określonych wyjaśnień czy zeznań, a nadto pozwala na wychwycenie wszystkich wewnętrznych sprzeczności, które będzie nam o wiele trudniej dostrzec, jeśli zastosujemy odmienną technikę czytania akt. Mamy świadomość tego, że sprawa komplikuje się, jeśli w poszczególnych protokołach przesłuchań tej samej osoby zawarte są depozycje dotyczące nie jednego, ale kilku, a czasem nawet wielu czynów. Wówczas musimy zdecydować się na jedno z możliwych rozwiązań, tj. albo, że będziemy wielokrotnie powracać do protokołów przesłuchań tej samej osoby, analizując ich treść pod kątem każdego z czynów z osobna, albo też, że sporządzając naszą mapę nanosząc na nią będziemy uwagi poczynione na podstawie depozycji tej osoby przy wszystkich czynach, co do których jej przesłuchanie wniosło istotne elementy. Osobiście za bardziej pragmatyczne uważamy to drugie rozwiązanie.

Przy poznawaniu poszczególnych źródeł dowodowych proponujemy odnotowywanie na bieżąco, w formie zapisków, nasuwających się nam wątpliwości co do treści dowodu, a nawet pojawiających się pytań. Pamięć jest zawodna i jeśli tego nie uczynimy, dręczyć nas może potem myśl, że przecież coś nas w zeznaniach X zastanawiało, coś budziło nasz niepokój, a obecnie nie możemy sobie przypomnieć dokładnie co. Pierwsze, intuicyjne odczuwanie, odnotowane na tym etapie pracy, nakierowuje nas zresztą niejednokrotnie na właściwą drogę oceny konkretnego dowodu. Jeśli okaże się, że nasze wątpliwości zostaną rozwiane w świetle tej treści nasuwające się nam pytanie uległo dezaktualizacji, po prostu wykreślimy ten wątek z notatki. Lepszy niewielki naddatek pracy w lekturze bieżącej niż żmudne próby poszukiwania w zakamarkach pamięci wątków, które nie zostały wyjaśnione w świetle pozostałych partii materiału dowodowego i ponownie szperanie po aktach, w celu dotworzenia listy pytań, które zamierzaliśmy zadać oskarżonemu lub świadkowi. Proponowana tu metoda lektury akt pozwala też na właściwe stosowanie już w trakcie rozprawy głównej przepisów art. 389 § 1 i 2 oraz art. 391§1 i 2 k.p.k. Wychwycenie i odnotowanie sprzeczności pomiędzy poszczególnymi protokołami wyjaśnień lub zeznań zapobiegają,

jakże często spotykanemu w skomplikowanych sprawach, ujawnieniu w trakcie rozprawy, „na wszelki wypadek” wszystkich protokołów przesłuchań danej osoby, nawet w partiach, w jakich nie zawierają one żadnych sprzeczności. Ten ostatni tryb procesowania jest jawnie niezgodny z treścią wskazanych przepisów kodeksu postępowania karnego i o ile trudno byłoby przyjąć, że owo asekuracyjne, lecz zbędne, ujawnienie wszystkich protokołów z postępowania przygotowawczego mogło mieć wpływ na wynik sprawy (z psychologicznego punktu widzenia każde odczytywanie zeznań złożonych w postępowaniu przygotowawczym ma znaczenie dla procesu formułowania się zeznań składanych na rozprawie głównej - przyp. aut.). O tyle może ono znacznie wpływać na spowolnienie tempa przewodu sądowego, a przede wszystkim nie świadczy najlepiej o przygotowaniu sędziego do sprawy.

Zapoznając się z protokołami wyjaśnień poszczególnych oskarżonych oraz świadków, odnotowując sobie zakres, w jakim niezbędne będzie ujawnienie sprzeczności występujących pomiędzy poszczególnymi protokołami, a nadto kontrolując listę pytań, których postawienie - już tylko zdaniem sądu - jawić się będzie jako niezbędne, powinniśmy jednocześnie układać plan tzw. rozpisania sprawy. Nigdy nie będziemy w stanie, rzecz jasna przewidzieć wszystkiego, co może się ujawnić dopiero na sali sądowej, ale jeśli nasze doświadczenie wskazuje na to, że odebranie wyjaśnień od oskarżonych wraz z czynnościami wynikającymi z treści art. 389 § 1 i 2 k.p.k. musi zająć cały pierwszy (dwa, trzy) dzień procesowy, to wzywaniem na te dni świadków całkowicie mijałoby się z celem i jawnie świadczyłoby o nienależytym przygotowaniu do sprawy. Odpowiednio, należyta lektura akt sprawy pozwoli nam, z pewną dozą prawdopodobieństwa, zaplanować czas poświęcony na przesłuchanie poszczególnych świadków. Ta ostatnia uwaga jest aktualna zresztą nie tylko w odniesieniu do spraw skomplikowanych, ale i prostych, wyznaczanych po kilka na jedną wokandę (...).

Przy orzekaniu w tzw. Wydziałach Grodzkich Sądów rejonowych, w większości spraw sporządzanie takich map byłoby nie tylko zbędne, ale wręcz nieproduktywne. Sama kolejność zagłębiania dowodów nie według uszeregowania ich w aktach przez prowadzącego postępowanie przygotowawcze (zazwyczaj chronologicznego), ale i według klucza metodycznego zaproponowanego dla spraw wielowątkowych, sprawdza się jednak także i w sprawach „drobnych”. Pamiętajmy też, że nawet jeśli na określonym etapie naszego zapoznania się ze sprawą będziemy przekonani, że nie dojrzała ona jeszcze do merytorycznego rozpoznania i należy ją skierować na

posiedzenie w celu zwrotu oskarżycielowi do uzupełnienia śledztwa lub dochodzenia i tak warto doprowadzić lekturę do końca, bo być może wychwyciliśmy na razie jedynie niektóre jej braki i zachodzi na przykład potrzeba poszukiwania dowodów w szerszym zakresie niż dostrzegany w danym momencie. Dokonywanie zaś kolejnego zwrotu wpływałoby na przewlekłość postępowania i świadczyło o naszej niestaranności podczas pierwotnej lektury”.

Pojęcie prawidłowej decyzji wymaga znajomości akt sprawy. Przewodniczący rozprawy w pierwszej kolejności powinien zapoznać się z całością postępowania przygotowawczego oraz aktem oskarżenia i treścią jego uzasadnienia, a także z ewentualną odpowiedzią na akt oskarżenia. Postępowanie przygotowawcze oraz akt oskarżenia, a szczególnie zarzut postawiony oskarżonemu ukierunkowują tok dalszego postępowania, zakreślając jego granice przedmiotowe. Bez dokładnej analizy i znajomości akt sprawy nie jest możliwe jego sprawne przeprowadzenie. Sędzia przewodniczący powinien znać całe akta i wszystkie dowody w nich zgromadzone.

Znajomość sprawy pozwoli przewodniczącemu na szybkie i trafne decyzje co do stwierdzenia sprzeczności w wyjaśnieniach oskarżonego i zeznaniach świadków (art. 389 §1, art. 391 §1 i 2 k.p.k.).

Niedostateczna znajomość sprawy może powodować konieczność wznowienia przewodu sądowego, gdy w czasie wyrokowania (art. 408 k.p.k.) ujawnia się istotne, ale nieznanne okoliczności sprawy albo nieuzasadnione odroczenie wydania wyroku (art. 411 § 1 k.p.k.).

Przygotowując się do rozprawy głównej, przewodniczący powinien (szczególnie w sprawach o złożonych stanach faktycznych i prawnych) sporządzić notatki z akt sprawy, które pozwolą mu na sprawne przeprowadzenie rozprawy, szybkie wyszukiwanie dowodów z postępowania przygotowawczego, formułowanie pytań do osób przesłuchiowanych, wyjaśnienie wątpliwości lub sprzeczności, co w konsekwencji rzutuje na merytorycznie rozstrzygnięcie oraz kształtuje oceny społeczne o wymiarze sprawiedliwości. Nierzadko należy także zapoznać się z określoną problematyką prawną, z aktualnym orzecnictwem oraz podglądami doktryny.

W sprawach, w których występują biegle, przewodniczący musi przygotować się do zadawania im pytań. W tym celu konieczne jest zaznajomienie się z dziedziną wiedzy, której przedmiotem jest opinia. Przewodniczący powinien znać terminologię określonej dziedziny wiedzy i mieć ogólną orientację w tej dziedzinie.

Obowiązkiem przewodniczącego jest przygotowanie ławników do rozpraw. Jeśli nie ma możliwości odbycia z ławnikami narady wstępnej, to sędzia powinien przed każdą kolejną sprawą wyprowadzić ich w istotę sprawy, szczególnie od strony prawnej. Referując sprawę, sędzia nie może narzucać ławnikom swojego poglądu zarówno co do faktów, jak i ocen prawnych. Powinien on, zgodnie z ustawą, traktować ławników jako równorzędnych partnerów oraz starać się wykorzystać doświadczenie życiowe, a często także wiedzę specjalistyczną, jaką ławnicy dysponują.

Przed rozprawą główną przewodniczący ma także obowiązek sprawdzenia, czy przydzielone mu sprawy otrzymały prawidłowy bieg oraz czy wydanie w tych sprawach zarządzenia zostały terminowo i należycie wykonane przez sekretariat. Nieprawidłowa jest praktyka, że dopiero na rozprawie głównej dokonane jest sprawdzenie tych okoliczności, tym bardziej, iż uchybienia w tym zakresie bardzo często są przyczyną odroczenia rozprawy zaraz po jej wywołaniu (Samborski, 2006, s. 190).

Kodeks postępowania karnego nie tylko daje przewodniczącemu szerokie uprawnienia w zakresie kierowania przebiegiem rozprawy głównej, ale nakłada też na niego wiele obowiązków. Przewodniczący rozprawy kieruje przebiegiem rozprawy, ale także (mowa o tym w art. 366 § 1 k.p.k.) czuwa nad jej prawidłowym przebiegiem, bacząc, aby zostały wyjaśnione wszystkie istotne okoliczności sprawy, a w miarę możliwości także okoliczności sprzyjające popełnieniu przestępstwa.

Prawidłowy przebieg rozprawy - to zachowanie wszystkich czynności, jakie muszą być przeprowadzone na rozprawie (lub mogą być przeprowadzone) w porządku ustalonym przez przepisy kodeksu postępowania karnego. Jak się okazuje, czynności dokonywane na rozprawie są sformalizowane i z tego chociażby względu przewodniczący musi zwracać uwagę nie tylko na to, czy dana czynności została wykonana, ale też na to, czy została wykonana we właściwej formie i na odpowiednim etapie rozprawy. Prawidłowy przebieg rozprawy powinien gwarantować dochodzenie do prawdziwych ustaleń faktycznych, które stanowią podstawę orzeczenia o winie lub jej braku. Przewodniczący rozprawy, na którym spoczywa obowiązek dążenia do wyjaśnienia wszystkich istotnych okoliczności sprawy, w ramach przedmiotowo-podmiotowych granic rozpoznania sprawy, w sposób planowany powinien prowadzić wszystkie czynności, a szczególnie postępowanie dowodowe. Zgodnie z postępowaniami regulaminu, do przewodniczącego należy informowanie wszystkich uczestników postępowania o ich prawach i obowiązkach procesowych (art. 16 k.p.k.).

Sędzia może wydać zarządzenie przewidziane lub też nieprzewidziane przepisami (np. odpowiedniego uporządkowania akt sprawy czy zabezpieczenia znajdującego się w nich dokumentu), które uzna za celowe i niezbędne dla nadania sprawie prawidłowego biegu i pokierowania jej tokiem, a także - stosowanie do zmiany okoliczności sprawy - może zmienić lub uchylić wydane zarządzenie (Bładowski, 2005, s. 30-31).

To na przewodniczącym spoczywa też obowiązek (w miarę możliwości) ustalenia okoliczności sprzyjających popełnieniu przestępstwa, co stanowić może podstawę wystąpienia sygnalizacyjnego (art. 19 § 1 k.p.k.).

Przewodniczący ma obowiązek kierowania rozprawą w ten sposób, aby rozstrzygnięcie rozprawy nastąpiło na pierwszej rozprawie głównej (art. 366 § 2 k.p.k.). Przepis ten nie może być taktowany jako norma życzeniowa, ale jako wytyczne sprawnego i racjonalnego działania, które sprowadzać się powinno do sprawnego przygotowania rozprawy głównej, a następnie jej prawidłowego przebiegu. Prawidłowy przebieg rozprawy wymaga znajomości sprawy (akt sprawy) i osobistego zaangażowania przewodniczącego w dążeniu do jej zakończenia. Sprawne działanie oznacza szybkie i trafne decyzje przewodniczącego, wymagające znajomości przepisów prawa karnego procesowego i materialnego. Przewodniczący rozprawy powinien być przygotowany do prowadzenia rozprawy. Postawę i zachowanie przewodniczącego powinien cechować profesjonalizm, co w sposób naturalny wzbudzi u uczestników zaufanie nie tylko w sprawiedliwie, ale i merytorycznie słuszne rozpoznanie sprawy.

Stosując zasadę kontradiktoryjności, przewodniczący powinien umożliwić stronom wypowiedzenie się w każdej kwestii faktycznej i prawnej, i to niezależnie od etapu rozprawy. Jeżeli w rozprawie uczestniczą podmioty kwalifikowane, umożliwienie im wypowiedzenia się często pozwala przewodniczącemu lub sądowi na podjęcie trafnej, incydentalnej decyzji procesowej (art. 367 k.p.k.) (ibidem, s. 218-219).

Przesłuchanie świadków, a właściwie zeznania świadków są niemalże głównym materiałem dowodowym w większości spraw karnych. Pomimo, że naukowe metody zbierania dowodów mają coraz większe znaczenie, to w dalszym ciągu dowód z zeznań świadków jest istotnym i najczęściej wykorzystywanym w praktyce sądowno-śledczej.

Z brzmienia art. 177 § 1 k.p.k. wynika, że świadkiem może być każda osoba, bez względu na wiek, płeć, stan umysłowy, obywatelstwo, itp. właściwości. Jeżeli istnieje wątpliwość co do stanu psychicznego świadka, jego stanu rozwoju umysłowego, zdolności postrzegania lub odtwarzania przez niego spostrzeżeń, sąd

może zarządzić przesłuchanie świadka z udziałem biegłego lekarza lub biegłego psychologa, czemu świadek nie może się przeciwstawić (art. 192 § 2 k.p.k.). Powołanie biegłego lekarza lub biegłego psychologa ma na celu zbadanie indywidualnych cech świadka w zakresie rozwoju umysłowego, zdolności postrzegania, zapamiętywania i odtwarzania zaobserwowanych faktów i zdarzeń, co jest pomocne przy ocenie jego zeznań. Podstawowym błędem jest żądanie, aby biegły wypowiedział się co do prawdopodobności świadka. Ocena zeznań świadka należy do wyłącznej kompetencji sądu. Artykuł 192 § 2 k.p.k. nie nakłada na sąd obowiązku przesłuchiwania osób w nim wymienionych w każdym wypadku z udziałem biegłego. Szczególnie dotyczy to przesłuchiwania osób małoletnich, co do których takie wątpliwości nie zawsze występują, a sam młody wiek nie jest przesłanką wystarczającą do podjęcia takiej decyzji sądu. Samo uczestnictwo biegłego lekarza lub psychologa przy przesłuchaniu świadka nie zawsze będzie wystarczające do wydania opinii. Biegłemu należy udostępnić akta sprawy i dokumenty dotyczące tego świadka, a jeśli zajdzie potrzeba - świadka należy poddać oględzinom ciała i badaniu lekarskiemu (także psychiatrycznemu) lub psychologicznemu. Na takie badania wymagane jest zgoda świadka (art.192 § 4 k.p.k.).

Jeśli zachodzi potrzeba przesłuchania świadka głuchego, niemego, a nie wystarcza porozumienie się z nim za pomocą pisma, albo świadka, który nie włada językiem polskim, należy wezwać tłumacza (art.204 § 1 k.p.k.).

Jeżeli osoba uprawniona do odmowy zeznań skorzysta z tego prawa, jej poprzednio złożone zeznania nie mogą służyć za dowód ani być odtworzone (art. 186 § 1 k.p.k.). Odtworzenie zeznań to czynności polegająca na wiernym oddaniu treści zeznań, np. przez przesłuchanie osoby przesłuchującej (policjanta), która zrelacjonuje treść zeznań świadka. Nie jest natomiast odtworzeniem zeznań ustalenie okoliczności podanych przez osobę uprawnioną do odmowy zeznań przez inne dowody (najczęściej świadków), nie wyłączając relacji przekazanych przez osobę uprawnioną innym osobom (OSNKW 1971, nr 9, poz. 131) (ibidem, 2006, s. 235-236).

Pamiętać należy, że zeznanie przed sądem, szczególnie jeżeli świadek zeznaje pierwszy raz w życiu, jest dla niego przeżyciem i może nawet wywołać sytuację głębokiego stresu. Usytuowanie świadka w centralnej części sali rozpraw, skoncentrowanie uwagi wszystkich obecnych na świadku i jego wypowiedziach, może utrudniać świadkowi spokojne zeznawanie (formułowanie myśli i wypowiedzi). Rolą przewodniczącego jest wytworzenie na sali rozpraw atmosfery spokoju i życzliwości.

Opanowanie, a nawet łagodne odnoszenie się do świadka oraz czuwanie nad tym, aby w podobny sposób odnosiły się strony, stworzy właściwe warunki przesłuchania. Nie dopuszczalne jest straszenie świadka, czynienie uwag co do jego osoby, co do sposobu składania zeznań, odwoływanie się do jego uczuć religijnych, rodzinnych itp. Świadka, podobnie jak oskarżonego, można konfrontować z innymi przesłuchanymi osobami. Zasady postępowania w czasie konfrontacji są podobne. Jeżeli świadek bezpodstawnie odmawia zeznań, zeznaje wyraźnie odmiennie niż poprzednio albo oświadczy, że pewnych okoliczności nie pamięta, albo przebywa za granicą lub nie można mu było doręczyć wezwania, albo nie stawił się z powodu niedających się usunąć przeszkód lub prezes sądu zaniechał wezwania świadka na podstawie art. 333 § 2 k.p.k. (na wniosek prokuratora o odczytanie zeznań świadka na rozprawie bez jego wzywania), a także wtedy, gdy świadek zmarł, wolno odczytać w odpowiednim zakresie protokoły złożonych poprzednio przez niego zeznań w postępowaniu przygotowawczym albo przed sądem w tej lub w innej sprawie albo w innym postępowaniu przewidzianym przez ustawę. Wolno również odczytać na rozprawie protokoły złożonych poprzednio przez świadka wyjaśnień w charakterze oskarżonego (art. 391 § 1 i 2 k.p.k.). Po odczytaniu stosowanego fragmentu zeznań, sąd wzywa świadka, który zeznawał odmiennie lub pewnych okoliczności nie pamiętał, aby wypowiedział się co do treści odczytywanych zeznań, ewentualnie wyjaśnił zachodzące sprzeczności (art. 391 § 3 k.p.k.) (szerzej o zagadnieniach konfrontacji i odczytywania zeznań na rozprawie w rozdziale pt.: „Szczególne sytuacje przeprowadzania dowodu z zeznań świadków”).

Podobnie jak w przesłuchaniu oskarżonego, także w stosunku do świadka nie należy stosować metod niezgodnych z celem tej czynności, a w szczególności niedopuszczalne jest zadawanie pytań sugestywnych, podchwytliwych lub zastraszających. Zwracać należy uwagę na to, aby strona nie „przypominała” świadkowi o odpowiedzialności za fałszywe zeznania. Pytania zadawane świadkowi powinny być krótkie i konkretne, a także dostosowane do poziomu intelektualnego świadka.

W czasie przesłuchania świadka należy zwracać uwagę na sprawdzanie możliwości świadka w zakresie prawidłowego postrzegania faktów, na właściwości jego pamięci, na możliwości odtwarzania tych spostrzeżeń i faktów w postępowaniu przygotowawczym i na rozprawie sądowej. Należy zwracać uwagę na takie okoliczności, jak krótkowzroczność świadka lub jego dobry wzrok, na jego dobry lub zły słuch, na zdolność orientacji, na ewentualne defekty patologiczne świadka w psychice, na stan psychiczny świadka w czasie zdarzenia, na warunki i okoliczności,



w jakich świadek obserwował zdarzenie. Należy zwracać też uwagę na to, kiedy świadek relacjonuje fakty, a kiedy przedstawia własne oceny. Przesłuchując świadka, należy także zwracać uwagę na warunki, w jakich nastąpiło przesłuchanie w postępowaniu przygotowawczym i na samej rozprawie (Samborski, 2006, s. 237).

Wypowiedzi osób bliskich oskarżonemu wydają się bardziej mu sprzyjające i przez to mniej obiektywne niż zeznania postronnych obserwatorów. Ze względu na te okoliczności unormowania jurysdykcyjne jasno precyzują, kto może być uznany za osobę bliską, a w konsekwencji zwolniony od obowiązku składania zeznań (Waltoś, 1995, s. 343).

Przy analizowaniu zeznań świadków czy stron procesu należy pamiętać, że w życiu codziennym spostrzeganie w ogóle jest serią szybkich spostrzeżeń, przelotnych rzutów oka, ukradkowych dotknięć, mimowolnie zasłyszanych fragmentów świata, doznań zmysłowych. Z tego wynika konieczność selekcji informacji na wejściu: jakościowej i ilościowej.

Sędzia powinien mieć na uwadze, iż doświadczenie życiowe uczy, że:

1. Nie można dyskwalifikować dowodu z zeznań świadka tylko z tego powodu, że nie zauważył on jakiegoś drobnego fragmentu zajścia albo zapamiętał go inaczej niż inni świadkowie, którzy mieli korzystniejsze warunki obserwacji oraz utrwalenia w pamięci tych zdarzeń.
2. Najwyraźniej w pamięci człowieka pozostają te sytuacje, które wywołują silne napięcie psychiczne np. obawa przed ciężkim uszkodzeniem ciała lub utratą życia; należy mieć to na uwadze, szczególnie przesłuchując świadka pokrzywdzonego (Czajka, 2003, s. 117).

Te spostrzeżenia doświadczonego sędziego są dość powszechnie znanymi zjawiskami psychologicznymi.

Należy zwrócić uwagę na to, że wśród wielu okoliczności wchodzących w zakres jakiegoś zdarzenia jedne z nich są bardziej dostrzegalne i na dłużej utrwalają się w pamięci uczestnika takiego zdarzenia, inne natomiast są mniej dostrzegalne, szybciej zacierają się w pamięci albo w ogóle są niedostrzegalne.

Zjawiska te należy mieć na względzie przy ocenie dowodów, zwłaszcza z zeznań pokrzywdzonych, których emocjonalność na skutek popełnienia przestępstwa na ich osobie lub mieniu jest silnie wzbudzona. W tych warunkach nie można zasadnie dyskwalifikować dowodu z zeznań takiego świadka tylko dlatego że uległ ww. zjawiskom (ibidem, s. 120-121).

Pamiętajmy, że ocena zeznań świadka dotyczących wybranych, wąskich fragmentów jednego zdarzenia musi być dokonywana kompleksowo; oceny tej nie można szatkować. Kompleksowość to np. uzyskanie konkretnych informacji dotyczących identyfikacji tożsamości osoby sprawcy z wielu punktów widzenia tj. jego wzrostu, cech charakterystycznych, koloru włosów, płci, itp. Jeżeli więc np. sąd pierwszej instancji ocenił jeden dowód jako zarówno wiarygodny, jak i niewiarygodny, sąd odwoławczy nie powinien - bez narażenia się na zarzut dowolności ocen, uznać fragmentu tej oceny za prawidłowy, a innego za błędny. Jeden bowiem dowód dotyczący jedynie okoliczności jednego zdarzenia nie może być oceniany dwojako (logika dwuargumentowa *tertium non datur*). Nie może też być oceniany fragmentarycznie. Jeżeli sąd odwoławczy uzna, że ocena dowodu dokonana przez sąd pierwszej instancji jest choćby w części dowolna, powinien nakazać temu sądowi dokonanie całościowej oceny tego dowodu, a nie tylko w wybranym fragmencie (ibidem, s. 127).

Przy ocenie zeznań świadka, zwłaszcza będącego jednym środkiem dowodowym, niezbędne jest rozważanie jego osobowości oraz okoliczności i warunków, w jakich świadek czynił swe spostrzeżenia (ibidem, s. 128).

Jeżeli sąd poweźmie wątpliwości co do prawidłowości uzyskania dowodu, ma bezwzględny obowiązek wyjaśnienia tej okoliczności wszelkimi dostępnymi metodami dowodowymi. W każdym razie nie może nad tym przejść do porządku dziennego i powinien czynić możliwe ustalenia odnoszące się do tych okoliczności. Podstawowym dowodem w tego rodzaju sprawach będą zeznania osób prowadzących postępowanie przygotowawcze i przesłuchujących osoby (ibidem, 2006, s. 227).

Nie wykluczając nieprawidłowości w pozyskiwaniu dowodów na etapie postępowania przygotowawczego, z ostrożnością należy podchodzić do wyjaśnień oskarżonego lub zeznań świadków, z których wynika, że ich wyjaśnienia lub zeznania zostały uzyskane w sposób niedozwolony. Ich wyjaśnienia lub zeznania w tym zakresie najczęściej związane są ze zmianą prezentowanych treści, a co często wynika z próby kreowania nowej linii obrony na rozprawie głównej. W takich okolicznościach sąd dokona prawidłowej oceny dowodów wynikających z ich wzajemnych związków i zgodnie z dyrektywami wypływającymi z art. 7 k.p.k. zdawać sobie bowiem należy sprawę z tego, że okoliczności dotyczące sposobu pozyskiwania dowodów oraz warunki przesłuchiwania osoby nie są oczywiste i wymagają nie tylko ich dowodzenia, ale i prawidłowej oceny dowodów w celu potwierdzenia lub oddalenia.

Artykuł 171 § 5 k.p.k. wprowadza zakaz wpływania na wypowiedzi przesłuchiwanej osoby za pomocą przymusu lub groźby bezprawnej oraz stosowania hipnozy albo środków chemicznych lub technicznych wpływających na procesy psychiczne przesłuchiwanej osoby lub mających na celu kontrole nieświadomych reakcji jej organizmu w związku z przesłuchaniem. Wyjaśnienia, zeznania oraz oświadczenia złożone w takich warunkach oraz w warunkach wyłączających swobodę wypowiedzi nie mogą stanowić dowodu (art. 171 § 7 k.p.k.). W postępowaniu przed sądem nie zdarza się, aby zachodziły okoliczności, o których mowa w art. 171 § 5 k.p.k., lub okoliczności, które wyłączyłyby swobodę wypowiedzi, chociaż może się zdarzyć, że osoba przesłuchiwana swoje zeznanie lub oświadczenie, a także wyjaśnienia składa pod wpływem groźby bezprawnej (por. art. 245 k.p.k.).

Dowód uzyskany w warunkach określonych w art. 171 § 5 k.p.k. albo w okolicznościach wyłączających swobodę wypowiedzi, chociaż byłby obiektywnie prawdziwy, nie może być uznany za dowód i odnosi się do niego art. 171 § 7 k.p.k. zastosowanie tego rygoru jest możliwe już wówczas, gdy uprawdopodobnione zostanie, że osoba przesłuchiwana nie miała swobody wypowiedzi.

O niemożności swobodnej wypowiedzi mają świadczyć tylko takie warunki, w których osoba przesłuchiwana lub składająca oświadczenie ma zupełnie lub w tak znacznym stopniu sparaliżowaną wolę, że nie może podać tego, co by chciała z związku z przedmiotem dokonywanej czynności procesowej (OSNKW 1974r. nr. 6 poz. 115). Okoliczności wprowadzające ograniczenie swobody wypowiedzi osoby przesłuchiwanej mogą być spowodowane przez organ przesłuchujący albo inne osoby.

Do okoliczności wyłączających swobodę wypowiedzi można zaliczyć: wprowadzenie osoby przesłuchiwanej w błąd albo składanie jej niedozwolonej obietnicy, przesłuchiwanie osoby przez prokuratora w obecności policjanta, który osobę tę przesłuchiwał poprzednio, wielokrotnie i długotrwałe przesłuchania połączone ze złym stanem zdrowia osoby przesłuchiwanej albo z jej zmęczeniem i ze złym samopoczuciem (Samborski, 2006, s. 228).

Szczególnym świadkiem jest pokrzywdzony. Nie ma niczego odkrywczego w stwierdzeniu, że na ogół jest to świadek ważny, jeśli nie najważniejszy. Często, poza oskarżonym, jest osobą, która o inkryminowanym zdarzeniu wie najwięcej. Jest to też świadek szczególny i to z rozmaitych powodów. Po pierwsze często kumuluje on rolę procesową świadka z rolą procesową oskarżyciela prywatnego, posiłkowego lub powoda cywilnego, a jeśli nie zdecyduje się w postępowaniu sądowym wystąpić jako

strona procesowa, korzysta z pewnych uprawnień po prostu jako pokrzywdzony. To usprawiedliwia rozwiązanie przyjęte w art. 384 § 2 k.p.k.

Sędzia musi zdawać sobie sprawę z tego, że oto przed obliczem staje człowiek, który z powodu przestępstwa wiele, nieraz bardzo wiele, wycierpiał i staje nie tylko dlatego, że prawo nakłada nań obowiązek złożenia zeznań, ale także dlatego, że w sądzie poszukuje sprawiedliwości. To są względy, które zmuszają sędziego do szczególnego traktowania świadka - pokrzywdzonego, w taki sposób, aby udział w postępowaniu nie odczuł jako kontynuacji udręki. W przypadku niektórych przestępstw istnieje realne zagrożenie, że udział w procesie karnym tak będzie właśnie subiektywnie przez pokrzywdzonego odczuwany, w szczególności wówczas, gdy zmuszany jest on do wielokrotnego powracania do raz już zrelacjonowanych okoliczności, a sędzia z aptekarską wręcz dokładnością analizuje wszelkie różnice sformułowań zachodzące pomiędzy jego wypowiedziami zarejestrowanymi na różnych etapach postępowania.

Prawo procesowe zagadnieniem tym nie zajmuje się wcale, jeśli pominąć niedawno (w 2003r.) wprowadzony (i znowelizowany w 2005r.) przepis dotyczący przesłuchania świadka - pokrzywdzonego, który nie ukończył 15 lat w chwili przesłuchania, w sprawach o przestępstwa przeciwko wolności seksualnej i obyczajności oraz w sprawach o przestępstwa przeciwko rodzinie i opiece (art. 185a k.p.k.). To nowatorskie rozwiązanie jest niewątpliwie krokiem we właściwym kierunku, niezależnie od tego, że nie stanowi on ani wybitnego osiągnięcia legislacyjnego, ani też nie zostało odniesione do wystarczająco szerokiego kręgu pokrzywdzonych na skutek przestępstwa.

Istota odmienności przesłuchania dziecka będącego pokrzywdzonym na skutek przestępstwa określonego w rozdziałach XXV i XXVI kodeksu karnego polega przede wszystkim na tym, że przesłuchanie powinno się, co do zasady, odbywać tylko raz. Intencje ustawodawcy są tu aż nadto czytelne. Chodzi przede wszystkim o zaoszczędzenie pokrzywdzonemu (a częściej pokrzywdzonej) udręki wynikającej z wielokrotnego relacjonowania szczegółów zdarzenia związanego z ingerencją w najgłębsze obszary intymności. Ustawodawca poszedł jednak jeszcze dalej, rezygnując z przesłuchania pokrzywdzonego na publicznej rozprawie. Ma być on - zgodnie z art. 185a k.p.k. - przesłuchany na posiedzeniu z udziałem biegłego psychologa, w którym to posiedzeniu mają ponadto prawo wziąć udział prokurator, obrońca oraz pełnomocnik pokrzywdzonego. W szczególności zwraca tu uwagę brak

uprawnienia oskarżonego do udziału w posiedzeniu sądu, co oczywiście ogranicza jego gwarancje procesowe, przy czym to ograniczenie ma być zrekomensowane udziałem obrońcy.

Ponieważ przesłuchanie ma się, co do zasady, odbywać tylko raz, dochodzić do niego ma już w postępowaniu przygotowawczym. Trudno bowiem wyobrazić sobie wniesienie aktu oskarżenia bez uprzedniego przesłuchania głównego (najczęściej) świadka. W związku z tym sąd powołany do rozpoznania sprawy w pierwszej instancji procesuje w składzie jednego sędziego w trybie przewidzianym w art. 329 1 k.p.k. ponieważ dotyczy pokrzywdzonego, który w chwili przesłuchania nie ukończył 15 lat, nie wchodzi w rachubę czynności, o których mowa w art. 187 k.p.k. (przrzeczenie) i art. 190 k.p.k. (uprzedzenie o odpowiedzialności za fałszywe zeznania i zatajenie prawdy). Protokół przesłuchania świadka podlega odczytaniu na rozprawie głównej.

To modelowe procesowanie nie zawsze będzie w praktyce możliwe, a prawdę mówiąc, nie będzie możliwe prawie nigdy. Ustawodawca nie mógł bowiem zapomnieć o gwarancjach procesowych oskarżonego i w związku z tym przewidział powtórne przesłuchanie pokrzywdzonego w sytuacji, gdy w pierwszym oskarżony nie miał jeszcze obrońcy (art. 185 § 1 in fine k.p.k.). Niestety taka właśnie sytuacja zdarza się często, bowiem najczęściej pierwsze przesłuchanie pokrzywdzonego w szczególności w wypadku przestępstw przeciwko wolności seksualnej) zmierza do ustalenia, kto jest lub może być sprawcą. Nie ma zatem na tym etapie podejrzanego, nie ma więc także jeszcze obrońcy. Po wtóre, nawet wówczas, gdy przesłuchanie pokrzywdzonego odbyło się z udziałem obrońcy, możliwe jest przesłuchanie ponowne, jeśli wyjdą na jaw istotne okoliczności, które wymagają udowodnienia (art. 185a § 1 k.p.k.).

Reasumując, nowe rozwiązanie przewidziane w art. 185a k.p.k. w bardziej ograniczonym stopniu przyczyni się do wzmożenia procesowej ochrony dzieci pokrzywdzonych w wyniku przestępstw przeciwko wolności seksualnej. Nadal zatem więcej będzie zależało od wrażliwości sędziego i zrozumienie przez niego kruchości psychiki dziecka, wynikających z tego zagrożeń dla niego samego i dla rzetelności pozyskiwanych dowodów.

Jedną z czynności sądowych jest weryfikacja wersji zdarzenia zawartej w akcie oskarżenia oraz innych, alternatywnych (kryminalistycznych) wersji, które powstają w umyśle sędziego w trakcie procesowania. Istotą postępowania procesowego jest zebranie maksymalnie dużej ilości obiektywnych informacji o zdarzeniu, by następnie na tej podstawie dokonać rekonstrukcji stanu faktycznego. Zanim to jednak nastąpi,

zgodnie metodyką kryminalistyczną, organ procesowy buduje różnorodne wersje zdarzenia, co nosi nazwę zasady wielości wersji (Juszka, 1997, s. 66). Immanentną częścią tego procesu jest przesłuchanie świadków.

Pojęcie wersji definiowane jest jako sąd, którego treścią jest podlegające sprawdzeniu założenie (hipoteza), odnoszące się do całości sprawy bądź do przebiegu i wzajemnych związków poszczególnych jej fragmentów, okoliczności lub osób i ról, w jakich występowały one w tej sprawie (Gutekunst, 1974, ss. 147-164). Wersję śledczą można określić jako założenie teoretyczne organów ścigania karnego, co do charakteru zdarzenia, przebiegu oraz celu i motywów działania (Hołyst, 2000, s. 1012).

Podczas tworzenia wersji ważną rzeczą jest odpowiedź na poszczególne pytania. Jest to cel budowy wersji, a nie metoda. Te pytania uświadamiają przesłuchującemu, jak dojść do odpowiedzi na nurtujące go poszczególne problemy, a nie polegają na wskazaniu głównego celu, jakim jest pełne wyjaśnienie sprawy.

Metoda odpowiedzi na tzw. pytania stałe (7 „złotych pytań”) polega na takiej budowie założenia wersji, która stanowiłaby odpowiedź na pewne stałe pytania. Jako takie pytania wymienia się tzw. stałe pytania śledcze. Pytań tych jest siedem i wymienione są w literaturze w różnej kolejności. Należą do nich pytania (Adamczak, Hanausek, Jarosz, 1997):

- Co (co się stało, na czym polega zdarzenie)?
- Gdzie (gdzie miało miejsce zdarzenie)?
- Kiedy (określenie czasu zdarzenia)?
- W jaki sposób (jak doszło do zdarzenia)?
- Dlaczego (wyjaśnienie motywu)?
- Jakimi środkami (narzędzia, pomoc)?
- Kto (kto jest sprawcą, kto jest ofiarą)?

K. Juszka zwraca uwagę, iż można mieć poważne wątpliwości, czy posłużenie się tym zestawem pytań może być budową wersji, gdyż odpowiedź na te pytania to nie budowa wersji, lecz całkowite wyjaśnienie sprawy (Juszka, 1997, s. 152).

Cytowany powyżej autor podkreśla, iż bardziej przydatne mogą okazać się sformułowane przez T. Hanuska tzw. pytania wykrywacze, czyli:

- Kto wiedział lub mógł wiedzieć (np. o posiadaniu przez ofiarę pieniędzy i miejscu ich ukrycia, o porze powrotu ofiary do domu i jej drodze powrotnej)?
- Kto chciał lub mógł chcieć popełnić określony czyn (np. kto żywił wobec ofiary uczucie zemsty, wrogie zamiary lub pozostawał z nią w konflikcie)?

- Kto uzyskał lub mógł uzyskać korzyści z następstwa czynu?
- Kto mógł w sensie obiektywnym zrealizować konkretny czyn w konkretnym czasie i miejscu (chodzi o sytuacje braku alibi w szerokim tego słowa znaczeniu, a więc także o to, kto dysponował odpowiednią siłą, wiadomościami specjalnymi, zdolnościami manualnymi, itp.)?

Kształtowanie wnioskania w celu ustalenia odpowiedzi na te pytania zawsze musi się opierać o posiadanie informacji, a zatem nie jest to wyłącznie samodzielna metoda budowy wersji kryminalistycznej, lecz metoda występująca zawsze w połączeniu z pierwszą z omówionych tu metod. Może ona także znaleźć zastosowanie w kombinacji z innymi metodami.

Wybór właściwej metody przesłuchania zależy od wielu czynników. Jednym z podstawowych jest postawa świadka, to czy chce on zeznawać, ale może zeznawać nieszczerze, czy też twierdzi, że nic nie wie o zdarzeniu, a wiedzę taką powinien posiadać, czy zeznawać będzie chętnie i szczerze. Wybór metody determinuje też kategoria i rodzaj przestępstwa, charakter źródła posiadanych przez świadka informacji (czy są to własne spostrzeżenie czy wiedza pośrednia np. ze słuchu), rodzaj spostrzeżeń i przedmiot zeznań. Nie bez znaczenia jest także osobowość świadka, jego szczególne cechy psychofizyczne, wiek, stosunek do czynu i jego sprawcy oraz zainteresowanie sprawą i składaniem w niej zeznań.

Gdy świadek nie chce zeznawać twierdząc, że nic nie wie o zdarzeniu, można stosować metody oparte na ujawnianiu związku świadka ze sprawą, (...) stosować perswazję, wywoływać u świadka poczucie bezpieczeństwa sprzyjające składaniu zeznań (Otłowski, 1973, ss. 32-33).

W sytuacji gdy świadek chce zeznawać ale mamy uzasadnione wątpliwości co do jego szczerości, w pierwszej kolejności należy ustalić przyczynę takiej postawy. W celu nakłonienia do mówienia prawdy. K. Otłowski proponuje zastosować następujące metody: bezpośredniego wykazywania kłamstwa, refleksji logicznej, szczegółowych pytań oraz metodę ujawniania motywów kłamstwa (ibidem, s. 33). Należy zwrócić uwagę, że metody te w postępowaniu sądowym, inaczej niż w postępowaniu przygotowawczym, będą miały ograniczony zakres zastosowania. Dokładny opis tych metod, nazwanych na potrzeby tej pracy ze względu na dużą siłę nacisku psychologicznego, technikami perswazji procesowej, przedstawiony został w rozdziale 4.3.

### **2.3. Psychologiczne problematyka przesłuchania świadków**

Psychologiczne koncepcje przesłuchania świadków i analizy zeznań można podzielić na 3 grupy:

- koncentrujące się na osobie świadka,
- koncentrujące się na osobie przesłuchującego,
- ujęcie interakcyjne, traktujące relacje pomiędzy świadkiem a przesłuchującym jako całokształt sytuacji składania i odbierania zeznań.

W obszar zainteresowań tej pracy wchodzić będą przede wszystkim koncepcje koncentrujące się na osobie przesłuchującego oraz ujęcie interakcyjne. Pierwsze rozwinęły się w latach trzydziestych XX wieku i miały ambicje skutecznie uporać się z problemem niedostatecznej wartości części zeznań jako wadliwie odebranych. Ujęcie interakcyjne natomiast koncentruje się na wzajemnym współdziałaniu przesłuchującego i świadka. Zostało ono rozwinięte w ślad za badaniami W. Marstona przez J. Stanika i jego współpracowników (Marten, 1990, s. 172).

Niemal wszyscy autorzy zajmujący się problematyką przesłuchań używają terminu „tatyka przesłuchania”. Pojęcie to obok pojęcia „strategia” funkcjonuje przede wszystkim w kryminalistyce (Owoc, 1984).

Taktykę przesłuchania definiuje się jako ogół sposobów, metod i środków wykorzystywanych do uzyskania postawionego celu (Stanik, 1986, s. 176).

Zagadnienie korzystania z zeznań świadków w praktyce sądowej jest problemem złożonym. Warto podkreślić duże znaczenie wiedzy o psychologicznych i społecznych determinantach zeznań świadków.

Dla świadka wezwanego do stawienia się na przesłuchanie przed sądem sytuacja, w której się znajduje jest niewątpliwie sytuacją trudną. Z sytuacją o takim charakterze mamy do czynienia wtedy, gdy zostaje zakłócona wewnętrzna równowaga, organizacja i przystosowanie się wzajemne elementów podstawowych sytuacji, tak że normalny przebieg aktywności podstawowej zostanie zakłócony i prawdopodobieństwo realizacji zadania na poziomie normalnym stanie się mniejsze. Istotne jest przy tym jak często określona sytuacja powtarza się w życiu podmiotu (Tomaszewski, 1976, s. 32). Implikacją tego ostatniego faktu będzie wniosek, że im częściej dana osoba przyjmuje rolę procesową świadka tzn. im częściej była przesłuchiwana w przeszłości,



tym mniejsze prawdopodobieństwo, że sytuacja przesłuchania stanie się dla niej sytuacją trudną, przy założeniu, że wszystkie inne zmienne pozostaną bez zmian. Zatem odpowiednie kierowanie procesem przesłuchania i dostosowywanie taktyki powinno uwzględniać dotychczasowe kontakty świadka z organami procesowymi oraz poziom przeżywanego przez niego stresu. Przesłuchujący powinien bowiem sobie zdawać sprawę z tego, że sytuacja przesłuchania jest dla wielu świadków obciążająca, przekraczająca ich zasoby lub zagrażająca ich dobrostanowi.

Kwestia stresu związanego z przesłuchaniem poruszana jest również w literaturze prawniczej. Podkreśla się, że zeznawanie przed sądem jest dużym przeżyciem dla świadka, że odbywa się ono w niezwykłych dla niego warunkach, że otoczenie sądowe, obecność wielu osób na sali oraz liczne pytania utrudniają mu spokojne zeznawanie. Zadaniem przewodniczącego rozprawy jest wytworzenie atmosfery spokoju i życzliwości, łagodne i opanowane odnoszenie się do świadka oraz czuwanie nad tym, aby w podobny sposób odnosiły się do świadków strony procesowe. Niedopuszczalne jest odzywanie się do świadka per „ty”, podnoszenie na niego głosu, wymyślanie mu, zarzucanie kłamstwa itp. Zbędne też jest wygłaszanie przed przesłuchaniem lub w czasie jego trwania umoralniających uwag i pouczeń, odwołanie się do uczuć religijnych, rodzinnych itp. (Kempisty, 1986, s.144). Wskazane jest natomiast używanie formuł grzecznościowych w rodzaju: „Prosimy świadka...”, „Dziękuję świadkowi...”. Zagadnienie to wiąże się z wprowadzonym dla potrzeb niniejszej rozprawy terminem stylu przesłuchania definiowanym przy okazji operacjonalizacji zmiennych i analizowanym w trakcie przedstawiania wyników badań.

Zeznanie formułuje się w 3 etapach czasowych:

1. Uzyskiwania treści informacyjnych (spostrzegania).
2. Zapamiętywania i przechowywania ich w pamięci.
3. Relacjonowanie organowi procesowemu, czyli odtwarzanie (Kołakowska, 2002, s. 4).

Mając na uwadze problem formułowania się materiału zeznaniowego, zwrócić należy szczególną uwagę na procesy spostrzegania, myślenia, uwagi i pamięci.

Proces percepcji przebiega w dwóch poziomach organizacji: sensoryczno-motorycznym (czuciowo-ruchowym) i sensoryczno-operacyjnym (Goldstein, 1992). Tak rozumianą percepcję można interpretować w dwojaki sposób: po pierwsze - jako odebranie, zachowanie i przetworzenie informacji o obiektywnych właściwościach

elementów otoczenia, po drugie - jako odzwierciedlenie elementów otoczenia i powiązanie tych informacji z jakimś standardem, np. potrzebą, zadaniem. Percepcja, stanowiąc integralny element działania człowieka, jest związana nierozłącznie z regulacyjną aktywnością jednostki. W percepcji dochodzi do czynnego poszukiwania i wykorzystywania niektórych zmian w otoczeniu jako nośników informacji determinujących wybór sposobu uzyskiwania optymalnego poziomu regulacji (Obuchowski, 1970).

Treść spostrzeżenia np. wzrokowego, zależy w dużym stopniu od znajomości przedmiotów podobnych, widzianych już uprzednio i zapamiętywanych. Doświadczenia, nabyte zwłaszcza w toku własnej aktywności z obiektami należącymi do wspólnej kategorii, umożliwiają wyodrębnienie spostrzeganych przedmiotów z tła, na którym występują, oraz widzenie ich jako pewnych całości, a nie jako zbioru części składowych.

Nabyte doświadczenie sprawia, iż przedmioty są spostrzegane w sposób stały, co oznacza, iż osoba dostrzega je w zwykłych rozmiarach niezależnie od odległości, w jakiej się znajdują. Stałość spostrzeżeń przejawia się również w tendencji do widzenia przedmiotów jako niezmiennych pod względem położenia i kształtu niezależnie od kąta patrzenia. Wpływ doświadczenia na treść spostrzeżeń uwidacznia się również w możliwości rozpoznania jakiegoś obiektu przez człowieka, gdy jego zmysłom dostępne są tylko jego fragmenty. Treść globalnego spostrzeżenia w takich sytuacjach zostaje dopełniona przez informacje zawarte w utrwalonych w pamięci jednostki strukturach poznawczych.

Niezależnie od różnorodności spostrzeżeń w sensie ich indywidualnego zróżnicowania często uwidacznia się również ich wybiórczość. Przejawia się ona w dostrzeganiu niektórych obiektów bądź także ich elementów lub cech przy równoczesnym nie dostrzeganiu innych - pomimo obiektywnie równorzędnych warunków obserwacji. Fakt wybiórczości spostrzegania można częściowo uzasadnić odmiennością ludzkich zainteresowań, reakcji emocjonalnych i schematów poznawczych.

Wybiórczość ma duże znaczenie dla rozumienia procesów pamięci (Hankała, 2001). Jak wiadomo, spostrzeżenia są w pewnej mierze zdeterminowane biologicznymi

właściwościami organizmu. Podobnie uwarunkowany jest również proces zapamiętywania, a w którym spostrzeżenia te odgrywają istotną rolę.

Umiejętność korzystania przez człowieka z informacji przechowywanych w pamięci odgrywa wielką rolę w zwiększeniu znaczenia informacji zmysłowych a szczególnie wzrokowych. Sprawia ona, iż świat jest spostrzegany nie tyle na podstawie informacji dostępnych w danej chwili, co poprzez korzystanie z nich do tworzenia próbnych hipotez na temat tego, co jest percepowane. Spostrzeżenie staje się przedmiotem przyjmowania i sprawdzania hipotez (Gregory, Harris, Herda, Rose, 1998).

Źródła błędów w spostrzeganiu, określane są mianem złudzeń. Złudzenia występować mogą w pewnych warunkach u ludzi zdrowych np. stan chronicznego zmęczenia. Należy je różnicować z psychopatologicznymi zaburzeniami spostrzegania, takimi jak omamy (halucynacje).

Człowiek może być niezdolny do wyraźnego widzenia przedmiotów, z powodu wad wzroku.

Około 4% mężczyzn i 1% kobiet nie potrafi rozpoznawać koloru czerwonego i zielonego. Upośledzenie widzenia innych kolorów zdarza się bardzo rzadko.

Z błędami w spostrzeganiu przestrzeni ma się często do czynienia wtedy, gdy zachodzi konieczność oceny odległości położenia jednego obiektu od innego.

Z błędami w odbiorze wrażeń akustycznych można się spotkać stosunkowo najczęściej w sytuacji lokalizowania kierunku źródła dźwięku.

Omówione tutaj zostaną prawa psychologiczne, które mają wpływ na sposób przesłuchiwania i oceny wiarygodności zeznań świadków. Pierwszym z nich są psychologiczne uwarunkowania procesu formułowania zeznań

Spostrzeganie człowieka podlega specyficznym procesom organizacji (porządkowania) i selekcji (wyodrębniania). Człowiek nie rejestruje wszystkich bodźców, lecz przede wszystkim te, które mają dla niego z jakiegoś powodu znaczenie (Stanik 1986, s. 67 za Tomaszewski, 1975, s. 230).

Zmienną modyfikującą spostrzeżenia są zainteresowania poznawcze stymulujące uwagę dowolną. Zainteresowania te wpływają na fazę pamięci zwaną rekodowaniem czyli modyfikowaniem dotychczasowej zawartości pamięciowej przez

informacje później docierające do jednostki (Maruszewski, 2000, s. 144 za Baddeley, 1993).

Na istotną rolę uprzedniego doświadczenia dla spostrzegania zwracają uwagę także Z. Włodarski i A. Matczak (1992, s. 183-184), gdyż do ciągle odbieranych informacji dołączają wcześniejsze, dzięki czemu możliwe jest myślenie polegające na operowaniu posiadanymi informacjami.

W procesie kształtowania się zeznania ważną rolę odgrywają wszystkie właściwości inteligentnego myślenia. Szczególnie duże znaczenie ma cecha intelektu, polegająca na nieuleganiu czynnikom natury emocjonalnej (Kolakowska, 2001, s. 6). Wysoki intelekt zmniejsza również podatność na sugestię.

W drugim etapie formułowania się zeznania zaangażowana jest pierwsza faza procesu pamięci - zapamiętywanie. W zapamiętaniu istotną rolę odgrywają zainteresowania oraz szerzej - emocje.

Najlepiej zapamiętane są spostrzeżenia dokonane w pośrednim, optymalnym pobudzeniu emocjonalnym (Tomaszewski, 1992, t. III, s. 84-85).

Hamująco na zapamiętywanie może wpłynąć także stan emocjonalny nie powiązany z działaniem, ale wywołany wcześniejszą sytuacją.

Z drugiej strony w psychologii uczenia się opisywany jest tzw. efekt lampy błyskowej, który polega na tym, że przeżywanie silnie emocjonującego wydarzenia uruchamia układ nerwowy na zasadzie "teraz filmuj" i dzięki temu zostaje ono zarejestrowane z wysoką dokładnością. Wystąpienie tego efektu uzależnione jest w myśl prawa Yerkesa - Dodsona od siły emocji lub przeżywanego stresu.

W ostatnim etapie formułowania się zeznań w umyśle świadka następuje psychologiczne zjawisko przypominania, odtwarzanie danych zapamiętanych i zrelacjonowanie ich przed sądem. Od tego momentu świadek staje się przedmiotem obserwacji sędziów, a proces ten zaczyna podlegać regułom spostrzegania społecznego. Od tej pory to już nie świadek spostrzega lecz jest przedmiotem spostrzegania, a formułowanie ocen o świadku przenosi się do umysłu sędziego.

Zewnętrzne atrybuty sądu mogą działać dyscyplinująco i motywująco do przypominania sobie zdarzeń będących przedmiotem rozprawy i składania szczerych zeznań, mogą też jednak wzbudzać negatywne emocje i w ten sposób blokować procesy

przypominania. Jest to kwestia indywidualnej reaktywności oraz procesów wzbudzenia (*arousal*) jednostki (zeczającego świadka).

Wystąpienie na sali sądowej jest sytuacją, w której świadek znajduje się w obecności innych osób, a jego indywidualne zachowania podlegają ocenie. Wywołuje to pobudzenie wywołane zwiększeniem czujności, lękiem przed oceną, rozpraszaniem koncentracji i w efekcie prowadzi do poprawy działania w prostych zadaniach i pogorszenia działania w zadaniach trudnych. Zjawisko to nosi nazwę facylitacji społecznej (Aronson, Wilson, Akert, 1997, ss. 361-363).

Z punktu widzenia przesłuchania może się pojawić niebezpieczeństwo polegające na tym, że w wyniku wielokrotnego przesłuchania świadek może nauczyć się swoich zeznań. Zeznawać wówczas będzie nie to co spostrzegł i zapamiętał, ale to co powiedział podczas kolejnych przesłuchań. Na konsekwencje tej psychologicznej prawidłowości dla organu przesłuchującego zwraca uwagę V. Kwiatkowska-Darul (2001, s. 66). Ważne dla procesu przesłuchania wydaje się również to, że lepiej zostają zapamiętane zdarzenia z własnego życia niż zdarzenia obserwowane, gdyż tych ostatnich nie odnosimy do siebie (Maruszewski, 2000, s. 178).

Trwałość pamięci czyli zdolność do długotrwałego przechowywania doświadczenia jest bardzo zindywidualizowana i może mieć charakter wybiórczy (Przetacznikowa, Makiełło-Jarża, 1977, ss. 135-136).

W trakcie przesłuchania świadka najczęściej mamy do czynienia z odtwarzaniem treści przechowywanych w pamięci o charakterze przypominania, polegającego na tym, że jednostka, wykonując polecenie skierowane do jej pamięci, musi samodzielnie wydobyć wszystkie potrzebne informacje zawarte w śladzie pamięciowym, to jest wyszukuje taki podzbiór informacji, który łączy dane zawarte w śladzie pamięciowym z danymi zawartymi w pytaniu (Maruszewski, 2000, s. 148). Ponieważ świadkowie w trakcie przesłuchania są proszeni o przypomnienie swojej osobistej przeszłości, to mamy wówczas do czynienia ze wspomnianiem jako specyficzna formą przypominania.

Niektórzy autorzy wymieniają jeszcze sposób wydobywania informacji z pamięci nazywany rekonstruowaniem, które stanowi formę aktualizowania, łączącą w sobie elementy odtwarzania i rozpoznawania (Ledzińska, 1968, s. 132). W trakcie sądowego przesłuchiwanie możemy mieć do czynienia z tą formą przypominania

wówczas kiedy w otoczeniu świadka znajdują się jakieś elementy sytuacji inkryminowanego zdarzenia, które oddziałują na proces odtwarzania zapamiętanych informacji, np. pokazywanie przedmiotów, które znajdowały się w polu percepcyjnym świadka w trakcie obserwowania przestępstwa.

Dla sytuacji przypominania jako bardzo ważny czynnik wymienia się czas przeznaczony na aktualizację. Ograniczenia czasowe mogą wprowadzić ubytki w przypominaniu. Czynnik ograniczenia czasowego sprzężony z odpowiednią motywacją, podwyższa rezultaty wydobywania, w przeciwieństwie do skutków jakie przynosi działając jako zmienna izolowana (ibidem, ss. 149-151). Wyniki te niosą ważne implikacje dla przesłuchujących w kwestii organizowania i stwarzania atmosfery przesłuchania. Świadek, który ma motywację do składania rzetelnych zeznań nie potrzebuje dużej ilości czasu na przypominanie, a wręcz przeciwnie presja czasowa może zwiększyć skuteczność procesu przypominania. Odwrotnie świadek słabo zmotywowany do składania zeznań potrzebuje więcej czasu na skuteczne uaktywnienie śladów pamięciowych i ich zwerbalizowanie.

Proces przypominania przebiega lepiej, jeżeli stan emocjonalnego pobudzenia jest podobny do tego, w jakim odbywało się zapamiętywanie.

Dla procesu przypominania istotne jest również zjawisko reminiscencji polegające na tym, że po upływie pewnego czasu pamiętamy więcej przyswojonych treści niż w momencie zapamiętania (Piotrowska, 1996, s. 137). Dla procesu przesłuchiwania ważna jest tzw. reminiscencja długoterminowa kiedy przyrost efektów obserwowany jest w pomiarach odroczonej, po upływie dłuższego czasu (liczonych w dniach) i związana jest ze zjawiskiem ballada, czyli pojawieniu się w przypominaniu odroczonej elementów nowych, nieobecnych w odtwarzaniu bezpośrednim (ibidem, ss. 140-141). W praktyce kryminalistycznej przyjmuje się, że faza zapamiętanych treści jest najpełniejsza i najbardziej zgodna z rzeczywistym obrazem w okresie 2-3 do 8 dni od chwili uzyskania treści informacyjnej, przy czym kładzie się nacisk na rolę czasu jako czynnika rozładowującego emocje towarzyszące obserwowaniu przestępstwa, które mogą zniekształcać materiał pamięciowy (Kołakowska, 2002, s. 9).

Należy zwrócić uwagę, że w rozszerzonym schemacie procesu pamięciowego Tulvinga, po fazie poszukiwania informacji w pamięci (wydobywaniu) następuje decyzja w postaci wyboru informacji, która zawarta jest w śladzie rekodowanym

i odpowiada podanym w pytaniu wskazówkom dla procesu wydobywania, a następnie informacje wchodzi do pamięci świadomej i następuje podjęcie decyzji o zachowaniu. Decyzja ta nie zawsze musi być pozytywna, ponieważ mogą istnieć różnego rodzaju ograniczenia sytuacyjne, na przykład groźby ze strony gangu kierowane pod adresem świadka (Maruszewski, 2000, ss. 144-146). W takim przypadku ślad pamięciowy zostanie odnaleziony, ale świadek może z przyczyn poza poznawczych nie chcieć zwerbalizować swojego przypomnienia.

Proces formułowania zeznań może zostać zaburzony przez zjawiska o charakterze psychopatologicznym, ale symptomy zaburzeń procesów poznawczych mogą wystąpić u ludzi zdrowych. Należy tu zaliczyć szeroko wszelkie zafałszowania pamięci (paramnezja): konfabulacje, złudzenia i omamy pamięciowe oraz zjawiska typu *deja vu* (Bilikiewicz, 1998, ss. 76-77).

Od funkcjonowania poznawczego świadka zależeć będzie rezultat poczynionych spostrzeżeń. Funkcje intelektualne zaangażowane w ten proces to: uwaga, spostrzegawczość, zdolność spostrzegania szczegółów, relacji pomiędzy przedmiotami, pamięć zmysłowa (szczególnie wzrokowa i słuchowa), mowa, a także obiektywne cechy fizyczne spostrzeganych przedmiotów i wiążące się z tym psychologiczne prawidłowości spostrzegania za pomocą różnych zmysłów (Stanik, 1986, s.173 i in.).

Niektóre cechy świadków jak, np. neurotyzm, introwersja - ekstrawersja, koncentracja uwagi, podatność na sugestie i in. mogą mieć wpływ na sytuację odbierania od niego zeznań (Stanik, 1985, ss. 400 i n.).

Do grupy czynników psychologicznych mających wpływ na efektywność przesłuchania zaliczyć należy prawidłowości, jakim podlegają ludzkie emocje, a szczególnie kwestie wpływu stresu na zachowanie się człowieka w sytuacjach trudnych. Najczęściej cytowana definicja stresu definiuje go jako określoną sytuację pomiędzy osobą a otoczeniem, która oceniana jest przez osobę jako obciążająca lub przekraczająca jego zasoby i zagrażająca dobrostanowi (Heszen-Niejodek, 2000, s. 470 za Lazarus, Folkman, 1984, s. 19). Nie ulega wątpliwości, że przesłuchanie jako sytuacja nowa mieści się w obszarze tak rozumianego pojęcia stresu.

Dla sędziów oceniających wiarygodność zeznań świadków, istotne jest to, czy świadkowie zeznając, opisują to, co rzeczywiście się wydarzyło, czy też zniekształcają minione wydarzenia. Gdy człowiek nie potrafi przypomnieć sobie czegoś, powstaje

luka pamięciowa. W oparciu o inne wspomnienia, posiadane notatki, rozmowy ze znajomymi i rodziną, może zrekonstruować to, co się wydarzyło w przeszłości. Można również lukę pamięciową wypełnić wyobrażeniami. W psychologii zjawisko to nazywamy konfabulacją. W efekcie dochodzi do tak zwanej subiektywizacji wspomnień. Na przykład ludzie starzy czasami konfabulując, uzupełniają luki swojej pamięci dotyczące dawno przeżytych wydarzeń. Także wspomnienia z dzieciństwa odtwarzane po wielu latach mogą być zniekształcone, a luki pamięciowe uzupełnione w ten sposób, że zdarzenia te przypominane są, np. jako pozytywne lub negatywne.

Udowodniono w wielu eksperymentach, że gdy naoczny świadek zdarzenia otrzyma od kogoś odmienną na jego temat informację, to jego wspomnienia ulegają często istotnym zmianom. Tak dzieje się, gdy świadek przysłuchuje się rozmowie innych, gdy czyta opis wydarzenia lub odpowiada na sugerujące pytania. Zmiana przypomnienia może mieć różną postać - od przekształcenia paru szczegółów w dokładnym pod innymi względami przypomnieniu wydarzenia aż po wszczęcie fałszywych wspomnień. Badania dowodzą, że sugestie i wyobrażenia mogą przyczyniać się do powstania „wspomnień” o zdarzeniach, które nigdy nie zaistniały. Funkcjonariusze policji czy prokuratorzy chcąc uzyskać potwierdzenie swojej wersji śledztwa, przesłuchując świadków usiłują niejednokrotnie dotrzeć do rzekomo ukrytych wspomnień. Zachęcają przesłuchiwanego do wyobrażania sobie tego, co kiedyś się wydarzyło. Sugerują by ci pozwolili działać swobodnie wyobraźni i nie martwili się czy wyobrażenia odnoszą się do rzeczywistej przeszłości. Podczas takiego przesłuchania pytają jaka to była pora dnia, gdzie to było, kto w tym uczestniczył? Następnie zaczynają sugerować odpowiednimi pytaniami, czy sprawcą była osoba podobna do x. A może to był sam x, itd.

Żywnie przekonania na temat realności zdarzeń, które nie miały miejsca nosi nazwę zjawiska fałszywych wspomnień.

Niezwykle destrukcyjnie na procesy przypominania działają pytania sugestywne, czy zawierające w swojej konstrukcji pewne informacje o zdarzeniu. Podawanie takich informacji może powodować ich włączenie do śladu pamięciowego i faktycznie posiadanych danych na temat zdarzenia. W ten sposób przy kolejnych przesłuchaniach (a nawet jeszcze w trakcie tego samego przesłuchania) świadek może podawać zasugerowane mu fakty. Szczególnych rozmiarów nabiera to zjawisko wtedy, kiedy naoczny świadek uzyska nową, mylącą informację na temat owego zajścia.



Wówczas jego wspomnienia ulegają wypaczeniu. Zjawisko to nosi nazwę efektu dezinformacji (Loftus, 2003, s. 79). Do poważnej sytuacji dochodzi wtedy, gdy świadek zareaguje w sposób pozytywny na sugerującą informację (skinieniem głową lub słowami), a nawet wówczas gdy zaprzecza sugerującej odpowiedzi informacji, lecz nie podaje w zamian, spontanicznie innych danych. Tego rodzaju informacje mogą zostać przyswojone przez świadków, a następnie może im zostać nadana postać twierdzenia. Uleganie powyższym zjawiskom związanym z sugestywnością przesłuchania dotyczy w większej mierze dzieci niż osób dorosłych. Wynika to z dziecięcego przekonania, że „dorośli wiedzą wszystko” (Bull, 2003, ss. 242-243).

Aby zwiększyć wiarygodność naocznych świadków, należy przede wszystkim zapobiegać częstym błędom wynikającym z nakładania się oryginalnych danych o zdarzeniu na informacje pojawiające się później. Pytania zadawane przez sędziego powinny być neutralne i w żaden sposób nie powinny sugerować, że pewne szczegóły zdarzenia rzeczywiście wystąpiły. Zadawanie pytań sugestywnych jest prawnie niedozwolone. Badania J. Stanika (1985, ss. 384 i n.) dowodzą, że im więcej sugestii zawartej w pytaniach tym bardziej wzrasta procent fałszywych odpowiedzi udzielanych przez świadka. Przy przypominaniu interesującej nas informacji pytania naprowadzające mogą powodować zakłócenia w prawdziwym obrazie wydarzeń lub w ogóle zmieniać fakty. Kiedy wiedza na temat jakiegoś zdarzenia jest niewystarczająca, wtedy wypytywanie przez przesłuchującego może doprowadzić do uzupełniania faktów poprzez zgadywanie nieznanych szczegółów.

To, jakie pytania zadają świadkowi prokurator, policjant, sędzia, czy adwokat może mieć wpływ na zeznania dotyczące zdarzenia. Pytania sugerujące powodują także wystąpienie problemu zwanego błędnym określeniem źródła. Błąd ten polega na niedostateczności reprezentacji pamięciowych przypominającego, np. błędnym przekonaniu, że rozpoznaje mężczyznę, ponieważ widział go na miejscu przestępstwa, podczas gdy faktycznie rozpoznaje go, ponieważ widział go w hipermarkecie.

Implikacje wynikające z tego dla systemu prawnego są poważne; świadkowie, którym zadaje się pytania sugerujące często zeznają, że widzieli rzeczy, których w rzeczywistości nie było. Co więcej, mogą mylić się co do tego, dlaczego podejrzany wydaje się im znany (Czajka, 2005, s. 116).

Dowód uzyskany poprzez pytania sugestywne nie jest z tego powodu z mocy prawa zdyskwalifikowany, natomiast fakt wywierania sugestii (czy próba wywarcia sugestii) powinien być brany pod uwagę przy ocenie wiarygodności tegoż dowodu. Stąd też, jeśli nie doszło do uchylenia pytania sugestywnego i padła odpowiedź na takie pytanie, niezwykle ważne jest, aby protokół przesłuchania wiernie rejestrował tę czynność, zaś organ dokonujący oceny dowodu - uwzględnił ten dowód jako mogący mieć wpływ na wiarygodność dowodu (ibidem, s. 366).

W zależności od sytuacji prawnej oraz przejawianych form zachowania świadka można określić trzy rodzaje sytuacji, w jakich przebiega przesłuchanie:

1. Sytuacja kooperacji, w której cele przesłuchiwanego i przesłuchującego są zbieżne, np. przy składaniu zeznań przez poszkodowanych oraz osoby zainteresowane ukaraniem sprawcy.

Sytuacje konkurencji, kiedy świadek zeznaje nie z własnej inicjatywy oraz przejawia ustosunkowania negatywne.

3. Sytuacje konfliktowe, w których cele przesłuchiwanego i przesłuchującego są wyraźnie rozbieżne, a przejawiane formy zachowań nabierają cech nieukrywanej agresji (Kołakowska, 2002, s. 16).

W pierwszym przypadku psychologia sądowa proponuje techniki polegające na uaktywnieniu pamięci świadka. Niestety nie wszystkie z nich mogą znaleźć zastosowanie w przesłuchaniu sądowym ze względu na obowiązujące procedury prawne i powagę sądu. Ograniczenie to dotyczy również technik właściwych sytuacjom konkurencyjnym i konfliktowym. W sytuacji kooperacji można zastosować:

- wywoływanie skojarzeń - technika opierająca się na prawie asocjacji polega na przypominaniu świadkowi o faktach, które mogły nastąpić w przestrzennym lub czasowym związku z przedmiotem dochodzenia,
- wywoływanie podobieństw - technika oparta na zasadzie izomorfizmu polega na podaniu bodźca, który powoduje, że uzyskuje się informacje nie tylko na temat podanego bodźca np. pokazanej osobie na zdjęciu, ale również o jej zachowaniach etc.,
- wywoływanie przypomnień na zasadzie kontrastu,
- wykorzystanie dysocjacji - poleca się osobie przesłuchiwanej odtworzenie w wyobraźni, a następnie opisanie z perspektywy różnych zmysłów wrażeń, jakich

doznała w danej sytuacji; następnie aby wywołać trafne wyobrażenia o wyglądzie rzeczy, poleca się rozdzielenie doznanych wrażeń i dokonanie izolowanego opisu pochodzącego z jednego zmysłu np. opisanie barwy przedmiotu,

- parafraza - przesłuchujący w sytuacjach, kiedy zeznania są recytowane i zachodzi obawa, że są one wyuczone lub indukowane świadkowi, poleca ważne elementy powtórzyć innymi słowami,

- modelowanie - metoda stosowana jest w sytuacjach przesłuchania osób, które mają trudności językowe, przejawiające się w wyrażaniu i braku słów potrzebnych do opisanie widzianego zdarzenia bądź cechy przedmiotu; przesłuchujący pokazuje model, fotografię i prosi o narysowanie bądź odtworzenie za pomocą przedmiotów danego faktu (ibidem, s. 16).

Dla potrzeb przesłuchiwanie świadków współpracujących stworzono w Wielkiej Brytanii w latach 70. XX wieku specyficzny model przesłuchania zwany wywiadem lub przesłuchaniem poznawczym (*cognitive interviewing*). Procedura ta jest zbiorem specyficznych sposobów przesłuchiwanie ukierunkowanych na wydobywanie i odzyskiwanie informacji z pamięci wykorzystujących strategie mnemotechniczne, które wywołują jasność w procesach pamięci umożliwiając wyraźniejsze odtwarzanie zapamiętanych bodźców (Stanik, 2001, s. 174 Memon, Bull, 1991, s. 292). W ramach przesłuchania poznawczego wyróżnia się następujące techniki:

- odtwarzanie kontekstowe - polega na wydobyciu z pamięci świadka zewnętrznych i osobistych elementów, bodźców i przeżyć, jakie występowały u niego w momencie, gdy doświadczał on zdarzenia będącego w obszarze zainteresowań przesłuchującego,

- zrelacjonowanie wszystkiego - polecenie świadkowi, aby sprawozdał wszystko, nawet cząstkowe informacje, a nie tylko to co sam uważa za ważne,

- zmiana perspektywy - zachęca się świadka, aby opowiedział zdarzenie z innej perspektywy lokalizacyjnej lub osobowej,

- odwracanie kolejności - świadek ma za zadanie podjąć próby odzyskiwania wspomnień w różnych punktach wyjścia (momentach) tego samego zdarzenia (Memon, 2003, ss. 212-214).

Przy przesłuchaniu poznawczym sugeruje się również zadawanie tzw. pytań kompatybilnych ze świadkiem, a więc pytań dodatkowych wyłącznie na aktualnie prezentowany przez świadka wątek tematu (ibidem, s. 216).

W sytuacjach konkurencyjnych przesłuchujący może zastosować następujące metody:

- rozmowa prowadzona przed lub w czasie przesłuchania - celem jej jest zmiana usposobienia i wezwanie do złożenia prawdziwych zeznań; służy również do uściślenia i sprawdzenia danych o świadku, pochodzących z innych źródeł,
- usuwanie stanu napięcia - przesłuchujący poprzez rozmowę, w której porusza zagadnienia ogólne oraz prezentuje gesty grzecznościowe wpływa na świadka, pomagając mu przystosować się do sytuacji, zmierza do obniżenia napięcia i zmiany negatywnych nastawień i reakcji obronnych,
- wywoływanie pozytywnego nastroju - przesłuchujący w rozmowie koncentruje się na intymnej i osobistej sytuacji przesłuchiwanego oraz jego ustosunkowaniach do bliskich, krewnych, przyjaciół i znajomych. Sam koncentruje się na obserwacji reakcji i zachowań świadka, starając się określić jego cechy osobowości, temperament i zainteresowania,
- odwoływanie się do prospołecznych nastawień - przesłuchujący w rozmowie odwołuje się do godności świadka, jego patriotyzmu, podnosi zasługi i znaczenie dotychczasowych działań świadka; celem tego jest zmiana nastawień i zaniechanie przyjętej linii obrony,
- uzupełnianie „luk” - jest to metoda stosowana w tych sytuacjach, kiedy przesłuchujący dysponuje wieloma faktami pozwalającymi na stworzenie logicznej konstrukcji zdarzeń, ale nie zna wszystkich szczegółów; przedstawiając świadkowi taką konstrukcję, poprzez system szczegółowych pytań uzyskuje informacje uzupełniające daną konstrukcję,
- przerywanie kłamstwa - stosowane jest gdy przesłuchujący dysponuje danymi pozwalającymi na przerwanie przygotowanej i rozwijanej przez przesłuchiwanego linii obrony; przesłuchujący w dogodnym dla siebie momencie oświadcza, że dotąd usłyszane informacje są całkowicie fałszywe, domaga się rozpoczęcia prezentacji informacji prawdziwych; ten taktyczny zabieg może spowodować, iż świadek uzna swoją dotychczasową strategię za nieskuteczną,

- wyczekiwanie - metoda oparta na założeniu, że po rozmowie wstępnej, odwołaniu się do prospołecznych nastawień, przesłuchiwany toczy wewnętrzną walkę motywów; przesłuchujący, operując odpowiednią informacją i robiąc przerwy „wyczekuje”, aż przesłuchiwany sam przełamie psychiczne opory i złoży zeznania (ibidem, s. 17).

W sytuacjach konfliktowych celem przesłuchującego jest złamanie oporu świadka i takie pokierowanie jego procesami emocjonalno-motywacyjnymi aby pomimo rozbieżności celów uzyskać jak najwięcej rzetelnych informacji. Można tego dokonać za pomocą poniższych metod:

- pozorne przyjęcie przygotowanych zeznań - przesłuchujący pozwala na rozwinięcie i przedstawienie przygotowanych zeznań, dokładnie protokołuje i stwarza wrażenie, że je przyjmuje, następnie za pomocą znanych faktów podważa je i wykazuje sprzeczności; czynność ta wywołuje wzrost napięcia emocjonalnego, które nie pozwala na szybką „korektę” przygotowanych zeznań;

- przełamanie nastawienia obronnego - w sytuacji, kiedy przesłuchiwany nie chce logicznie odpowiadać na pytania, przesłuchujący konsekwentnie akcentuje bezsporne dowody i fakty o tym, że świadek był na miejscu zdarzenia; prezentacja argumentacji polega na dążeniu do „wciągnięcia” świadka do rozmowy; u świadka uwikłanego w dyskusję pojawia się stan frustracji, utrudniający budowę nowej linii obronnej,

- zaskoczenie - w sytuacji, kiedy przesłuchiwany „mówi nie na temat”, przesłuchujący nagle przytacza fakt, którego istnienia składający zeznania nie domyślał się; nagłe naruszenie przygotowanych nastawień obronnych wyzwala stres, który uniemożliwia konsekwentne realizowanie przyjętego schematu obronnego,

- odwracanie uwagi - metoda stosowana w tych sytuacjach, w których przesłuchiwany dąży do przejęcia inicjatywy i uzyskania informacji od przesłuchującego; przesłuchujący nie zadaje pytań dotyczących istotnych okoliczności, faktów czy dowodów, ale skupia zainteresowanie przesłuchiwanego na pytaniach drugorzędnych i nie mających bezpośredniego związku z istotą sprawy. Czynności te powodują osłabienie struktur obronnych, a po zastosowaniu techniki zaskoczenia mogą doprowadzić do odpowiedzi prawdziwych,

- forsowanie tempa przesłuchania - w sytuacjach celowego zwlekania w udzielaniu odpowiedzi przez przesłuchiwanego narzucenie „szybkiego tempa” uniemożliwia opracowanie „kłamliwych” odpowiedzi,

- zwalnianie tempa przesłuchania - w sytuacjach odwrotnych, kiedy przesłuchiwany szybko stara się przedstawić przygotowane odpowiedzi, w których pomija swoją rolę i znaczenie w sprawie,
- inercja - metoda polega na dążeniu do uwikłania przesłuchiwanego w tematykę pozornie nie związaną z istotą sprawy, a emocjonalnie angażującą. Przesłuchiwany zaangażowany emocjonalnie w rozmowę może udzielać informacji nie kontrolowanych,
- naruszanie nieodpornych struktur osobowości - pojęcie nieodpornych struktur osobowości będzie tu oznaczać właściwości charakteru, postawy i zainteresowania, których naruszenie powoduje wzrost pozytywnych nastawień emocjonalnych, wyzwalających skłonność do mówienia,
- powtarzanie przesłuchań - w sytuacjach, kiedy przesłuchiwany złożył fałszywe zeznania, w drugim przesłuchaniu, przesłuchujący poleca krótko powtórzyć poprzednie zeznania, stwarza wrażenie, że je przyjmuje i poleca opisać szczegółowo cechy przedmiotów i zdarzeń,
- stopniowanie wzrostu napięcia - zadawanie pytań szczegółowych (często przez dwóch przesłuchujących), nawiązywanie w nich do ukrywanych intymnych szczegółów z życia przesłuchiwanego powoduje stopniowy wzrost napięcia emocjonalnego. Wzrastające napięcie emocjonalne zakłóca funkcjonowanie mechanizmów koordynacji i kontroli, a tym samym dezorganizuje przygotowane schematy obronne.

M. Ciosek (2001, ss. 132-133) wymienia też technikę reprodukcji polegającą na podawaniu świadkowi historyjek zawierających elementy zdarzenia, które stanowią przedmiot dochodzenia, a następnie poproszeniu go o odtworzenie historyjki. Pojawienie się szczegółów zgodnych z autentycznymi zdarzeniami z pominięciem „buforowych” może świadczyć, że osoba złożyła zeznanie nieszczerze. Metodę tą wprowadził do psychologii sądowej niemiecki psycholog M. Wertheimer.

Inną psychologiczną metodą będącą pomocą w ustaleniu czy świadek, który twierdzi, że nic nie wie na temat zdarzenia, mówi prawdę, jest metoda skojarzeń zaproponowana również przez niemieckich uczonych Kramera i Sterna. Opracowali oni listę słów - haseł, na które przesłuchiwani mieli odpowiadać pierwszymi nasuwającymi się im skojarzeniami. Pomędzy słowa o znaczeniu neutralnym umieszczono hasła związane z przestępstwem. Założenie było takie że osoby powiązane z czynem będą miały skojarzenia mimowolnie związane z daną sytuacją. Przyjmując, że badani

związani z czynem mogliby powstrzymać się z wypowiedaniem pierwszych skojarzeń autorzy metody proponowali mierzyć czas pomiędzy hasłem a reakcją.

Mankamentem dwóch powyżej opisanych metod jest to, że do ich zastosowania potrzebna jest dogłębna znajomość okoliczności i szczegółów wiążących się z inkryminowanym zdarzeniem i to takich, które nie są powszechnie znane i upubliczniane przez media, czy też pospolicie występujące w danym typie przestępstwa.

W praktyce sądowej często spotykane jest zjawisko zmiany zeznań świadka w dwóch kolejnych stadiach procesu karnego - w postępowaniu przygotowawczym i w postępowaniu jurysdykcyjnym. Ilościowe rozmiary tego zjawiska są następujące - zmiana zeznań występuje w ok. 20% spraw sądowych i jest dokonywana przez ok. 10% świadków (Rybarczyk, 1979, s. 77; Płachta, 1985, s. 220).

Porównanie dwóch grup świadków, zmieniających i niezmiennych zeznań, pod względem zmiennych socjopsychologicznych: wieku, płci, wykształcenia, wskazało na zaistnienie następujących prawidłowości:

1. Świadców w wieku 21-30 lat istotnie częściej zmieniali zeznania niż świadkowie w innych grupach wiekowych;
2. Mężczyźni znamienne częściej zmieniali zeznania na rozprawie sądowej niż kobiety;
3. Świadców z wykształceniem podstawowym (pełnym lub niepełnym) istotnie częściej zmieniali zeznania niż świadkowie z wykształceniem wyższym od podstawowego, przy czym najrzadziej zmieniali zeznania świadkowie z wykształceniem wyższym;
4. Świadców nie mający kwalifikacji zawodowych istotnie częściej zmieniali zeznania niż świadkowie o określonym zawodzie;
5. Fakt wykonywania (lub niewykonywania) pracy nie wpływał na częstość zmian zeznań w procesie karnym;
6. Świadców uprzednio karani sądownie znacznie częściej zmieniali zeznania na rozprawie sądowej niż najbliżsi i dalsi krewni oraz osoby obce; prawidłowość ta w szczególnym stopniu dotyczyła sytuacji, gdy znajomy z miejsca pracy był służbowo podporządkowany oskarżonemu; odnosi się to również do znajomych z miejsca

zamieszkania oraz znajomych pozostających w bardzo zażyłych kontaktach z oskarżonym (Reykowski, 1979).

Kontakty świadków z oskarżonymi w czasie od przestępstwa do rozprawy są najczęstszą przyczyną zmiany zeznań. Jeżeli świadkowie są krewnymi strony wówczas częściej uważają, że różnego rodzaju „zabiegi” są przyczyną zmiany zeznań. Te różnorodne „zabiegi” i „naciski” ze strony oskarżonego czy innych uczestników zainteresowanych rozstrzygnięciem sprawy kierowane są w głównej mierze do świadków związanych z tymi osobami węzłami pokrewieństwa (Płachta, 1986, s. 227). Stąd w dalszej części pracy przy ustalaniu sędziowskiego stopnia przypisywanej wiarygodności świadkom i ich zeznaniom odróżniono wpływ zeznań świadków zainteresowanych i niezainteresowanych wynikiem sprawy.

Z. Rybarczyk (1979, ss. 78-84) ustalił w toku badań aktowych, że najczęstszą przyczyną odmienności zeznań, jaką podają świadkowie w sądzie jest niezamierzona (nieświadoma) zmiana zeznań przez świadków. W drugiej kolejności odmienność powstaje w wyniku przyczyn nie wynikających ze zmiany zeznań. Jest to odmienność pozorna wynikająca z wadliwego przesłuchania lub zaprotokołowania zeznań przez przesłuchującego w postępowaniu przygotowawczym. Ten sam świadek przesłuchiwany ponownie przed sądem zeznaje w swoim mniemaniu identycznie, natomiast w porównaniu z treścią protokołu z postępowania przygotowawczego - inaczej. Ostatnią przyczyną zmiany zeznań jest zamierzona (świadoma) zmiana zeznań. Ta ostatnia wynika z: zapominania o szczegółach zdarzenia, omyłek, błędów świadków, pobudzenia pamięci na sali sądowej oraz patologicznych zmian w psychice świadka. Ok.  $\frac{3}{4}$  zmian w zeznaniach spowodowanych jest na skutek powstania zaburzeń pamięciowych świadków zdrowych psychicznie.

Prawnicy upatrują przyczyn zmiany zeznań świadków głównie po stronie samych świadków oraz uczestników postępowania głównie oskarżonego i osób z nim związanych, a także ze względu na czas upływający od zdarzenia do przesłuchania sądowego (Płachta, 1985, s. 223). Uważają oni, że w niektórych przypadkach rzeczywiste przyczyny zmiany zeznań mogą być inne od podawanych przez samych świadków (Rybarczyk, 1979, s. 84). Potwierdzają to badania ankietowe przeprowadzone wśród świadków, z których wynika, że czynniki związane ze sposobem prowadzenia postępowania przygotowawczego w ogóle nie wywierają wpływu na zmianę zeznań, zaś czynniki związane z samą rozprawą (obecność



oskarżonego i publiczności, tzw. atmosfera sali rozpraw) - jedynie w stopniu nieznacznym (Płachta, 1985, s. 224). Odczucia świadków w powyższym zakresie nie są częste jednak istnieje pewna grupa świadków, która silnie reaguje na czynniki związane z rozprawą.

Sędziowie często nie stosują się do rygorystycznej wykładni przepisów k.p.k. odczytując zeznania z postępowania przygotowawczego nawet przy niewielkich rozbieżnościach w zeznaniach (ibidem, s. 219).

Kolejnym problemem pojawiającym się w przesłuchaniu sądowym jest odmowa składania zeznań przez świadków zasłaniających się niepamięcią. Wpływ zasłaniania się niepamięcią przez świadków będzie (jako jedna ze zmiennych) przedmiotem badań tej pracy.

Są sytuacje, gdy ustalona w procesie interpretacji norma prawna pozostaje w zgodzie z wolą ustawodawcy, a jednocześnie jest sprzeczna z mechanizmami działania umysłu ludzkiego. Celem wykładni psychologicznej nie jest ustalenie normy prawnej zgodnej z zasadami logiki, etyki i prawa lecz interpretacja tej normy zgodnie z zasadami funkcjonowania ludzkiego umysłu i mechanizmów nim rządzących (Makarowski, 2002).

Odczytywanie zeznań złożonych uprzednio w postępowaniu przygotowawczym świadkowi kłamiącemu w trybie art. 391 § 1 k.p.k. i oczekiwanie ustosunkowania się takiego świadka do treści swoich zeznań, bez wnikliwego przyjrzenia się przyczynom odmowy zeznań na etapie przesłuchania sądowego może z psychologicznego punktu widzenia doprowadzić do mechanicznego potwierdzenia treści kłamliwych. Świadek obawiając się konsekwencji prawnych za składanie fałszywych zeznań oraz dążąc do uniknięcia dysonansu poznawczego związanego ze zgoła odmiennym zeznawaniem najprawdopodobniej jeszcze raz skłamię. Orzecznictwo SN stwierdza, że w przypadku, gdy świadek oświadcza, że nic nie pamięta podstawą odczytania protokołu z jego wcześniejszych zeznań jest instytucja bezpodstawnej odmowy zeznań, bowiem niemożność odczytania zeznań świadka złożonych uprzednio prowadziłyby do pozbawienia się przez sąd istotnego dowodu. Odczytanie zeznań, gdy świadek jest prawdopodobny nie spowoduje szkody procesowej. Odczytanie zeznań w przypadku, gdy świadek kłamał w postępowaniu przygotowawczym bez zadania wcześniej przez sąd szczegółowych pytań spowoduje zamazanie prawdziwego obrazu rzeczywistości

i utrwalenie obrazu fałszywego. Wówczas fakty zmyślone (nieprawdziwe), które nie są tak mocno utrwalone w pamięci świadka jak fakty rzeczywiste mogą zostać jeszcze silniej zakodowane w śladzie pamięciowym (ibidem).

Jeszcze jednym psychologicznym zjawiskiem, z jakim spotykają się sędziowie w swej praktyce jest niechęć społeczeństwa do występowania w roli świadka. Do przyczyn tej niechęci zalicza się:

1. Lęk przed zemstą za obciążające zeznania, lek przed narażeniem się przestępczemu środowisku.
2. Uciążliwości związane ze świadczeniem (opuszczenie pracy, podróżowanie najtańszym środkiem lokomocji itp.) potęgowane często niedomaganiem w pracy organów ścigania wymiaru sprawiedliwości (nieprzestrzeganie elementarnych zasad organizacji pracy, nieprzygotowanie się do przesłuchań itp.), co przede wszystkim znajduje wyraz w długim oczekiwaniu na przesłuchanie i w wielokrotnym wzywaniu.
3. Składanie zeznań w trybie urzędowym według określonej procedury, która świadka deprymuje, a nawet nieraz jest powodem przykrych przeżyć.
4. Sytuację konfliktową, w jakiej znajduje się świadek, będąc zmuszonym mówić coś niekorzystnego o podejrzanym, którego zna lub z którym jest związany więzami przyjacielskimi czy towarzyskimi.
5. Niewłaściwe, niekiedy dalekie od poprawności traktowanie świadka.
6. Obawę, by nie wyszły na jaw jakieś nieprawidłowości, których dopuścił się świadek. Do wymienionych przyczyn należy dodać jeszcze brak poczucia obowiązku społecznego oraz zwyczajnie lenistwo, z powodu którego, wielu ludzi unika wykonania obywatelskiego obowiązku świadczenia (Otłowski, 1968). Pomimo upływu czasu problemy te wydają się być nadal aktualne.

#### **2.4. Językowe aspekty przesłuchania na rozprawie głównej**

Rozprawa sądowa należy do sfery komunikacji społecznej, związanej z działalnością prawną. Stanowi integralny element kontaktów międzyludzkich, odbywających się w przestrzeni jurysdykcyjnej, część składową wspomnianej sfery komunikacyjnej.

Całościowa struktura rozprawy sądowej przejawia się w aktach tworzenia i interpretacji sensów pojedynczych posiedzeń składu orzekającego. Natura zachowań

komunikacyjnych, budujących poszczególne jej elementy umożliwia parcelację wypowiedzi z sali sądowej na poszczególne fazy rozprawy, segmenty lub części. Decyduje tym samym o hierarchicznym układzie członów konstrukcyjnych. Obligatoryjne partie inicjacyjne i finalne wyraźnie wskazują granice tekstu i akcentują jego autonomiczność wobec innych wystąpień komunikacyjnych. Struktura rozprawy funkcjonuje zatem w horyzontalno - wertykalnym układzie elementów. Formalne, szeregowo następnictwo członów (faz rozprawy) współwystępuje z semantycznym rozgałęzieniem poszczególnych jej partii. Zasada przenikania tych dwóch płaszczyzn (poziomej i pionowej) nawiązuje do polifonicznej techniki kreacji tekstu (Rzeszutko, 2003, s. 28).

Cechę języka sali sądowej jako odmiany gatunkowej stanowi swoisty synkretizm stylowy, tj. współwystępowanie wyznaczników stylu urzędowego wraz z elementami języka potocznego (Rzeszutko, *ibidem*, s. 191).

Holistyczny charakter działań jurysdykcyjnych, postrzeganych jako tekst, zaakcentowany zostaje przede wszystkim poprzez spełnienie wymogu globalnej spójności semantycznej. Pryncypialne kryterium tekstowości realizowane jest w tekście rozprawy sądowej na kilku płaszczyznach. Precyzyjnie wyznaczona funkcja tekstu pozostaje ściśle związana z jednością tematyczną całej rozprawy. Treść aktu oskarżenia bowiem, określając linię tematyczną wszystkich zachowań tekstotwórczych (temat główny), projektuje zasadę koherencji. Nadrzędnemu tematowi podporządkowani więc są zarówno fizyczni uczestnicy, jak i prezentowane przez nich partie dialogowe. Spójność semantyczna znajduje również potwierdzenie w wyraźnych formalno-strukturalnych cechach komunikatu np. w wyrazistych partiach inicjalnych i finalnych całości rozprawy. Tekst rozprawy sądowej wykazuje także znamiona kohezji (wzmocnia spójność semantyczną, ale o niej nie decyduje). Podkreśleniu relacji koherencji, zachodzących pomiędzy elementami tekstu, służą m.in. techniki rekurencji (rekurencji częściowej), paralelizmy, parafrazy, ograniczony zestaw wyrażeń izotonicznych, itp. Uchwycenie wszystkich istotnych aspektów głównej linii tematycznej (spójność semantyczna) służy ukazaniu pewności dowodzonych faktów i jednocześnie eliminacji wątpliwości, zaistniałych w toku czynności jurysdykcyjnych (por. Beaugrande, Dressler, 1990, ss. 87-89, 117). Ma to poważne praktyczne konsekwencje dla tekstów, o których z dużą dozą prawdopodobieństwa wiadomo, że efekty ich finalnych ustaleń mogą być kwestionowane. Zgodnie bowiem z zasadą

kontroli procesu, strony mają prawo odwołania od ogłoszonego wyroku, a także zasadności podejmowanych czynności procesowych (Waltoś, 1995, ss. 301-309).

Tekst rozprawy sądowej prezentuje także względnie limitowaną długość, tzn. przebieg wszystkich czynności sądowych musi zostać zawarty w czasie, określonym przepisami prawnymi lub zdeterminowanymi innymi uwarunkowaniami pozajęzykowymi. Mówi o tym zasada szybkości procesowej jak i prawa człowieka - pokrzywdzonego do jak najszybszego zadośćuczynienia za doznane krzywdy, i podsądnego (podejrzanego) - do sprawnie przeprowadzonego procesu.

Rozprawa sądowa wykazuje ponadto charakter konkretnej wypowiedzi. Współtwórcy tekstu to określone, z imienia i nazwiska, indywidualne jednostki, uczestnicy komunikacji.

Stanik (1986, s. 183 i n.) traktuje przesłuchanie jako proces zadaniowej komunikacji interpersonalnej czyli przekazywania i odbierania informacji zachodzący w obie strony tj. od świadka do przesłuchującego, ale też i odwrotnie. W akcie komunikacyjnym zachodzi sprzężenie zwrotne. Tak też się dzieje w akcie komunikacyjnym sądowego przesłuchania świadków.

Przeływ informacji, zarówno werbalny jak wyrażonych niewerbalnie, następuje w obu kierunkach i obie strony w każdym momencie dostosowują swoje dalsze poczynania do tego, co miało miejsce wcześniej. Sprzężenie zwrotne sprawia, że rozmówcy tworzą system naczyń połączonych. Pozwala ono nadawcy skorygować styl przekazu, gdy docierające do niego sygnały zwrotne świadczą o tym, że sytuacja komunikacyjna nie rozwija się po jego myśli. Niestety, może mieć ono również zły wpływ na przebieg wymiany, gdyż negatywne sygnały płynące od odbiorcy wywołują czasem u nadawcy nerwowe reakcje, na przykład głośniejsze, a mniej płynne mówienie i sztuczne skracanie wypowiedzi. Sprzężenie zwrotne jest właściwością stopniowalną, to znaczy może występować w różnych sytuacjach z różnym stopniem nasilenia (Tokarz, 2006, s. 17) .

W podręcznikach teorii komunikacji wyróżnia się niekiedy dwa rodzaje sprzężenia zwrotnego:

1. Bezpośrednie, polegające na wyraźnym - ustnym lub pisemnym potwierdzeniu, że komunikat został odebrany i zrozumiany.
2. Pośrednie, dedukowane z zachowania odbiorcy, które może być zgodne lub niezgodne z intencją nadawcy (ibidem, s. 18).

Należy tu zauważyć, że przesłuchanie sądowe świadka jest to rodzaj komunikacji skośnej, czyli takiej, w której prawa i obowiązki poszczególnych uczestników dyskursu nie są równe. Z tego względu różne czynniki związane z aktem komunikowania, w tym również rodzaj i jakość sprzężenia zwrotnego mogą nabierać specyficznego charakteru. Korekcja stylu przekazu następować może w przypadku sędziego, po zorientowaniu się przez niego na podstawie informacji zwrotnych werbalnych i niewerbalnych, iż świadek nie rozumie dokładnie zadawanych mu pytań i polegać na dostosowaniu swojego przekazu do poziomu językowo-intelektualnego świadka. Może również polegać na korekcji stylu przesłuchania z dyrektywnego na przyzwalający, gdy sędzia zorientuje się, że jego zachowanie wywołuje w świadku postawy lękowe godzące w autorytet sądu, a przede wszystkim blokujące procesy przypominania u świadka. Odwrotnie zaś, kiedy świadek swoim nader swobodnym zachowaniem, w trakcie komunikowania się z sądem, powoduje u sędziego przekonanie, że zachowanie takie nie licuje z powagą sądu, może nastąpić korekcja stylu przesłuchania w kierunku dyrektywności. Więcej informacji na temat stylu przesłuchania przedstawionych zostało w rozdziale 4.3., gdzie wprowadzone zostały podstawowe pojęcia empiryczne.

Korekcja stylu przekazu może następować również u świadka, zazwyczaj jako reakcja na wyraźny komunikat sędziego np. o tym, że świadek znacząco odbiega od tematu przesłuchania, niepotrzebnie używa wulgarnego słownictwa, czy wyraża się w sposób nieprecyzyjny. Dużo rzadziej inteligentny i spostrzegawczy świadek może zmienić swój styl przekazu już na niewerbalną reakcję sędziego, który nie rozumie np. żargonu używanego przez świadka. W tym przypadku będzie to najpewniej uprzedzenie wypowiedzi sędziego, który szybko zobliguje świadka do przekazania tych samych treści w sposób zrozumiały dla poszczególnych uczestników przewodu sądowego. Z punktu widzenia poprawności procesowej trudno bowiem sobie wyobrazić sytuację, w której sędzia nie rozumiejąc przekazu świadka, nie nakazuje mu nadać treści powszechnie zrozumiałej.

Natomiast w zakresie bezpośredniego sprzężenia zwrotnego, mającego charakter bardziej formalny, sprzężenie to zachodzi zasadniczo już tylko w jednym kierunku. Sędzia dyktując zeznania świadka do protokołu, daje tym samym do zrozumienia zarówno w formie ustnej jak i pisemnej, że komunikat został odebrany i rozumiany. Świadek czasami również potwierdza ustnie, że zrozumiał przekaz sędziego. Dzieje się tak w przypadku pytania sądu, czy świadek rozumie treść przyrzeczenia dotyczącego

składania prawdziwych zeznań lub w każdym innym przypadku, gdy sąd docieka zrozumienie danego pytania czy zagadnienia przez świadka.

Efekty działań komunikacyjnych poszczególnych uczestników rozprawy cechuje: intencjonalność i akceptabilność tzn. nastawienie nadawcy na zbudowanie, a odbiorcy - na percepcję spójnego tekstu. Akceptabilność przejawia się również w postaci zaistnienia natychmiastowego sprzężenia zwrotnego tj. reakcji na wcześniejsze zachowanie interlokutora (Rzeszutko, 2003, s. 29).

W literaturze z zakresu psychologii sądowej mówiąc o sprzężeniu zwrotnym w komunikacji podkreśla się, że zarówno przesłuchujący jak i przesłuchiwany oddziałują na siebie np. świadek czuje się nieswojo będąc zmuszony do odpowiadania stojąc przy barierkach, a sędziego denerwuje zbyt ni w jego odczuciu „luz” w zachowaniu<sup>1</sup>, przy czym krytykuje się traktowanie świadka jako „aparatu zawierającego informację” oraz podejście głoszące, że manipulować - w celu podniesienia efektywności zeznań - można (czy należy) tylko świadkiem (Stanik, 1986, s. 183).

Relacje nadawczo - odbiorcze cechuje różny stopień nowości pojawiających się informacji. Proces ich przyrostu, a zatem i kreacji tekstu, opiera się na zasadzie asymetrii wiedzy, występującej pomiędzy poszczególnymi osobami. Świadek jest tą osobą, która oprócz wycinku zdarzenia, o którym świadczy, nie ma prawa do wglądu w inne dane dotyczące sprawy, a przed złożeniem swoich zeznań nie ma także prawa przebywania na sali rozpraw. Ma to oczywiście doniosłe pozytywne znaczenie dla ograniczania roli sugestii w procesie formułowania się zeznań jednakowoż z punktu widzenia komunikacyjnego, to kolejny dowód na nierówności relacji komunikacyjnej interlokutorów Działania tekstotwórcze poszczególnych uczestników procesu posiadają ponadto bardzo silne osadzenie w sytuacji pozajęzykowej (sytuacyjność) (Rzeszutko, 2003, s. 29).

Syntaktyczne i semantyczne reguły budowy wyrażań, jakie istnieją w większości języków, są bardzo sztywne. Nie przeszkadza to występowaniu w komunikacji międzyludzkiej dwóch interesujących zjawisk, dosyć istotnych z punktu widzenia komunikacji na sali sądowej:

---

<sup>1</sup> Przykład zaczerpnięty przez autora z praktyki badań obserwacyjnych i późniejszych rozmów z sędziami.

1. Ludzie rozumieją się na ogół zupełnie dobrze również wtedy, gdy znaczenie któregoś z użytych słów odbiega, i to nawet bardzo daleko, od tego, które według szablonu semantycznego powinno być zostać użyte.

2. Ludzie wypowiadają ogromne ilości wyrażen gramatycznie niepoprawnych, czyli źle zbudowanych, a mimo to świetnie się rozumieją (Tokarz, 2006, s. 34).

Pierwsze zjawisko, kiedy występuje na sali sądowej wiąże się z reakcją sądu polegającą na nakazaniu świadkowi wytłumaczenia, co miał na myśli używając słowa w niewłaściwym znaczeniu, pomimo iż zdanie takie mogło zostać zrozumiane zgodnie z intencją nadawcy, przez niektórych lub nawet wszystkich uczestników rozprawy głównej. Takiego postępowania wymaga kultura języka sali sądowej. Tego rodzaju działanie sądu zapobiega również przed ewentualnymi odwołaniami stron, od wyroków orzeczonych na podstawie zeznań świadków zrozumianych niezgodnie ze znaczeniem użytych przez świadka słów. Ponieważ budzić to zawsze może wątpliwości sądu odwoławczego, przeto sędzia zawsze powinien czynić uwagi do protokołu, po wyjaśnieniu przez świadka, w jakim znaczeniu użył danego słowa.

Drugie zjawisko, jeżeli nie zaburza znacząco rozumienia zeznań przez uczestników postępowania zazwyczaj korygowane jest przez sędziego dyktującego zeznania do protokołu, który ujmuje je zazwyczaj, w treści bardziej poprawnie gramatycznie, stylistycznie i syntaktycznie zbudowane. Jeżeli struktura gramatyczna jest wyraźnie zaburzona sędzia powinien wyjaśnić, co dokładnie świadek miał na myśli wypowiadając zdanie niegramatyczne np. prosząc go o przedstawienie faktów innymi słowami lub zadając pytania precyzujące.

Marten (1984, 1990, s. 203) opracował model strukturalnej i funkcjonalnej analizy i oceny zeznań. Wyróżnił trzy kryteria sposobu opisywania przez świadka zdarzenia: hierarchiczność (ogólność - szczegółowość podawanych informacji), chronologiczność (następstwa zdarzeń w czasie w zeznaniach), oraz kryterium przyczynowo-skutkowe (zależności przyczynowe relacjonowanych przez świadka zdarzeń). Wykorzystując model psycholingwistycznej analizy wypowiedzi wyróżnił następujące funkcje: deskryptywną (opisy zdarzeń), ekspresyjną (opisy stanów emocjonalnych), metatekstową (wypowiadanie się na temat zeznań), perswazyjną (wypowiedzi silnie przekonujące odbiorcę o swoich racjach), kontaktową (wypowiedzi w celu nawiązania i podtrzymania kontaktu pozaformalnego). Autor ten wykazał, że zeznania kłamlive charakteryzują się zaburzeniami struktury hierarchicznej i eksponowaniem struktury przyczynowo - skutkowej oraz preferencją funkcji

metatekstowej kosztem deskryptywnej i ekspresyjnej - kosztem perswazyjnej przy strategii kłamania ofensywnego. Natomiast przy strategii kłamania defensywnego dominują wypowiedzi o funkcjach perswazyjnych (Marten, 1985). W swojej późniejszych badaniach Marten (2001, ss. 119-120) stwierdził, że w przypadku wczesnych wspomnień z dzieciństwa dominują struktury hierarchiczne o dużej ogólności opisów i niewielkiej ilości struktur przyczynowo-skutkowych, które jeżeli występują, to głównie gdy badani powołują się na późniejsze relacjonowanie im zdarzeń przez inne osoby. W zakresie budowy funkcjonalnej w przypadku wspomnień z wczesnego dzieciństwa dominuje znacząco funkcja deskryptywna rzadziej ekspresyjna, a przy powoływaniu się na relację innych osób - metatekstowa. Nie pojawiają się natomiast opisy w formie perswazyjnej.

Ta semantyczno - komunikacyjna interpretacja realizowana jest także w badaniach językoznawców. Całość działań jurysdykcyjnych odzwierciedla bowiem psychologiczne, socjologiczne i kulturowe uwarunkowania, wykazując tym samym jednoznaczne osadzenie tekstu w konkretnej rzeczywistości. Działania tekstotwórcze poszczególnych uczestników procesu cechuje wyraźnie zdeterminowanie referencjalne, illokucyjne, a także prelokucyjne. Ze względu na specyfikę tekstu rozprawy i jej funkcje interpretacja określonej referencji jawi się jako szczególnie istotna. Najważniejsze bowiem jest niepodważalne ustalenie zaistnienia bądź niewystąpienia badanych wydarzeń, w tym zarzucanych oskarżonemu czynów. Odesłania do rzeczywistości pozajęzykowej mają więc na celu ustalenie stanów faktycznych, czyli odkrycie prawdy. Tekst dyskursu sądowego posiada zatem wypracowany przez wszystkich uczestników sens. Stabilność tekstowa (intertekstowość) natomiast, czyli występowanie w wypowiedzi powtarzalnych schematów budowy, umożliwia prezentację relacji danego obiektu wobec innych, podobnych. Pozwala tym samym na wskazanie realizowanej odmiany gatunkowej tekstu (Rzeszutko, 2003, s. 30). Być może ustalenia odnośnie gatunkowości komunikacji sędziego - świadek wydają się mieć małe psychologiczne znaczenie, jednakowoż schemat Skwarczyńskiej (1987, ss. 104-105) która za podstawę analiz gatunkowych przyjmuje następujące czynniki konstytutywne struktury komunikatu: 1) nadawca, 2) odbiorca, 3) stosunek nadawczo-odbiorczy, 4) sytuacja nadawczo-odbiorcza, 5) funkcja komunikatu, 6) przedmiot komunikatu, 7) ujęcie tematu, 8) tworzywo przekazu, 9) środki przedstawiania i wyrazu, 10) kod, jest bardzo podobny do zaproponowanego przez Shannona i Weaver'a linearnego schematu komunikacji, który za Grzesiuk i Trzebińską adaptują dla potrzeb rozumienia



procesu porozumiewania się pomiędzy przesłuchującym i świadkiem Stanik (1986, ss. 184-185), a także Rzeszutko (2003, s. 49), która rozpatruje rozprawę sądową w świetle lingwistyki tekstu. Model ten wygląda następująco:

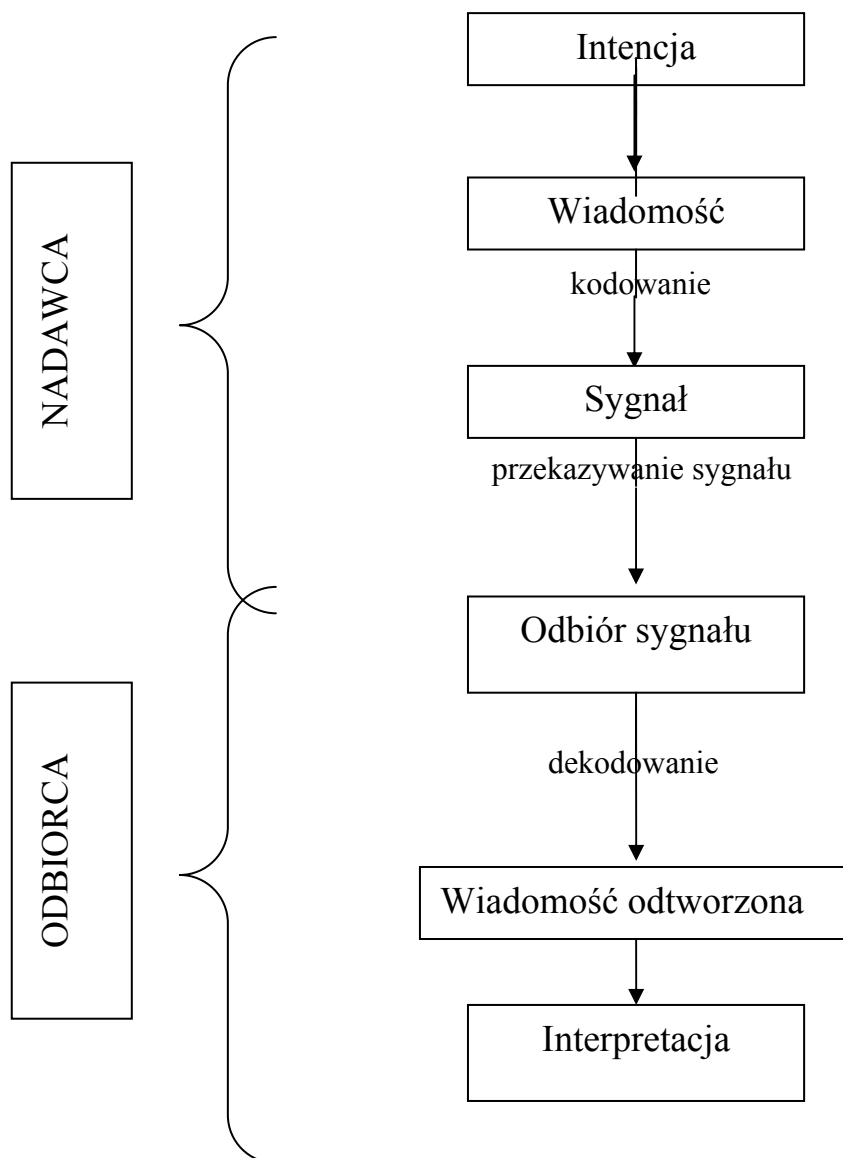

Rysunek 4.  
Schemat porozumiewania się ludzi (Stanik 1986, s. 184 za Grzesiuk , Trzebińska, 1978. s. 18)

Komunikacja polega zatem na świadomym działaniu, któremu towarzyszy określona intencja, kodowana za pomocą sygnałów przez nadawcę oraz odkodowywana i interpretowana przez odbiorcę.

Dopiero wystąpienie intencji komunikacyjnej w nadawczo-odbiorczej relacji interpersonalnej pozwala na mówienie o komunikacji sensu stricto. W innych wypadkach mamy bowiem do czynienia z aktami prekomunikacyjnymi, np. stan nieuwagi, stan jednostronnej percepcji, stan ekspresji (Kapciak, 1995, s. 185).

Niektórzy autorzy zwracają jeszcze uwagę na znaczenie rzeczywistości czy też kontekstu wypowiedzi. W modelu Buhlera (1934) będącym wyjściowym modelem przy ujmowaniu rozprawy sądowej jako aktu komunikacji - znak (sygnał/ słowo) przenosi uwagę odbiorcy do sfery zjawisk znajdujących się poza nim, odsyła do rzeczywistości. Wymienioną koncepcję rozwija R. Jakobson (1960) zakładając, iż komunikat językowy, formułowany przez nadawcę za pomocą kodu, znanemu jemu i odbiorcy, odsyła do rzeczywistości pozajęzykowej, jaką stanowi kontekst. Autor ten podnosi także znaczenie relacji pomiędzy nadawcą i odbiorcą komunikatu, tj. fakt, że musi istnieć między nimi łączność, więź, czyli kontakt. Aby interlokutorzy mogli się porozumiewać muszą używać wspólnego kodu, znać reguły jego stosowania, nadawania i odbierania (Rzeszutko 2003, s. 50).

Tokarz (2006, s. 15) podaje, że „To wszystko, co nie wchodzi w skład wypowiedzi, lecz umożliwia zrozumienie jej treści, nazywamy kontekstem wypowiedzi”. Wymienia przy tym trzy najważniejsze składniki kontekstu: wiedzę odbiorcy o języku i otaczającym świecie, fizyczną charakterystykę okoliczności, w których odbywa się dany akt komunikacyjny, informacje zawarte we wszystkich poprzednich wypowiedziach wszystkich uczestników tego aktu.

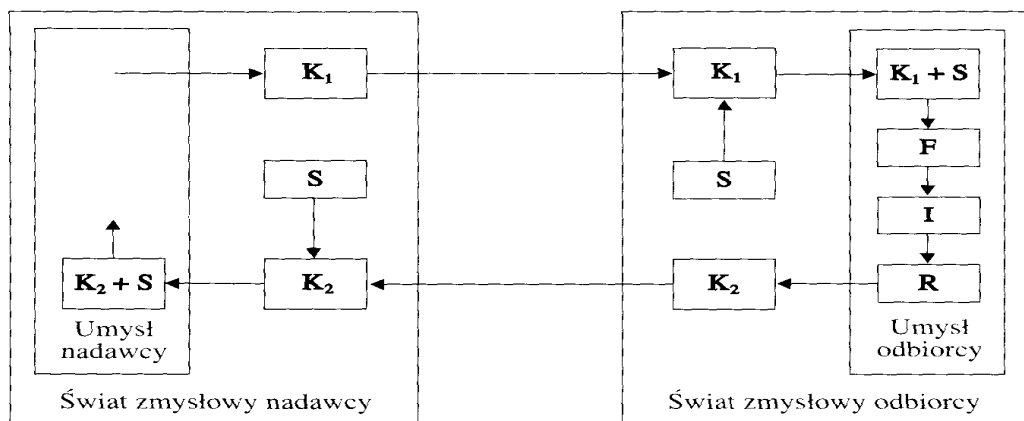

Rysunek 5.

**Diagram dialogu z punktu widzenia teorii komunikacji (za Tokarz, 2006, s. 20)**

Akt komunikacyjny ze sprzężeniem zwrotnym, składa się z następujących faz:

K1: Nadawca sformułował (zakodował) w swoim umyśle i wyemitował komunikat (K1); w tym samym momencie ten wtargnął do świata zmysłowego odbiorcy.

S: K1 nie jest jednym składnikiem świata zmysłowego odbiorcy; występują w nim także różne inne elementy, na przykład szumy (S).

K1+S: W rezultacie do umysłu nadawcy trafił komunikat K1 wraz z szumami S.

F: Odbiorca przefiltrował przekaz, czyli oddzielił szumy od komunikatu właściwego.

I: W następnym kroku odbiorca zdekodował komunikat i nadał mu interpretację, czyli odgadł (trafnie lub nie) jego treść.

R: W końcu odbiorca zdecydował się, w jaki sposób ma zareagować na odebrany przekaz (tu pojawia się element sprzężenia, czyli zamiana ról między nadawcą a odbiorcą).

K2: Odbiorca wybrał reakcję słowną, to jest nadał własny komunikat (K2) - w ten sposób z odbiorcy stał się nadawcą i cały cykl, skierowany tym razem w przeciwną stronę, zaczął się od początku; w świecie nadawcy (który obecnie jest odbiorcą) też występują szumy (S), ingerujące w komunikat K2, co prowadzi do K2+S i tak dalej (ibidem, s. 20-21).

Wspólnota doświadczenia życiowego nadawcy i odbiorcy tworzy także warunki do poprawienia błędów, które - często i nieuchronnie - pojawiają się w komunikatach. Regułą jest bowiem usuwanie (filtrowanie) przez odbiorcę skutków szumu informacyjnego wszędzie tam, gdzie można to zrobić. Filtruje się przy tym nie tylko szumy powstałe z przyczyn obiektywnych. Obowiązująca odbiorcę zasada życzliwości, zaleca eliminowanie usterek komunikatu nawet wtedy, gdy powstały one wyłącznie z winy nadawcy. Choć do obowiązków nadawcy należy takie sformułowanie wypowiedzi, aby uczynić ją zrozumiałą dla słuchacza (jest to tak zwana reguła organizacji Grice'a, błędy zdarzać się będą zawsze i zasada życzliwości jest niezbędna) (ibidem, s. 27). Szerzej na temat reguł komunikacyjnych w rozdziałach 4.3. i 3.1. oraz o wpływie przestrzegania ich przez świadków na stopień przypisywanej przez sędziów wiarygodności w części empirycznej pracy.

Zauważmy, że w rozumowaniu wykorzystujemy liczne informacje niezawarte w komunikacie. Dopiero te informacje, należące do ogólnej wiedzy o świecie, pozwalają prawidłowo zinterpretować wypowiedź (ibidem, s. 30).

Wiedzę o języku na rozprawie głównej regulują przepisy prawne, które stanowią, że językiem używanym przed sądem jest język polski. W przypadkach, gdy

uczestnicy postępowania posługują się innymi kodami językowymi zapewnia się tłumacza.

Wiedza o otaczającym świecie może okazać się ważnym elementem analizowania językowej warstwy wypowiedzi świadków, bowiem świadkowie mogą się odwoływać do mniej lub bardziej znanych sądowi faktów. Jeżeli sędzia uzna, że kontekst wiedzy o świecie, którą posiada świadek, jest potrzebny do prawidłowej oceny dowodów może ten wątek rozwijać, zadając świadkowi dodatkowe pytania.

Fizyczną charakterystykę tworzą między innymi takie czynniki, jak: kto mówi, do kogo mówi, kiedy i gdzie. Ze wszystkich składników kontekstu są to czynniki najbardziej zmienne.

Specyficzne właściwości komunikacji na sali sądowej - czas, miejsce, typ kontaktu, rodzaj kanału, implikują zaistnienie określonego typu użytkowników języka (Rzeszutko 2003, s. 54).

Poszczególni uczestnicy, oprócz wspólnego tła kognitywnego, posiadają także różną wiedzę, przede wszystkim w zakresie znajomości prawa. Kompetencja komunikacyjna zatem, którą prezentują, podkreśla istniejące między nimi układy ról. Występowanie formalnej więzi między nadawcą i odbiorcą nie wyklucza jednak zindywidualizowanego charakteru kontaktu, gdyż uczestnicy rozprawy pozostają konkretnymi, wymienionymi z imienia i nazwiska osobami.

Ujęcie rozprawy sądowej jako aktu komunikacji pociąga za sobą konieczność zróżnicowanej prezentacji uczestników procesu karnego. Należą tu następujące kategorie występujących osób:

- organy procesowe,
- strony procesowe,
- reprezentanci stron procesowych,
- rzecznicy interesu społecznego,
- osobowe źródła dowodowe,
- pomocnicy organów procesowych.

Organy procesowe to „organy państwowe uprawnione do wydania decyzji procesowych w określonych etapach procesu”, zatem w postępowaniu głównym funkcję tę pełni sąd. W zależności od kategorii rozpoznawanych spraw (ściśle uregulowania dotyczą m. in.: 1) właściwości rzeczowej sądu - jakie sprawy, jaki sąd; 2) właściwości miejscowej - miejsce przestępstwa tożsame z miejscem sądenia); 3) ilościowego składu orzekającego; 4) „jakościowego” składu orzekającego;

5) imiennej desygnacji członków składu orzekającego; 6) ciągłości składu - w składzie niezmiennym przez cały czas rozprawy głównej); (por. Ziemiński Z., Zieliński M., 1992, s. 112) reprezentować go może skład orzekający, czyli sędzia i dwóch ławników, gdzie wszystkim członkom przysługują identyczne uprawnienia lub sędzia orzekający jednoosobowo.

Strony procesowe natomiast to „podmioty posiadające interes prawny w korzystnym dla nich rozstrzygnięciu o przedmiocie procesu” (Waltoś, 1995, s. 171). Wśród kategorii stron wyróżnia się :

- stronę czynną, czyli taką, która „występuje z żądaniem rozstrzygnięcia kwestii odpowiedzialności prawnej, zgodnie z jej interesem prawnym (ibidem, s. 174), tę grupę uczestników reprezentuje oskarżyciel oraz pokrzywdzony,
- stronę bierną, tj. taką wobec której wystosowano zarzut popełnienia przestępstwa (oskarżony i skazany).

Reprezentantami stron procesowych z kolei są „osoby działające za strony i w ich imieniu” (ibidem, s. 183). Zaliczyć tu należy:

- obrońców (adwokaci z wyboru lub z urzędu, aplikanci adwokaccy),
- pełnomocników (adwokaci, aplikanci adwokaccy, radcy prawni),
- przedstawicieli ustawowych (w przypadku małoletnich pokrzywdzonych lub nieletnich oskarżonych np. rodzice).

Ponadto osobowym źródłem dowodu jest osoba wezwana przez organ procesowy do dostarczenia środka dowodowego. Polskie prawo karne dopuszcza następujące rodzaje źródła dowodu:

- oskarżony - przedstawia wyjaśnienia,
- świadek - składa zeznania,
- biegły - prezentuje opinię.

Pomocnicy organów procesowych, natomiast to ludzie ułatwiający wykonywanie określonych zadań, np. protokolant, tłumacz.

Niektóre osoby pojawiające się na sali rozpraw mogą odgrywać jednocześnie kilka ról procesowych, czyli kumulować w swej postaci dopuszczalne kategorie uczestników procesu (Rzeszutko, 2003, ss. 55-57).

Tabela 2.

**Dopuszczalność kumulacji ról procesowych (za Waltoś, 1995, s. 195)**

| Uczestnik procesu     | oskarżony | oskarżyciel publiczny | oskarżyciel prywatny | oskarżyciel posiłkowy | powód cywilny | świadek | biegły | obrońca | pełnomocnik |
|-----------------------|-----------|-----------------------|----------------------|-----------------------|---------------|---------|--------|---------|-------------|
| Oskarżony             |           | -                     | -                    | -                     | -             | -       | -      | -       | -           |
| oskarżyciel publiczny | -         |                       | -                    | -                     | -             | -       | -      | -       | -           |
| oskarżyciel prywatny  | -         | -                     |                      | -                     | +             | +       | -      | -       | -           |
| oskarżyciel posiłkowy | -         | -                     | -                    |                       | +             | +       | -      | -       | -           |
| powód cywilny         | -         | -                     | +                    | +                     |               | +       | -      | -       | -           |
| Świadek               | -         | -                     | +                    | +                     | +             |         | -?     | -?      | +           |
| Biegły                | -         | -                     | -                    | -                     | -             | -?      |        | -       | -           |
| Obrońca               | -         | -                     | -                    | -                     | -             | -?      | -      |         | -           |
| pełnomocnik           | -         | -                     | -                    | -                     | -             | +       | -      | -       |             |

Legenda:

- + kumulacja dopuszczalna
- kumulacja niedopuszczalna
- ? kumulacja niedopuszczalna, jednakże możliwa

W polskim prawie karnym istnieje możliwość rozpoznawania spraw uproszczonego postępowania sądowego. W takiej sytuacji redukcji ulega liczba uczestników procesu: 1) skład orzekający zostaje ograniczony do jednego sędziego; 2) przy pełnym składzie orzekającym niekonieczna jest natomiast obecność prokuratora, w którego imieniu akt oskarżenia odczytuje wtedy jeden z członków składu orzekającego; 3) obecność oskarżonego nie jest obligatoryjnie wymagana (Waltoś, 1995).

Badania procesów i zachowań komunikacyjnych człowieka uzasadnia możliwość posługiwania się terminem interakcja, rozumianym jako wszelka wspólna akcja, w której uczestniczą przynajmniej dwie osoby, a tym samym „mają możliwość, przynajmniej teoretycznego, stania się mówiącymi i wzajemnie determinują kształt swoich wypowiedzi (Kita, 1999, s. 124). Taki model zachowań nie wykazuje klasycznej relacji nadawczo-odbiorczej.

Wystąpienie w tekście rozprawy sądowej symetrycznych układów komunikacyjnych uzasadnia możliwość traktowania określonych uczestników procesu,

jako partnerów interakcji. Ich zachowania bowiem posiadają porównywalną rangę komunikacyjną.

Równorzędność relacji występuje pomiędzy członkami składu orzekającego (sędzia i dwóch ławników), a także w przypadku oskarżonych, gdy na rozprawie pojawia się co najmniej dwóch. Symetryczny stosunek interakcyjny zachodzi również pomiędzy świadkami, którzy jednak tylko w szczególnych przypadkach mogą pojawić się wspólnie na sali rozpraw, tj. w przypadku konfrontacji ich zeznań.

Różny status prawny nie wyklucza także równorzędnej relacji pomiędzy prokuratorem i adwokatem. Działania wynikające z charakteru ich funkcji procesowej *ex definitione* wykazują jednak odmienną perspektywę oglądu danej kwestii, analogicznie do obrazu rzeczywistego i jego negatywu. Czynności tekstotwórcze prokuratora i adwokata dążą do potwierdzenia lub zaprzeczenia treści aktu oskarżenia. Należy przy tym zaznaczyć, iż relacja oskarżyciel - obrońca nigdy nie przybiera postaci klasycznej diady komunikacyjnej, gdyż obydwaj partnerzy nie prowadzą dialogu bezpośrednio ze sobą (Rzeszutko, 2003, s. 58).

Z drugiej strony między poszczególnymi kategoriami osób występuje brak równorzędności pełnionych funkcji. Dominującą rolę odgrywa sędzia, który ma najszersze uprawnienia w zakresie podejmowanych działań. W zdecydowanie mniejszym stopniu uprzywilejowania pozostają świadkowie i biegli, których rola sprowadza się wyłącznie do udzielania odpowiedzi na zadawane pytania w sprawie. Wszyscy wymienieni uczestnicy procesu (sędzia, prokurator, oskarżony, obrońca) mają prawo (lub nawet obowiązek) zadawania tego typu pytań. W sytuacji, kiedy poszczególni interlokutorzy dążą do korzystnego dla siebie rozstrzygnięcia, możliwość oczekiwania odpowiedzi od innych osób jawi się jako bardzo istotne prawo, pozwalające wpływać na cały przebieg działań sądowych.

Komplementarność, czyli uzupełnienie czynności jednego uczestnika przez innego, eksponuje zatem nadrzędno - podrzędne stosunki komunikacyjne zachodzące między nimi (ibidem, s. 59).

Makrostrukturę całej rozprawy sądowej wzmacniają ponadto określone filary konstrukcyjne (węzły dramatyczne). Są to zachowania tekstotwórcze, wpływające w sposób znaczący na postać globalnej semantyki podejmowanych działań. Pełnią one funkcję momentów przełomowych, (momentów zwrotnych) w całości podejmowanych czynności sądowych. Należy zatem do takich zaliczyć:

- odczytanie aktu oskarżenia,

- sytuację zmiany wyjaśnień przez oskarżonego,
- sytuację zmiany zeznań przez świadka,
- konfrontację zeznań świadków,
- konfrontację zeznań świadka i wyjaśnień oskarżonego,
- wydanie wyroku (ibidem, s. 87).

Czynności tekstotwórcze, realizowane na rozprawie sądowej, podporządkowane pozostają nadrzędnej funkcji procesu, tzn. dojściu do prawdy. Stabilność i precyzja ustalanych sensów ma bowiem poważne konsekwencje praktyczne w postaci mocy decyzji finalnej. Dążeniu do niepodważalności i pewności poczynionych ustaleń służą tym samym określone zachowania rekurencyjne. Są to czynności tekstotwórcze poszczególnych uczestników procesu, powtarzające i akcentujące fragmenty wiedzy niedokładnie odkodowane, a przede wszystkim wnoszące treści istotne dla globalnej semantyki rozprawy.

W badaniach nad językiem rozprawy sądowej (Rzeszutko, 2003) wyróżnia się dwa typy zachowań językowych charakterystycznych dla rozprawy głównej, o charakterze powtórzeniowym:

1. Rekurencja semantyczna.
2. Rekurencja formalna.

Rekurencja semantyczna łączona jest z zespołem zachowań mających na celu potwierdzenie treści jednorazowo wyartykułowanych na sali sądowej. Mogą to być sytuacje powtórnego odpytywania o te same wydarzenia świadka, który uprzednio złożył już przed sądem zeznania. Jako przykład rekurencji semantycznej należy także zaliczyć czynności zadawania pytań o jedno wydarzenie kilku świadkom.

W kategoriach rekurencji formalnej ujęte zostały natomiast sytuacje prostych powtórzeń pojedynczych słów, wyrażeń, zwrotów, zarówno w obrębie wypowiedzi jednego interlokutora, jak i jako wierne odtwarzanie kwestii przedmówcy (ibidem, s. 143).

W sytuacji ponownego wezwania świadków powtórzona zostaje sekwencja wymian pytanie - odpowiedź, ustalających dane personalne słuchanych osób czyli część rytuałów poprzedzających zeznania świadka. Przesłuchanie bowiem na temat danych osobowych projektuje stabilność przyszłych zachowań tekstotwórczych. Konkretna osoba zostaje tym samym zobowiązana do ponoszenia odpowiedzialności za własne wypowiedzi. Rytualia poprzedzające zeznania świadków zostają jednak w tej sytuacji



zredukowane o człony dotyczące przyrzeczenia. Sędzia ponadto zadaje pytanie stanowiące kompensację wobec formuły pouczenia:

*Pamięta pan pouczenie o odpowiedzialności za składanie fałszywych zeznań, tak?*

Następnie przewodniczący składu orzekającego informuje świadka o przyczynach powtórnego wezwania (ibidem, s. 144).

Rekurencja semantyczna przybiera także postać dwuczłonowego zachowania, łączącego:

- 1) odczytanie uprzednio złożonego oświadczenia danej osoby,
- 2) sekwencję typu pytanie - odpowiedź <sup>2</sup>:

|    |   |
|----|---|
| 1) | [odczytanie uprzednio złożonego oświadczenia danej osoby] |
| 2) | S <i>Podtrzymuje pan te zeznania?</i><br>Ś <i>Tak.</i>    |

Człon drugi może być realizowany w postaci podwójnej sekwencji pytanie - odpowiedź, występującej po wprowadzonej wtórnie mówionej wersji komunikatu (ibidem, s. 145).

|    |  |
|----|--|
| 1) | [odczytanie uprzednio złożonego oświadczenia danej osoby]  |
| 2) | S <i>Podtrzymuje pan te zeznania? Takiej treści pan zeznania<br/>złożył?</i><br>Ś <i>Tak.</i><br>S <i>Tak pan zeznał?</i><br>Ś <i>Tak.</i> |

Badane zachowania rekurencyjne realizowane są również poprzez połączenie odczytania zeznań lub wyjaśnień złożonych uprzednio z dodatkowym pytaniem albo pytaniami po pewien fragment z przytoczonego komunikatu.

Rekurencja semantyczna przejawia się także w postaci ciągów synonimicznych pytań.

Innym przykładem rekurencji semantycznej jest ciąg, realizujących odmiennie funkcji illokucyjnych, wypowiedzi kilku uczestników procesu, np. stwierdzenie, pytanie, upewnianie się, powtórne stwierdzenie (potwierdzenie).

<sup>2</sup> Zastosowano skróty: S - sędzia; Ś - świadek.

Kolejny rodzaj rekurencji semantycznej stanowi jeden z typów aktywności przewodniczącego składu orzekającego, tj. dyktowanie do protokołu wypowiedzi świadka, oskarżonego lub biegłego. Akt utrwalania prezentowanych treści jawi się jako transpozycja pytania, zadanego przez sędziego, prokuratora albo adwokata, i odpowiedzi konkretnej osoby. Zapis w protokole stanowi zatem syntezę zachowań tekstotwórczych, co najmniej dwóch uczestników procesu. Czynność ta posiada więc następujący schemat działania:

1. Pytanie.
2. Odpowiadanie.
3. Dyktowanie (ibidem, ss. 146-147).

Transpozycja treści wypowiedzianych na sali sądowej może również łączyć w sobie zachowania większej liczby uczestników rozprawy, np. obydwie strony procesowe (prokurator, oskarżony), pełnomocnika oraz przewodniczącego składu orzekającego.

Należy jednocześnie nadmienić, iż uczestnikiem obligatoryjnie biorącym udział w tej sekwencji zachowań tekstotwórczych jest sędzia, gdyż tylko on posiada uprawnienia dyktowania do protokołu wypowiedzi, formułowanych na sali sądowej.

Odmienny typ rekurencji semantycznej stanowią natomiast paralelizmy treściowej warstwy wypowiedzi poszczególnych uczestników procesu, np. oskarżonego:

*(...) czynili wszystko....i czynią wszystko....żeby pozbyć się mnie....Z tej kamienicy....żeby pozbawić mnie ....udziałów...wymeldować....zaszkodzić mi za wszelką cenę (...)*

oraz

*(...)odcięli...dopływ energii elektrycznej... odcięli ...linię ...telefoniczną...,pozbawili...skuteczności działania alarmu..., alarmu (...). Osoby te...wyważyły następnie...drzwi..., zniszczyły...szyld...i dokonały...innych szkód..., których....szczegółowo nie potrafię w tej chwili określić, bowiem nie byłem przy tym.*

Paralelizmy semantyczne wzmacniane ponadto bywają poprzez powtarzalność konstrukcji składniowych:

*(...) nie jest możliwe...,żeby ktoś..., kto....toczy...rozliczne spory... w sądach..., ktoś, kto jest oskarżony przez te osoby, ktoś kto zdaje sobie sprawę z tego..., że...gdyby..., że gdyby...dał...jakikolwiek powody...do ...oskarżenia siebie, żeby ten*

*ktoś.... Występował... z propozycją do takich osób...z propozycją dokonania jakiegoś przestępstwa, czy też namawiał, żeby ktoś dostarczał im dowodów (...)*

W kategoriach rekurencji formalnej ujęto natomiast powtarzalne działania mowne, występujące w obrębie wypowiedzi jednego interlokutora bądź wiernie odtwarzanie kwestii przedmówcy. Są to sytuacje odruchowych powtórzeń pojedynczych wyrazów lub zwrotów:

*S                    „Samochód przed państwem zwolnił miejsce”*

*Ś                    Zwolnił miejsce.*

lub:

*S                    „Poczekaliśmy, aż odjedzie i zaparkowaliśmy”*

*Ś                    Zaparkowaliśmy.*

Stanowią one partie o zerowym stopniu informacyjności dla globalnej semantyki rozprawy (partie informacyjne). Ukazują jedynie stan emocjonalny wypowiadającej się osoby.

Powtórzenia tego typu służą jedynie również zaakcentowaniu prezentowanych treści:

*Ś                    (...) nie pamiętam dokładnie, czy na drugi dzień, czy tego samego dnia. Nie wiem.*

*S                    „Już nie pamiętam dokładnie.”*

*Ś                    Nie pamiętam.*

Zastosowany rodzaj rekurencji formalnej może wskazywać także na zdziwienie, służące upewnieniu się co do prawdziwości przekazywanych informacji:

*Ś                    Ale mówiłam, że były kłopoty z zaparkowaniem samochodu.*

*S                    Aha.*

*Ś                    Prawda?*

*S                    Były kłopoty z zaparkowaniem samochodu?*

*Ś                    Tak. Były kłopoty z zaparkowaniem samochodu.*

W przytoczonym przykładzie współlistnieją różne typy zachowań rekurencyjnych, pełniących odmienne funkcje: weryfikacja przez przewodniczącego składu orzekającego podawanych przez świadka sensów oraz potwierdzenie wiarygodności własnej wypowiedzi przez odpytywaną osobę.

Rekurencja formalna służy również kontynuacji przerwanej wypowiedzi i tym samym nawiązaniu do wcześniej wyrażonej myśli.

W kategoriach rekurencji formalnej ujęte zostały także sytuacje prostych powtórzeń pojedynczych słów, wyrażeń lub zwrotów w obrębie wypowiedzi jednego interlokutora, np. oskarżonego (ibidem, ss. 148-150).

Reasumując, wyróżnione dwa główne typy zachowań rekurencyjnych, tj. rekurencja semantyczna i rekurencja formalna, powodują zwiększenie objętości komunikatu, przede wszystkim jednak wpływają na precyzję i niepodważalność podejmowanych ustaleń. Osłania przy tym istotne funkcje w badanym procesie komunikacji:

#### 1. Rekurencja semantyczna.

- utrzymywanie spójności tekstu,
- ułatwienie odbioru tekstu,
- uzupełnienie istotnych sekwencji treściowych,
- potwierdzanie prezentowanych informacji,
- podkreślanie własnego punktu widzenia,

#### 2. Rrekurencja formalna.

- zaakcentowanie prezentowanej wypowiedzi,
- kontynuacja przerwanej wypowiedzi,
- wyrażenie emocji mówiącego (zdenerwowanie, zdziwienie, odrzucenie) (ibidem, s. 151).

Należy ponadto zaznaczyć, iż wymienione typy zachowań rekurencyjnych mogą współwystępować w ramach poszczególnych faz rozprawy. Pełnią wtedy jednocześnie kilka wyżej wymienionych funkcji.

Występujące w tekście rozprawy sądowej sekwencje działań, o wysokim stopniu konwencjonalizacji i standaryzacji, podejmowane przy tym w ważnych sytuacjach społecznych, zyskują miano rytuału (ibidem, s. 157).

Jeśli chodzi o rytualia poprzedzające zeznania świadków, wyróżnia się następujące odmiany formuł rytualnych, które wykazują trójczłonową budowę: dane socjalne, przyrzeczenie, pouczenie. Analizowane rytualia jurysdykcyjne włączane są w cykl dialogów: sędzia - oskarżony lub sędzia - świadek repliki prokuratora oraz adwokata. Wypowiedzi oskarżyciela i obrońcy są na tyle istotne, iż decydują o zaistnieniu bądź nie - jednej z części rytualiów poprzedzających zeznania świadków. Omawiane formuły rytualne, budują ciąg pytań sędziego oraz jego pouczenie, tworząc strukturę podstawową podejmowanych czynności tekstotwórczych.

|         |               |  |
|---------|---------------|--|
| Część I | dane socjalne | Nazwisko pana?<br>Wiek pana?<br>Zawód?<br>Jest pan osobą obcą dla oskarżonych czy jakieś pokrewieństwo istnieje? |
|---------|---------------|--|

|           |                         |  |
|-----------|-------------------------|--|
|           |                         | Czy był pan karany za składanie fałszywych zeznań, czy też nie?  |
| Część II  | pytanie o przyrzeczenie | Bez przyrzeczenia? Za przyrzeczeniem?  |
|           | reakcja                 | Za.  |
| Część III | przyrzeczenie           | Świadomy znaczenia moich słów i odpowiedzialności przed prawem, przysięgam uroczyście, że będę mówił szczerą prawdę, niczego nie ukrywając z tego, co mi jest wiadome. |
| Część IV  | pouczenie               | Sąd uprzedza świadka o obowiązku mówienia prawdy, albowiem za składanie fałszywych zeznań grozi odpowiedzialność karna do trzech lat pozbawienia wolności.             |

(ibidem, s.162).

Struktura ta jest sprowadzana z reguły do wzorca zredukowanego, pozbawionego części III lub części II i III. Wyróżnia się bowiem dwa typy zredukowanych rytuałów jurysdykcyjnych, poprzedzających zeznania świadków:

1. Wzorzec zredukowany I - pozbawiony części III.
2. Wzorzec zredukowany II - pozbawiony części II i III Największy stopień konwencjonalizacji analizowanych rytuałów wykazuje pouczenie sędziego. Bardzo często bywa ono skracane do postaci:

*Sąd uprzedza świadka o odpowiedzialności karnej za składanie fałszywych zeznań do trzech lat pozbawienia wolności.*

W sporadycznych przypadkach pojawia się obudowa pouczenia, stanowiąca ramę, uświadamiająca dobitnie pewne informacje świadkom:

*Będziecie państwo przesłuchani w charakterze świadków*

*[tekst pouczenia]*

*Świadkowie zrozumieli pouczenie sądu.*

lub:

*Sąd zwalnia świadków od składania przyrzeczenia, ale to nie zwalnia państwa od obowiązku mówienia prawdy, albowiem.....*

*[ tekst pouczenia]*

*Zrozumieliście państwo pouczenie sądu (ibidem, s. 163).*

Rytualia poprzedzające zeznania świadków mogą, zatem prezentować wzorzec maksymalny, zawierający: dane osobowe, pytanie o przyrzeczenie i reakcję na nie,

przyrzeczenie, a także pouczenie wraz z otaczającą go ramą (tabela poniżej).

Tabela 3.

**Rytualia poprzedzające zeznania świadków (za Rzeszutko, 2003, s. 164)**

| Wzorzec        | Część I       | Część II                |         | Część III     | Część IV  |                |
|----------------|---------------|-------------------------|---------|---------------|-----------|----------------|
|                | Dane socjalne | Pytanie o przyrzeczenie | Reakcja | Przyrzeczenie | Pouczenie | Rama pouczenia |
| Podstawowy     | +             | +                       | +       | +             | +         | -              |
| Maksymalny     | +             | +                       | +       | +             | +         | +              |
| Zredukowany I  | +             | +                       | +       | -             | +         | -              |
| Zredukowany II | +             | -                       | -       | -             | +         | +              |

Z uwagi na specyfikę rozprawy, a mianowicie: bezpośredni kontakt partnerów dialogu („face to face”), wpływ czynników natury psychofizycznej, znaczne oddalenie czasowe relacjonowanych wydarzeń, uprawnienia procesowe, konieczne staje się przywołanie zeznań złożonych przez świadków w postępowaniu przygotowawczym. Sędzia jest zatem zobligowany do włączenia tych wypowiedzi w strukturę dialogu prowadzonego na sali rozpraw. Rytualny charakter bywa akcentowany poprzez eksplicytnie wydobywanie podstawy prawnej podjętych działań. Czynność ta, obwarowana określonym systemem unormowań, zostaje zatem dokonana za pomocą zrytualizowanej formuły, realizującej wzorzec maksymalny:

|           |                        |   |
|-----------|------------------------|---|
| Część I   | uzasadnienie czynności | <i>Ponieważ świadek oświadcza, iż nie pamięta,</i>                        |
| Część II  | podstawa prawna        | <i>przewodniczący na podstawie art.391§1 Kodeksu postępowania karnego</i> |
| Część III | czynność               | <i>odczytał fragment jej zeznań, karta 6 verté do 7, od słów (...)</i>    |

Badane formuły mogą również wykazywać maksymalną kondensację strukturalno - treściową:

|           |                        |  |
|-----------|------------------------|--|
| Część I   | uzasadnienie czynności | <i>Ponieważ świadek oświadcza, iż nie pamięta</i>                            |
| Część III | czynność               | <i>przewodniczący odczytał jego zeznanie, karta 7, (...) w całości (...)</i> |

Poszczególne czynności, dotyczących świadków rytuałów organizujących, spójność wypowiedzi przybierają w ramach wyróżnionej części I, zarówno wzorca podstawowego, jak i maksymalnego, postaci wariantywne. Uzasadnienie czynności, podjęte przez sędziego, ulega konkretyzacji, zyskując kształt alternatywnych realizacji:

*Nie podaje szczegółów;*

*Zeznaje nieco odmiennie;*

*Oświadcza, iż nie pamięta* (ibidem, s. 165).

Precyzyjne określenie ról poszczególnych uczestników rozprawy sądowej, wprowadzające stabilną strukturę wśród interlokutorów, stanowi genezę pojawienia się wysoce skonwencjonalizowanego etykietalnego wariantu kształtowania wypowiedzi. Czynniki dodatkowo wpływające na postać formuł rytualnych to: ranga urzędu, hierarchia partnerów interakcji, rodzaj kontaktu oraz ograniczona możliwość wyboru zachowań językowych. Stosowane formuły potwierdzają społecznie uznane relacje władzy (Grabias, Skubalanka, 1979).

Dopełnienie całościowej formy rytuału sądowego stanowi rytualizacja pozawerbalna. Standaryzacja i konwencjonalizacja zachowań jurysdykcyjnych przejawia się a kilku płaszczyznach:

1. Lokalizacyjnej - dotyczącej schematu rozmieszczania w sali poszczególnych uczestników procesu;
2. Przedmiotowej - konieczności wystąpienia pewnych rekwizytów;
3. Kinetycznej - związanej z obowiązkiem zachowania postawy stojącej lub możliwością siedzenia.

Poziom lokalizacyjny potwierdza nakaz zajęcia przez poszczególnych interlokutorów właściwych dla nich miejsc na sali rozpraw. Konieczność zapoznania się z materialnymi dowodami w danej sprawie, np. fotografiami, dokumentami, zmusza także poszczególnych uczestników procesu do podejścia do stołu sędziowskiego.

Odgrywanie jakiejś roli procesowej w całości działań jurysdykcyjnych wiąże się jednak ze stałym przypisaniem do precyzyjnie wyznaczonej przestrzeni.

Hierarchię wśród poszczególnych uczestników procesu podkreśla także, fakt stania bądź siedzenia w trakcie odnośnych czynności tekstotwórczych.

Możliwość siedzenia w czasie poszczególnych faz rozprawy posiada wyłącznie organ procesowy, czyli sędzia oraz członkowie składu orzekającego. Również oni muszą jednak stać w trakcie jednej czynności, a mianowicie składania przyrzeczenia przez świadka.

Odstępstwa od konwencjonalizacji dopuszczalne są zaś wyłącznie na płaszczyźnie kinetycznej, w sytuacjach wyjątkowych, uwarunkowanych obiektywnymi czynnikami. Dotyczą one jednak tylko niektórych faz procesu, tj. przesłuchiwanie świadków - np. gdy świadek jest chory.

## **2.5. Cechy charakterologiczne przesłuchującego**

Do podstawowych ogólnych obowiązków sędziego należy przestrzeganie zasad praworządności i bezstronne wymierzanie sprawiedliwości (art. 66 i 82 § 1 PrUSP). Symbolem tych zasad jest ślepa bogini Temida, trzymająca w jednej ręce wagę, na której odmierza prawo, w drugiej zaś miecz, którym je utwierdza. O obliczu i jakości wymiaru sprawiedliwości realizującego ideę praworządności - rozumianą jako równość w postępowaniu sądowym - decydują przede wszystkim sędziowie, ich wysoki poziom moralny i intelektualny. Sędzia powinien stale podtrzymywać przekonanie społeczeństwa o swojej bezstronności, nie wolno mu zachowywać się w jakikolwiek sposób, który by to przekonanie mógł osłabiać; powinien przy tym w całej swojej działalności kierować się przede wszystkim dbałością o umacnianie poszanowania prawa i zasad współżycia społecznego.

Rozwinięcie tych reguł postępowania zawiera „Zbiór zasad etyki zawodowej sędziów” uchwalony przez Krajową Radę Sądownictwa (uchwała z dnia 19 lutego 2003r., Biuletyn KRS nr 10).

Dobór kandydatów na urząd sędziego obwarowany jest wytycznymi regulowanymi przez PrUSP. Ustawa ta wprowadza pojęcie nieskazitelności charakteru.

Nieskazitelność charakteru wymagana od kandydata na stanowisko sędziego nie została w PrUSP zdefiniowana. Nie zawierały takiej definicji także poprzednie regulacje i inne ustawy, które tym pojęciem się posługują w odniesieniu do osób starających się o dostęp do takich zawodów prawniczych jak prokuratura, adwokatura, radcostwo prawne, notariat. Należy zatem przyjąć, iż ustawodawca używając powyższych pojęć posłużył się językiem etnicznym i tak też należy je rozumieć



i stosować (Wronkowska, Zieliński, 1993, s. 115 i n.) oraz posiłkować się literaturą i praktyką orzeczniczą. Słowo „charakter” wywodzi się z języka greckiego i oznacza znak, pieczęć bądź wizerunek. Słowo to w języku polskim w odniesieniu do osób oznacza zespół cech psychicznych zwłaszcza moralnych właściwych danemu człowiekowi lub zespołowi ludzkiemu, przejawiających się w jego postępowaniu (Doroszewski, 1958, ss. 835-836).

Można też określić charakter jako ślad (imprinting), który człowiek pozostawia w swoim otoczeniu (Kępiński, 1977, s. 44).

Słowo nieskazitelny w odniesieniu do człowieka oznacza, iż nie ma on żadnej skazy moralnej, jest nieposzlakowany, szlachetny, prawy, uczciwy, bez skazy, bez zarzutu (Doroszewski, 1963, s. 199). Takich przymiotów należy oczekiwać od kandydatów na stanowisko sędziego, a tym samym - tym bardziej od sędziów (Korózs, Sztorc, 2004, s. 99).

Jak już zaznaczono wymóg nieskazitelnego charakteru stawiany jest również adeptom innych zawodów prawniczych, a na tle spraw, jakie toczyły się w NSA w zakresie dostępu do tych zawodów dokonano także wykładni pojęcia „nieskazitelny charakter”, która może być również użyteczna przy interpretacji omawianego przepisu PrUSP. W orzeczeniu z 23 marca 1995 roku IISA 37/95, niepublikowany (na podstawie ustawy z 6 lipca 1982 r. o radcach prawnych - Dz. U. nr 19, poz.145 ze zm. - obecnie to jest z 2000 roku nr 123, poz. 1059 ze zm.).

NSA wyraził pogląd, że „przez nieskazitelność charakteru rozumie się szlachetność, prawość i uczciwość, a dodatkowym kryterium oceny charakteru i zachowań ludzkich może być pojęcie etyki, jako ogół zasad i norm postępowania obowiązującej w danej zbiorowości” (por. także II cz. Uchwały SN z 27 listopada 1984 r. III AZP 6/84, OSNCP 1985, nr 8, poz. 105).

O poziomie pracy sędziego świadczy nie tylko prawidłowość jego czynności z punktu widzenia ich zgodności z regułami procesowymi, lecz także - mówiąc najogólniej - kultura jego pracy. A zwłaszcza kultura sędziego. Ma ona duże znaczenie w utrzymaniu autorytetu sądu i niezbędnego dla realizacji funkcji wymiaru sprawiedliwości zaufania społecznego, w utrzymaniu rangi zawodu sędziego zgodnie z jego ustawowo i społecznie ustaloną wysokością pozycji. Kultura pracy sędziego ułatwia także skuteczne oddziaływanie wychowawcze sądu na osoby uczestniczące w procesie, m. in. przez ujawnienie tła konfliktu oraz wskazanie sposobów eliminacji jego przyczyn w przyszłości, na osoby spośród publiczności obecnej na sali sądowej lub

zgłaszające się w sądzie w charakterze interesantów, a przez treść orzeczeń oddziaływanie nierzadko na ogół społeczeństwa, kształtowanie jego świadomości obywatelskiej i kultury prawnej w duchu przestrzegania i poszanowania prawa i zasad współżycia społecznego.

W kontaktach urzędowych z różnymi osobami (stronami oraz ich przedstawicielami i pełnomocnikami, przedstawicielami władz, instytucji lub organizacji społecznych czy osobami spośród publiczności) zachowanie sędziego - najczęściej podczas wykonywania funkcji przewodniczącego posiedzenia lub przewodniczącego wydziału - powinno wyrażać godność jego urzędu, niezawisłość i bezstronność, a zarazem życzliwość w stosunku do osób biorących udział w postępowaniu sądowym oraz chęć pomocy w wypadku ich nieporadności życiowej. Sędzia powinien być opanowany i cierpliwy, „umieć” słuchać różnych racji, przywiązywać uwagę do terminowego oraz punktualnego podejmowania czynności (np. w wypadku wyznaczenia lub rozpoczęcia posiedzenia jawnego). Nie wolno sędziemu przedwcześnie ujawniać własnego przekonania co do zasadności żądań lub obrony strony przez komentowanie treści jej wypowiedzi oraz formułowanie własnych wypowiedzi lub zachowanie się w jej obecności.

Język sędziego zarówno w mowie, jak i piśmie powinien być poprawny, precyzyjny i zwięzły, jasny i zrozumiały, także dla osób niemających wykształcenia prawniczego. W bezpośrednich wypowiedziach sędziego nie może zabraknąć zwrotów grzecznościowych, nie należy używać żadnych powiedzonek, zwrotów gwarantowanych, zwłaszcza trzeba wystrzegać się jakichkolwiek sformułowań złośliwych, tendencyjnych, itp.

Prezentując niejako wzorzec kulturalnego zachowania się podczas czynności procesowych lub urzędowych sędzia uprawniony jest i zobowiązany jednocześnie do wymagania takiego zachowania się od innych osób, ponadto należnego od nich szczególnego szacunku dla sprawowanego przez siebie urzędu. W każdym uzasadnionym wypadku (np. w związku z wypowiedziami stron lub ich pełnomocników) sędzia powinien odpowiednio reagować, wyrażać dezaprobatę na głoszone, zwłaszcza podczas jawnej rozprawy, poglądy rażąco sprzeczne z zasadą praworządności, utrwalonymi w społeczeństwie zasadami etyki i moralności.

Dobrym świadectwem kultury sędziego jest, gdy sędzia kierujący postępowaniem korzysta z atrybutów swej władzy z umiarem i rozważą, pryncypialnie i konsekwentnie, w sposób i w zakresie nieodzownym dla prawidłowego

przeprowadzenia tego postępowania oraz sprawiedliwego rozstrzygnięcia sprawy, wypełniając wiążącą się z tym funkcję wychowawczą sądu, jej skuteczność uzależniona jest przede wszystkim od autorytetu sądu w ogóle i sędziego w szczególności (Bładowski, 2005, s. 32-34).

W PrUSP brak jest rozwiązań zapewniających instytucjonalne organizowanie szkoleń dla sędziów. Szkolenia takie powinny prowadzić nie tylko do doskonalenia przez sędziego znajomości obowiązującego prawa, ale również kształcić go w bezstronności formułowania ocen i pogłębiać wiedzę poza prawniczą w dziedzinach niezbędnych do należytego wykonywania obowiązków sędziowskich (Korózs, Sztorc, s. 124).

Efektywność metodycznej pracy sędziego przy rozpoznawaniu spraw zależy w decydującej mierze od stałego podnoszenia kwalifikacji zawodowych. Zakres wiedzy zawodowej sędziego musi być szczególnie rozległy, obejmuje bowiem zarówno znajomość i umiejętność stosowania prawa według aktualnego jego stanu, jak i znajomość aktualnych, podstawowych problemów społecznych, gospodarczych i politycznych.

Stosowanie przez sędziego prawa wymaga od niego także znajomości ustalonych zwyczajów społecznych oraz zasad współżycia społecznego, do których nawiązują niekiedy wprost liczne przepisy prawa. Zasada doświadczenia życiowego, rozumianego jako wyniki ogólnoludzkiego doświadczenia (jak również specjalne wiadomości z zakresu poszczególnych nauk), ma pomóc sędziemu w ustaleniu okoliczności sprawy, przy czym może być ona także przedmiotem dowodzenia w sprawie.

Po wejściu do Unii Europejskiej dokonuje się systematyczna integracja naszego systemu prawnego z prawem unijnym (prawem europejskim) na drodze ustawodawczej i poprzez orzecznictwo (interpretowanie i stosowanie prawa) Europejskiego Trybunału Sprawiedliwości w sprawach, w których podmiotami mogą być państwa członkowskie, instytucje wspólnotowe oraz osoby fizyczne i prawne. Ogólne zasady prawa unijnego zawarte są w Konwencji o Ochronie Praw Człowieka i Podstawowych Wolności. Ponieważ w orzecznictwie występować będą coraz częściej kwestie „na styku” obu systemów, konieczne jest kształcenie sędziów w prawie europejskim. Opiniowaniem wdrażania prawa unijnego do prawa krajowego zajmuje się, powołany ostatnio przy Ministrze Sprawiedliwości, Komitet Doradczy do spraw Prawa Europejskiego.

System podnoszenia kwalifikacji zawodowych sędziów realizowany jest w następujących formach organizacyjnych:

1. Tzw. samokształcenie sterowane.
2. Specjalistyczne szkolenie stałe.
3. Kursy i konferencje.
4. Studia podyplomowe i doktoranckie.

Realizacją polityki kształcenia kadr wymiaru sprawiedliwości zajmuje się Krajowe Centrum Szkolenia Kadr Sądów Powszechnych i Prokuratorzy przy Ministerstwie Sprawiedliwości.

Sędzia podnoszący swoje kwalifikacje przez stałe samokształcenie powinien dokładnie zapoznać się z treścią orzeczeń sądu drugiej instancji Sądu Najwyższego wydanych w rozpoznawanych przez niego sprawach, zapoznawać się z treścią nowych przepisów z zakresu prawa i postępowania cywilnego (przepisów tzw. związkowych oraz przepisów resortowych), z orzecznictwem Sądu Najwyższego, artykułami i głosami do orzeczeń Sądu Najwyższego publikowanymi w czasopismach przeznaczonych dla praktyki wymiaru sprawiedliwości („Przegląd Sądowy”, „Orzecznictwo Sądów Polskich”, „Państwo i Prawo”).

Ważnym czynnikiem samokształcenia podnoszenia wiedzy zawodowej jest - utrwalone dobrym zwyczajem w środowisku prawniczym - wspólne omawianie zagadnień prawnych budzących istotne wątpliwości bądź treści nowych przepisów, co do których judykatura nie zdążyła się jeszcze ukształtować jednolicie. Cenne i pożądane są ponadto tego rodzaju dyskusje z udziałem przedstawicieli doktryny, ponieważ przyczyniają się do powstawania i zacieśniania związków nauki prawa z praktyką jego stosowania.

Współistotnym przy tym elementem podnoszenia przez sędziego jego kwalifikacji zawodowych jest umiejętność i stała gotowość do krytycznej oceny własnych czynności sądowych, a zwłaszcza legalności i słuszności wydanych orzeczeń, eliminowanie i unikanie powtarzania błędów i uchybień w swojej pracy, rozwijanie natomiast w niej metod, techniki oraz praktycznych rozwiązań przy stosowaniu i wykładni prawa, które uzyskały walor bezbłędności i skuteczności (Bładowski, 2005, s. 35-36).

Sędzia w sprawowaniu swego urzędu jest niezawisły i podlega tylko ustawom (art. 178 ust.1 i art. 45 ust. 1 Konstytucji RP, art. 39 PrUSP). Zasada niezawisłości sędziowskiej stanowi gwarancję sądowego wymiaru sprawiedliwości i podkreśla

zarazem wyodrębniony, szczególny charakter sądów powszechnych jako organów państwa, których działalność ma urzeczywistniać na drodze przymusu przepisy prawa kształtujące różne dziedziny życia społecznego.

Dla praktyki sądowej - rozumianej tutaj głównie jako sądowe stosowanie prawa, polegające w ogólności na ocenie konkretnego sądu, z punktu widzenia właściwego przepisu prawa - zasada niezawisłości oznacza, że mają zostać stworzone funkcjonalnie rzeczywiste warunki do tego, aby sędzia orzekł tylko i wyłącznie na podstawie przepisów prawa, zgodnie ze swoją wiedzą i własnym wewnętrznym przekonaniem, natomiast niezależnie od jakichkolwiek wpływów czy nacisków zewnętrznych. W zakresie rozpoznania spraw sędzia nie jest podporządkowany poleceniom czy wskazówkom organów administracji wymiaru sprawiedliwości (ministra, prezesa, itp.), nie istnieje strukturalna zależność sędziego (także asesora sądowego, któremu Minister Sprawiedliwości powierzył pełnienie czynności sędziowskich) od hierarchicznych dyspozycji. Właśnie niezawisłość sędziowska stanowi podstawową przesłankę bezstronnego (obiektywnego) wymiaru sprawiedliwości.

Niezawisłości sędziowskiej i niezależności sądów strzeże Krajowa Rada Sądownictwa, która uprawniona jest do wystąpienia do Trybunału Konstytucyjnego w sprawie zgodności z tymi atrybutami konstytucyjnymi aktów normatywnych (art. 186 Konstytucji, art. 1 ust.2 u. KRS) (Bładowski, 2005, s. 19).

Ustawodawca wymaga od sędziów pewnych cech osobowych m.in. określając niektóre ich prawa i obowiązki, a także nakładając nań obowiązek poddania się badaniom psychologicznym. W obowiązkach sformułowanych w § 1 i 2 art. 82 PrUSP mieszczą się zasadnicze elementy składające się na oczekiwania, jakie są stawiane sędziom w państwie prawa. Sędzia jest obowiązany postępować zgodnie ze ślubowaniem sędziowskim<sup>3</sup> oraz stale podnosić kwalifikacje zawodowe. Powinien w służbie i poza służbą strzec powagi stanowiska sędziego i unikać wszystkiego, co mogłoby przynieść ujmę godności sędziego albo osłabiać zaufanie do jego bezstronności. Te obowiązki są jednocześnie jedną z gwarancji niezawisłości sędziowskiej i powinny wpływać na kształtowanie wizerunku i osobowości sędziego przez cały okres służby (Korózs, Sztorc, s. 123).

---

<sup>3</sup> Przy powołaniu sędziego składa ślubowanie wobec Prezydenta Rzeczypospolitej Polskiej według następującej rotacji: „Ślubuję uroczyście jako sędzia sądu powszechnego służyć wiernie Rzeczypospolitej Polskiej, stać na straży prawa, obowiązki sędziego wypełniać sumiennie, sprawiedliwość wymierzać zgodnie z przepisami prawa, bezstronnie według mojego sumienia, dochować tajemnicy państwowej oraz służbowej, a w postępowaniu kierować się zasadami godności i uczciwości”; składający ślubowanie może dodać na końcu zwrot: „Tak mi dopomóż Bóg”.

Rola przesłuchującego w trakcie odbioru zeznań jest zagadnieniem, w którym znajdują zastosowanie prawidłowości psychologii procesów poznawczych, powiązane, z problematyką osobowości i różnic indywidualnych. Zasadniczo przedmiotem rozważań są tu cechy sędziów.

Zastosowanie myślenia sylogistycznego (por. rdz. 3.1) oraz odpowiednich algorytmów będzie zależało od cech osobowych przesłuchującego. Wyznacznikiem będzie tu styl poznawczy przesłuchującego.

Styl poznawczy A. Matczak definiuje jako preferowany sposób funkcjonowania poznawczego, odpowiadający indywidualnym potrzebom jednostki (2000, s. 761).

Różnice indywidualne w zakresie stylów poznawczych uwidaczniają się w następujących wymiarach:

- tempo poznawcze (refleksyjność - impulsywność),
- zależność - niezależność od pola, czyli tendencja do spostrzegania całościowego lub do wyodrębniania poszczególnych części pola percepcyjnego i spostrzegania ich jako względnie niezależnych,
- abstrakcyjność - konkretność, wymiar ten określa preferencje dotyczące poziomu ogólności stosowanych kategorii poznawczych.

Dla problematyki tej pracy istotne jest, że refleksyjność można wiązać z preferowaniem strategii systematycznej przy poszukiwaniu informacji zaś impulsywność z poszukiwaniami mniej uporządkowanymi. Analityczność percepcji charakteryzująca osoby o stylu niezależnym sprawia, że lepiej sobie radzą z zadaniami wymagającymi restrukturalizacji danych. Stwierdzono pozytywny związek abstrakcyjności z nasileniem orientacji zadaniowej, z umiejętnością koordynowania i wykorzystywania przy rozwiązywaniu problemów i podejmowaniu decyzji, wielu różnych informacji (także wtedy gdy są mało spójne lub sprzeczne), z większą elastycznością myślenia. Ponadto abstrakcyjność sprzyja wykonywaniu zadań skomplikowanych, konkretność zaś - wykonywaniu zadań prostych. Osoby preferujące abstrakcyjny sposób funkcjonowania są bardziej niezależne od autorytetów, mniej pochopne w formułowaniu opinii o innych ludziach oraz charakteryzuje je wyższy poziom decentracji interpersonalnej (ibidem, ss. 763-765). Decentracja interpersonalna to postawa stanowiąca przeciwieństwo egocentryzmu, tworzenie w umyśle struktur „poza - ja”. Jest warunkiem trafnego poznawania innych ludzi, oznacza postawienie się w sytuacji osoby innej niż ja i uświadomienie sobie inności nie tylko własnych stanów emocjonalnych; to przyjęcie odmiennego punktu widzenia, które wyzwala m.in.

zachowania altruistyczne.

W literaturze przedmiotu wyróżnia się kilkanaście cech osobowych przesłuchującego, które mają wpływ na formułowanie się zeznań czy szerzej ich interpretacje. Do najczęściej wymienianych należą: spostrzegawczość, zdolność koncentracji uwagi oraz jej przetrwanie, wierność i gotowość pamięci, konstruktywna wyobraźnia, wysoki poziom inteligencji, umiejętność szybkiego nawiązywania kontaktów z ludźmi nawet w niesprzyjających warunkach, wysoki poziom etyczny i uczciwość połączona z umiejętnością wywierania wpływu na przesłuchiwanym, obiektywizm i bezstronność, przekonanie że najważniejszą rzeczą jaką się poszukuje jest prawda obiektywna, umiejętność aktywnego słuchania oraz oceny odpowiedzi, umiejętność stworzenia poczucia bezpieczeństwa, takt, czujność ale nie podejrzliwość, umiejętność neutralizowania formalizmu i sztywności sytuacji, umiejętność panowania nad sobą w czasie przesłuchań (samokontrola emocjonalna) i nie angażowania się emocjonalnego w sprawę, życzliwość i empatia, umiejętność stosowania posunięć dyrektywnych i niedyrektywnych, formułowanie odpowiednich pytań, wysoki poziom samooceny, umiejętność odpowiedniego przygotowania się do przesłuchania i stwarzania jak najmniejszego poczucia zagrożenia (Ciosek, 2001, ss. 97, 98; Gutenkust, 1974, s. 232; Czczot, 1976, ss. 45-49; Hołyst, 1996, s. 737; Kołakowska, 2002, s. 3).

Wielu autorów, przedstawicieli różnych nauk i orientacji, co do wspomaganie prawa naukami pomocniczymi, zwraca uwagę na wykształcenie ogólne oraz specjalistyczne z zakresu prawa, kryminalistyki, psychologii ogólnej, psychologii zeznań i psychopatologii (Sokołowska, 1973, s. 401; Czczot, 1976, s. 45; Hołyst, 1996, s. 736; Hołyst 2000, ss. 965-966; Kołakowska, 2002, s. 2).

Wiedza specjalistyczna czy szczegółowa obok znajomości logiki i reguł wnioskowania oraz znajomości heurystyk wchodzi w skład czynników ułatwiających rozwiązywanie problemów (Lewicka, 2000, s. 312 za Nickerson, 1994).

Koncepcje kryminalistyczne utożsamiają krytycyzm ze składową inteligencją, a umiejętność krytycznego myślenia traktują jako czynnik niezbędny dla uzyskania materiałów i ich prawidłowej oceny. Bez krytycznego przyjmowanie zeznań prowadzi do wielu wadliwych następstw. Aktywna intelektualna postawa podczas przesłuchania umożliwia lepsze poznanie poszczególnych elementów stanu faktycznego (Hołyst 2000, s. 966 za Trankel, 1973).

Na fakt, że w sytuacjach decyzyjnych zdolność do wyboru informacji ważnych

i odrzucania zbędnych danych, ma podstawowe znaczenie wskazuje również J. Kubiak (1978, s. 24).

W procesach psychicznych związanych z sytuacją interpretacyjną dużą rolę odgrywa zwłaszcza pamięć oraz wolicyjne cechy charakteru. Tak więc i w tym zakresie myślenie nie jest wyizolowane od osobowości decydującego ani też od wpływu środowiska (np. wpływ sankcji normy prawnej na sędziowską kwalifikację prawną), co sprawia, że można wyróżnić np. typy decydentów żywiołowych i systematycznych, w zależności od sposobu podejścia do sytuacji interpretacyjnej. Sposób myślenia prawnika zależy od jego osobowości (Andrejew, 1968, s. 37).

Omawiając zagadnienie cech osobowości przesłuchującego często odrębne stanowisko wyróżnia się w zakresie przesłuchania dziecka, uważając jednoznacznie, iż jest to specyficzna kategoria świadków. Używane w tej materii określenia mają jednak bardzo często charakter ogólnikowych porad odnośnie sposobu zachowania się przesłuchującego. Do rzadkości należą prace wskazujące na faktyczne (w rozumieniu psychologii) cechy osobowości takie jak na przykład empatia czyli współodczuwanie w momencie obserwowania stanów emocjonalnych innych ludzi (Kwiatkowska-Darul, 2001, s. 170 za Davis, 1998, s. 12).

Uwidacznia się rolę autorytetu śledczego szczególnie u dzieci, osób poszkodowanych oraz osób, którym pod jakimś względem imponuje przesłuchujący (Stanik, 1986, s. 179).

Ważne dla omawianego zagadnienia jest również rozróżnienie na osoby „złożone” i „proste” poznawczo w zakresie spostrzegania społecznego. Pierwsi z nich mają pewną wyższość w zakresie społecznych umiejętności, gwarantowaną przez następujące właściwości: brak tendencji do tzw. projekcji asymilatywnej (postrzegania innych wyłącznie na obraz i podobieństwo swoje), zdolność do dokonywania subtelnych rozróżnień pomiędzy osobami ze swojego otoczenia, dużą tolerancję na ambiwalencję, czyli brak tendencji do spostrzegania ludzi w kategoriach czarno-białych, niechęć do pochopnych i ryzykownych sądów i większą tolerancję sytuacji konfliktowych. Cechy te idą w parze z pewną dojrzałością społeczną (Lewicka, 1985, s. 58).

Istotną cechą osoby przesłuchującej, choć niedocenianą do tej pory w literaturze jest empatia. Jest ona kluczem do rozpoznania obszaru emocjonalnego innych ludzi przy założeniu dobrego wglądu we własne emocje. Przeciwnie okazywana świadkowi



nieufność czy wrogość uruchamiają u niego defensywność, podejrzliwość, agresję i niechęć do składania zeznań. Życzliwość wzbudza reakcje pozytywne i chęć współpracy (Ciosek, 2001, s. 98).

Zależność pomiędzy procesami przypominania i emocjami świadka jest oczywista (zob. rdz. pt. „Psychologiczne aspekty przesłuchania”), zatem uzasadnione jest wymaganie od przesłuchującego pewnych umiejętności społecznych predysponujących go do kierowania emocjami innej osoby.

Wg Golemana (1999, ss. 236-268) do umiejętności empatycznych zalicza się następujące kompetencje:

- wpływanie na innych - opanowanie metod skutecznego przekonywania („pozyskiwanie” sobie świadka, dostosowanie swoich wypowiedzi i pytań do osoby świadka, świadome wykorzystywanie pewnych pośrednich strategii dla uzyskania zgody i poparcia, aranżowanie dramatycznych wydarzeń aby skutecznie zwrócić na coś uwagę),
- porozumienie - słuchanie bez uprzedzeń i wysyłanie jasnych i przekonywujących komunikatów (brak sztywnych reakcji na wypowiedzi świadka z uwzględnieniem rejestrowanych sygnałów emocjonalnych i dostosowaniem do nich swoich komunikatów, mówienie o trudnych sprawach wprost, uważne słuchanie i szukanie wzajemnego zrozumienia, zachęcanie do otwartości we wzajemnych kontaktach); proponuje się używanie różnych stylów konwersacyjnych oraz wykorzystywanie umiejętności werbalnych i niewerbalnych do poprawienia komunikacji pomiędzy osobą przesłuchującą, a przesłuchiwaną (Memon, 2003, s.221 za George 1991),
- łagodzenie napięć - podchodzenie do osób o trudnym charakterze i do napiętych sytuacji dyplomatycznie i z taktem, zauważanie sytuacji będących potencjalnymi źródłami konfliktów i wyjaśnianie ich,
- przewodzenie - inspirowanie i kierowanie (wzbudzanie motywacji do wspólnego ustalenia wersji i przekonywanie o wspólnych celach, posługiwanie się przykładami),
- ułatwianie zmian - inicjowanie, propagowanie albo kierowanie zmianami (zauważanie potrzeby zmiany i usuwanie stojących na drodze do niej przeszkód, kwestionowanie istniejącego stanu rzeczy aby wykazać potrzebę zmiany).

Empatia jest cechą najbardziej związaną z inteligencją emocjonalną. Zdolność do wczuwania się w przeżycia innych ludzi (empatia emocjonalna) oraz rozumienia i trafnego przewidywania ich uczuć (empatia poznawcza) uwzględnione są we wszystkich modelach inteligencji emocjonalnej (Maruszewski, Ścigała, 1998, s. 135).

Jako jeszcze inne cechy osobowości pokrewne pojęciu inteligencji emocjonalnej wymienia się: motywację osiągnięć, optymizm, poczucie własnej wartości, dobre samopoczucie, otwartość na doświadczenie, neurotyczność (jako cechę powiązaną z inteligencją emocjonalną ujemnie) i ekstrawersję (Jaworowska, Matczak, 2001, s. 13).

Termin osobowość jest używany dla oznaczenia zorganizowanej struktury cech indywidualnych i sposobów zachowania, które decydują o specyficznych sposobach przystosowania się danej jednostki do jej środowiska (Strelau, Pietrański, Reykowski, 1976, s. 684). Istnieje wiele definicji i teorii osobowości jednakowoż ze względu na specyfikę tej pracy najbardziej uzasadnione wydaje się być spojrzenie na osobowość przesłuchujących sędziów wedle prawideł poznawczego podejścia do osobowości. Osobowość w ujęciu poznawczym interesuje się swoistym dla człowieka sposobem konstruowania zdarzeń (wytwarzaniem znaczeń), personalnym poziomem integracji jego zachowania oraz stylem działań. Podejście to koncentruje się na obrazie własnej osoby ponieważ odpowiedzialne jest za nadawanie całościowego znaczenia naszym doświadczeniom i za wyznaczanie naszych ustosunkowań do świata, oraz na podmiotowej kontroli i samoregulacji, gdyż dzięki tym procesom z kolei człowiek może wywierać pożądany przez siebie wpływ na bieg zdarzeń i zapewnić własnemu zachowaniu odpowiedni poziom jego wewnętrznej integracji (Kofta, Doliński, 2000, s. 561).

Istnieje pewne podobieństwo między wyżej wymienionymi cechami osób o niskim poziomie złożoności poznawczej a jednostkami autorytarnymi ujawniającymi wrogość. Jednym z aspektów osobowości autorytarnej jest niski poziom złożoności poznawczej (Mądrzycki, 1986, s. 196). Osoby autorytarne są mniej trafne w spostrzeganiu innych i wykazują większą projekcyjność lub są skłonne zakładać, że inni są do nich podobni, tak jak czynią to osoby o niskim poziomie złożoności poznawczej (ibidem, s. 196 za Newcomb i in., 1970, s. 191).

Osoby o wysokim poziomie makiawelizmu przejawiają niski poziom tendencji do zachowań prospołecznych, charakteryzują się natomiast wysoką samooceną (ibidem, s. 201).

Problem neurotyzmu w relacjach interpersonalnych porusza również K. Skarżyńska (1981, s. 264) twierdząc że pewne treści mogą być przez neurotyków spostrzegane w sposób bardziej trafny niż przez osoby nieneurotyczne. Wedle koncepcji

M. Feffera neurotyzm wpływa ujemnie na percepcję społeczną wówczas, gdy sytuacja percepcyjna powoduje u neurotyka silne zaangażowanie emocjonalne (Mądrzycki, 1986, s. 207).

Uważa się, iż przesłuchanie świadków wymaga twórczego myślenia szczególnie wtedy gdy informacje zebrane w postępowaniu przygotowawczym są niesprawdzone i niepełne (Kubiaczyk, 1999, s. 86).

Stosowanie specyficznych technik przesłuchania, takich jak przesłuchanie poznawcze wymaga umiejętności społecznych oraz ćwiczenia zastosowania tych metod. Stosowanie ich wymaga większego, niż przy tradycyjnych sposobach przesłuchania, korzystania z zasobów poznawczych, co utrudnia trzymanie się określonej procedury wywiadu i powoduje, że różnice pomiędzy poszczególnymi osobami przesłuchującymi są duże (Memon, 2003, ss. 225-226). Może to spowodować, że przesłuchujący o gorszych zdolnościach kognitywnych będzie poświęcał mniej uwagi na obserwację właściwych zachowań świadka.

Od cech osobowości będących predyktorem sposobu przesłuchiwania zależy również przestrzeganie etyki przesłuchania, czyli norm moralnych, których stosowanie przyczynia się do zapewnienia właściwej realizacji wymogów prawa procesowego i osiągnięcia celów przesłuchania (Marten 1990, s. 234 za Arocker 1969). Kwestie etyczne to zalecenia dotyczące traktowania osoby przesłuchiwanej: bezwzględne poszanowanie praw świadka czy praw człowieka w ogóle, umiejętne rozróżnienie świadka kłamiącego od niewiarygodnego ze względu na obiektywne zafałszowania jego pamięci, dostosowanie odpowiednich metod przesłuchania do wieku i stanu psychicznego świadka, docenienie roli społecznej jaką pełnią, szczególnie świadkowie zgłaszający się samodzielnie oraz zalecenia dotyczące sposobów przesłuchiwania: wymogi prawa, erystyki, psychologii.

Pewne znaczenie z punktu widzenia poruszanej tu problematyki ma także świadomość społeczna organu procesowego jako cecha podmiotowa wyznaczająca sposób zachowania się w relacji ze świadkiem. Pomiedzy świadkiem - źródłem dowodowym w procesie, a świadkiem - swego rodzaju przedstawicielem społecznym istnieje sprzężenie zwrotne polegające na tym, że przekonanie świadków o rzetelności prowadzenia postępowań, w których zeznawali powoduje, że świadkowie ci stają się rzecznikami społecznymi tych spraw i organy ścigania mogą kształtować poczucie sprawiedliwości społecznej, a ich zdanie będzie miało o tyle większą siłę

przekonywania, że nie pochodzi od osób bezpośrednio uczestniczących w wymiarze sprawiedliwości (Michalski, 1986).

Osiągnięcie atmosfery harmonijnej współpracy ze świadkami w toku procesu stanowi jedno z najtrudniejszych, ale i najważniejszych wyzwań dla sędziego. Nie jest tajemnicą, że w powszechnym odczuciu społecznym obowiązek zeznawania w sądzie jest traktowany jako zło konieczne, dolegliwość, której niemal każdy usiłuje różnymi sposobami uniknąć. Rzecz jasna, nie świadczy to najlepiej o obywatelskiej postawie Polaków, sąd musi jednak okoliczności te po prostu przyjąć do wiadomości i ze swojej strony uczynić wszystko co możliwe, by upowszechnić postawę społeczną opartą na świadomości, że walka z przestępczością jest wspólną sprawą i że bez współpracy ze strony społeczeństwa niewiele można zrobić. Niesłuchanie ważną sprawą jest zatem sposób odnoszenia się do świadków, przede wszystkim zaś konieczne jest unikanie sytuacji, która prowadzi do wywołania u świadków poczucia osaczenia lub zagrożenia. Świadek powinien zatem przede wszystkim wiedzieć, na czym polega jego rola w procesie i czego się od niego oczekuje. Powinien też mieć świadomość tego, jak wiele od niego zależy i że spełniając swój obowiązek prawny, przyczynia się do unicestwienia zła. Rzecz jasna, nie chodzi przy tym tylko o stworzenie świadkowi komfortu psychicznego, nie jest on celem samym w sobie. Chodzi po prostu o to, że osoba, która zeznaje w sądzie, taktowana jest inaczej niż rzecz, którą się po prostu ogląda, może stanowić znacznie wartościowsze źródło dowodowe i w ten sposób rzeczywiście przyczynić się do osiągnięcia celu, do którego zmierza proces (Hofmański, Zabłocki, s. 179).

## **Rozdział 3. Ocena wiarygodności zeznań świadków**

### **3.1. Wiarygodność w ujęciu logiki formalnej**

Sytuując funkcję myślenia logicznego w procesie poznawania prawdy sądowej, należy uznać konieczność zastosowania testu logicznego wspomagającego test empiryczny oparty na doświadczeniu kształtującym obiektywne źródła wiedzy. Postanowienie SN z 15 lutego 2000r. III CKN 1049/99, LEX nr 51627, poprawność logiczną wyводу uznaje za jeden z czterech niezbędnych warunków wiarygodności twierdzeń sądu niższej instancji. Kryteria oceny wiarygodności i mocy dowodów grupuje się następująco:

1. Doświadczenie życiowe.
2. Inne źródła wiedzy.
3. Poprawność logiczna.
4. Prawdopodobieństwo wersji oparte na horyzontalnym przepływie wiarygodności (zob. poniżej) oraz symptomatyczności dowodów.

Zgodnie z dwufazową strukturą poznania należy dodać jeszcze do tego źródło naocznej konstatacji faktów.

A zatem jednym z niezbędnych warunków dowodzenia prawdy jest logiczna poprawność struktury dowodów. Nie jest to kanon wystarczający, ale koniunktywnie konieczny, co oznacza, że stosując reguły myślenia logicznego (dedukcję czy indukcję) nie ma się gwarancji dotarcia do prawdy, ale niezastosowanie tych reguł, wnikanie się w sprzeczności, prowadzi zawsze do błędu.

Wiarygodność zeznań definiowana będzie w niniejszej pracy jako nadanie stopnia prawdopodobieństwa zajścia w obiektywnej rzeczywistości faktów ujawnionych w treści zeznania. Przybierać ona będzie charakter kontinuum od zdań asercyjnych do zdań asertorycznych. Pierwsze z nich mają charakter subiektywnego uznania, wyrażenia przekonania, a więc dokonania oceny natomiast drugie są stwierdzeniem zaistniałego faktu czy zdarzenia (Widła, 1990, s. 15). Zdania asercyjne są wyjaśnianiem zachowania innych ludzi w procesie spostrzegania społecznego ze wszelkimi uchybieniami, jakie ludzie popełniają w tym zakresie, zaś zdania asertoryczne wynikają w sposób konieczny z analizowanej treści zeznania. Subiektywne uznanie jest odpowiednikiem procesowej przesłanki głoszącej wykorzystanie przy ocenie zeznań doświadczenia życiowego natomiast zastosowanie reguł logiki formalnej znajduje odzwierciedlenie w wytycznej mówiącej o wykorzystywaniu zasad logicznego myślenia w tymże procesie oceny.

W procesie poznania, w subiektywnym tego pojęcia znaczeniu, nie zawsze można stwierdzić z przekonaniem, iż dotarło się do prawdy. Zdarza się to w szczególności w przypadku, gdy nie dysponujemy świadectwami konkluzywnymi. Wszystkie świadectwa muszą być uwzględnione, niczego nie może brakować w systemie ogniów tworzących dane zjawisko. We wszystkich przypadkach, kiedy mamy świadectwa, ale nie pewną wiedzę mówimy o prawdopodobieństwie (Czajka, 2005, s. 54).

O prawdopodobieństwie można mówić w dwóch znaczeniach: prawdopodobieństwie zdarzenia i prawdopodobieństwie hipotezy. Różnica pomiędzy tymi pojęciami polega na tym, że pierwsze prawdopodobieństwo da się ująć liczbowo natomiast prawdopodobieństwo hipotezy jedynie jakościowo-symptomatycznie (Bocheński, 1993).

Podstawę wszelkich rozstrzygnięć, w tym oceny wiarygodności zeznań, powinny stanowić prawdziwe ustalenia faktyczne (art. 2 § 2 k.p.k.). Spełnione powinny być przy tym dwa warunki: 1) każdy normalnie oceniający człowiek nabiera przekonania o prawdziwości danego ustalenia, 2) stopień przekonania subiektywnego wywołany u organu oceniającego, winien być całkowity i bezwzględny (Grzegorzczak, 2003, s. 26).

Taki punkt widzenia jest zgodny z klasyczną definicją prawdy określaną również jako tzw. korespondencyjna definicja prawdy, mówiącą o zgodności sądu ze stanem faktycznym (Antas, 2000, s. 73). W myśl tego kryterium prawdziwymi są sądy oczywiste oraz te, które z oczywistych wynikają (Czajka, 2005, s. 20). Ta definicja pomija jednak możliwość mówienia prawdy i pomyłek związanych z psychosomatyczną zdolnością do czynienia i odtwarzania spostrzeżeń. Dopiero funkcjonalizm wprowadza rozróżnienie pomiędzy intencją i naturalnymi ograniczeniami percepcji (ibidem, s. 43).

Generalnie należy też przyjąć, że w procesie przesłuchania stosuje się myślenie dedukcyjne polegające na dochodzeniu od przesłanek do wniosków czyli na stosowaniu tzw. sylogizmów zbudowanych z dwóch przesłanek (każda po dwa terminy) oraz wniosku. Terminy są połączone za pomocą odpowiednich relacji (Lewicka, 2000, s. 276).

Wydawać by się mogło, że tradycyjnie już procedura postępowania sądowego dąży do zastosowania wyłącznie formalnych reguł logiki do wyprowadzania wniosków z podanych przesłanek. Wiadomo jednak, że sędziowie nierzadko wyprowadzają

wnioski z obserwowanych faktów „wychodząc poza dostarczone informacje”. Dzieje się tak m.in. w przypadku interpretacji komunikacji niewerbalnej, gdzie nierzadko wyciąga się wnioski bogatsze niż wiedza zawarta w przesłankach. Mówić się więc powinno o swoistym dedukcyjno-indukcyjnym sposobie myślenia w procesie przesłuchiwania i oceny wiarygodności zeznań dokonywanym w celu rekonstrukcji stanu faktycznego (Izydorzycy, 1980, s. 71 za Dewey; Maciejski, 2001a, s. 43). Systematyczne myślenie w podwójnym swym kierunku jest ruchem ku przypuszczeniu czy hipotezie i ruchem powrotnym do faktów. Jeżeli dbamy o to, by każdą z tych postaci ruchu uczynić jak najbardziej ścisłą, to ruch zmierzający ku wytworzeniu pojęcia nosi nazwę indukcji, a sprawdzania nazywa się dowodzeniem dedukcyjnym.

Rodzajem rozumowania dedukcyjnego są: wnioskowanie i sprawdzanie. Wnioskowanie zachodzi wtedy, gdy punktem wyjścia rozumowania jest sąd pewny, którego wyprowadzam określone następstwa. Sprawdzanie zachodzi wtedy, gdy punktem wyjścia rozumowania jest sąd niepewny, który staram się uprawdopodobnić przez wyszukanie prawdziwych następstw.

Rodzajami rozumowania indukcyjnego są dowodzenia i tłumaczenie. Dowodzenie zachodzi wtedy, gdy punktem wyjścia rozumowania jest sąd niepewny, dla którego szukam prawdziwych relacji. Tłumaczenie zachodzi wtedy, gdy punktem wyjścia rozumowania jest sąd albo kilka sądów pewnych - i szukam jakiejś racji, z której by te sądy wynikały. Każde wnioskowanie indukcyjne jest tłumaczeniem.

Często super-sprawdzalność faktów (jak chciałby twardy fundacjonalizm) w oparciu o bezpośrednie dowody nie jest możliwa. Sędziowie zmuszeni są wówczas wykraczać poza linię tego rodzaju oczywistości wkraczając na poziom domniemań. W procesie dowodzenia prawdy dedukcja jest istotnym instrumentem sprzyjającym tworzeniu hipotez wyjaśniających analizowane zjawisko wykorzystując znane prawa ogólne. Pozwala poszukiwać nowych dowodów empirycznych, które uzasadnią (konfirmują) przyjętą wcześniej hipotezę. W postępowaniu sądowym z reguły prawnicy wykorzystują elementy prawdy fundacyjnej i koherencyjnej. Rozpoczynają refleksję od warunków początkowych, tj. faktów najbardziej symptomatycznych (aksjomatów) stwierdzonych rzetelnymi dowodami, by następnie inferencyjnie wywieść te okoliczności, które w całości tworzą tożsamość analizowanego zdarzenia, a dla których nie mają jeszcze bezpośrednich dowodów. Fakt fundacyjny użycza początkowo swojej mocy faktom prawdopodobnym, nie przesądzając jednak możliwości ich falsyfikacji, gdy pojawią się inne przeciwstawne dowody. Następuje tutaj proces transmisji prawdy,

któremu towarzyszy w tle proces retransmisji fałszu oparty na poszukiwaniu sprzeczności (Czajka, 2005, ss. 29-30).

R. Carnap (1999) twierdzi, że jeśli istnieją tak mocne dowody, że hipoteza wynika z nich logicznie, to mamy do czynienia z przypadkiem skrajnym, w którym prawdopodobieństwo wynosi 1. Podobnie jeśli dane implikują logicznie negację hipotezy, to logiczne prawdopodobieństwo tej hipotezy wynosi 0. W środku znajduje się kontinuum przypadku, o którym logika dedukcyjna nie może nam nic powiedzieć ponad negatywne stwierdzenie, że ani sama hipoteza ani jej negacje nie mogą być logicznie wydedukowane z dostępnych danych. Tym kontinuum musi się więc zająć logika indukcyjna, lecz logika indukcyjna, podobnie jak dedukcyjna, zajmuje się jedynie zdaniem, a nie faktami świata przyrody. Można wprowadzić wartości liczbowe polegające na tym, że dla każdej pary zdań, z której jedno ujmuje daną  $e$ , a drugie hipotezę  $h$ , można podać liczbę określającą logiczne prawdopodobieństwo hipotezy  $h$  ze względu na  $e$ . Uruchamiamy tutaj także analizę jakościową, polegającą na tym, że w wielu przypadkach badanych i analizowanych przez sędziów możliwe jest ustalenie przy danych obserwacjach  $e$  oraz hipotezy  $h$  (przewidywane odtworzenie zdarzenia) i określenie za pomocą mechanicznej procedury logicznego prawdopodobieństwa lub stopnia prawdopodobieństwa (*degree of confirmation*) hipotezy  $h$  ze względu na  $e$ . Ta koncepcja nazywana jest prawdopodobieństwem indukcyjnym. Sędzia powinien oczywiście wiedzieć, że zdania o prawdopodobieństwie będące zdaniem syntetycznymi nie mogą być rozstrzygnięte przez logikę, ale przede wszystkim przez świadectwa empiryczne. Zatem przy formułowaniu analitycznych zdań tworzonych przez strukturę uzasadnienia wyroku (a w nim uwzględniając wiarygodność poszczególnych zeznań<sup>1</sup>) zawsze konieczne jest wskazanie świadectw empirycznych (dowodów uprawdopodabniających) dane zdarzenie ze względu na takie a takie dane. Mówić tutaj należy nie o statystycznym liczbowym prawdopodobieństwie, lecz o prawdopodobieństwie określanym mianem akceptowalności albo wiarygodności. To drugie pojęcie powinno zajmować prawnika. Innymi słowy uprawdopodobnianie, to refleksyjny proces mający na celu ustalenie istnienia, istoty i znaczeń oraz określonej struktury faktów (tożsamości zjawiska), zarówno tych, które już zaistniały, jak i tych, które mogą nastąpić - w swym początku niepełnym - wymiarze świadectw empirycznych.

---

<sup>1</sup> Przypis autora.



Relacja przemawiania za prawdopodobieństwem zachodzi między sądami w sposób konieczny. Można ją wyrazić na wiele sposobów, np.  $e$  przemawia za prawdopodobieństwem,  $h$  jest prawdopodobne w relacji do  $e$  i  $e$  potwierdza  $h$ . Jedną z wersji można wyrazić też następująco:  $h$  jest bardziej prawdopodobne niż  $j$  w relacji do  $e$  lub  $h$  jest bardziej prawdopodobne niż nie  $h$  w relacji do  $e$ . Znaczenie wyrażenia  $e$  przemawia za prawdopodobieństwem  $h$  można nieco swobodniej wyrazić następująco: jeśli  $e$  byłoby jedyną oczywistością, kto pobił małego chłopca, to z reguły mamy jakieś uzasadnienie dla akceptacji hipotetycznej dla  $h$ . Jednakże gdy  $e$  przemawia za prawdopodobieństwem sądu  $h$ , zaś  $e$  i  $j$  nie przemawia za prawdopodobieństwem  $h$ , to można powiedzieć, że sąd  $j$  unieważnia konfirmację, którą  $e$  jest w stanie dać  $h$  (oczywiście w określonych warunkach). Na przykład jeśli *prima facie* pozostawienie obok denata listu pożegnalnego uzasadniającego akt samobójczy przemawia za prawdopodobieństwem dokonania przez jego autora aktu suicydalnego, to w sytuacji, gdy autopsja wykazała dwie kule w głowie unieważnia przyczynę samobójstwa wskazując na większe prawdopodobieństwo zabójstwa (Czajka, 2005, s. 78).

Proces uprawdopodobniania zachodzi na wszystkich trzech poziomach struktury rzeczywistości: świata materialnego, mentalnego, wreszcie ideowego (świata wartości). Zatem prawdopodobieństwo jak powiada francuski filozof i matematyk Laplace, pozostaje częściowo w związku z naszą niewiedzą, a częściowo z naszą wiedzą. Teoria prawdopodobieństwa polega na sprowadzeniu wszelkich zdarzeń tego samego rodzaju do pewnej liczby przypadków równie możliwych (...). Stosunek tej liczby do liczby wszystkich przypadków jest miarą prawdopodobieństwa (...). Musimy pamiętać, że prawdopodobieństwo jakiegoś zdarzenia nie jest właściwością samego zdarzenia, lecz jedynie nazwą stopnia, w jakim mamy podstawę, by tego zdarzenia oczekiwać (prawdopodobieństwo jest pojęciem eksplorowanym na poziomie subiektywnego pojmowania rzeczywistości). Ważne są dane, na jakich buduje się proces uprawdopodobniania faktów, zarówno tych, które zaistniały, jak tych, które mają zaistnieć. Dla natury samych faktów teoria prawdopodobieństwa nie ma zastosowania, one wydarzają się albo i nie, natomiast nasze przeświadczenie subiektywne nie do końca uprawnione w faktach stwierdzonych empirycznie opiera się na teorii prawdopodobieństwa. (ibidem, ss. 56-57).

Praktyka pokazuje, różnice w podejściu sądów do pojęcia prawdopodobieństwa i pewności. W jednej logice sytuacyjnej wystarcza oparcie podstawy werdyktu na prawdopodobieństwie ponad wszelką wątpliwość, w innej natomiast sądy wymagają

bezpośredniego dowodu pewnego. Należy jednak pamiętać, że ustawodawca w polskim systemie prawnym dopuszcza np. prawdopodobieństwo domniemań faktycznych (art. 232 k.p.c.), jak i w prawie karnym tzw. prawdopodobieństwo poszlakowe (ibidem, s. 63).

Koherencja określa, w jakich okolicznościach i do jakiego stopnia dane przekonanie (twierdzenie) jest oczywiste. Przekonanie jest w tym sensie uzasadnione (prawdziwe) wyłącznie dzięki temu, że stało się elementem spójnego systemu przekonań. Spójność nie może być jedynie tym samym, co niesprzeczność. Należy pamiętać, że zwykła koniunkcja niesprzecznych przekonań nie bardziej zasługuje na wiarę niż jej najmniej wiarygodny, istotny z punktu widzenia celu badania rzeczywistości element (zasada najsłabszego ogniwa): jeśli przekonanie o dwudziestoprocentowej wiarygodności połączymy z przekonaniem o siedemdziesięcioprocentowej wiarygodności, to wiarygodność tej koniunkcji wyniesie dwadzieścia procent (nie ma tutaj sumowania logicznego wiarygodności) (Griffin, 2000, s. 78). Jak wynika z badań empirycznych częstość zastosowania reguły koniunkcyjnej w świadomości sędziów jest wysoka. Spośród 40 przebadanych sędziów 65% stwierdziło, iż dokonując oceny wiarygodności zeznań świadków posługuje się tą logiczną regułą tj. ustala pewien minimalny próg wiarygodności zeznania, po przekroczeniu którego włącza informacje zawarte w zeznaniu do dalszego procesu decyzyjnego (Maciejski, 2001a, s. 101). Spójność jest wiarygodna w dyscyplinach, w których istnieje duży zasób zdań wzajemnie od siebie zależnych, przy braku zdań odzwierciedlających w sposób racjonalny prawdopodobieństwo przeciwstawnej hipotezy. Występować tutaj winna relacja współzależności między zdaniem pełniącymi rolę aksjomatów, ich konsekwencjami i końcową tezą. Zasadę tę można nazwać horyzontalnym wzajemnym przepływem wiarygodności (Czajka, 2005, s. 23).

W dowodzeniu prawdy za pośrednictwem osobowych źródeł dowodowych dominuje konwergencja zakładająca, że jeśli klasa zdań składa się ze zdań zdolnych do bycia prawdziwymi, to wówczas będzie istniała tendencja, aby - w optymalnych okolicznościach - kompetentne podmioty zgadzały się co do prawdziwości elementów tej klasy. W konwergencyjnej teorii prawdy duże znaczenie ma tzw. kontekst empiryczny (logika sytuacyjna), w jakim dany podmiot zdobywa prawdę o zdarzeniu. Odpowiednimi okolicznościami w tym sensie są okoliczności, w których podmioty mają dostęp do dostatecznej ilości informacji właściwego rodzaju oraz są w stanie wewnętrznie i zewnętrznie reagować na nie w odpowiedni sposób (zasada

kognitywnego panowania). Należy przy tym pamiętać, że autentyczne wyjaśnianie musi się odwołać do czegoś niezależnego, do przyczyny, lub źródła wyjaśnianego zjawiska. D. Czajka (ibidem, s. 36) pisze: „Akt obiektywizacji w procesie oceny np. wiarygodności zeznań świadka odbywa się dzięki zastosowaniu trzech kryteriów, tj. zgodności z warunkami doświadczenia, wiedzy i logicznego rozumowania. Ale spytajmy, czy z naszego doświadczenia ten absolutystycznie empiryczny stosunek do poznania rzeczywistości jest sam w sobie realny, czy możemy poprzez koherentyzm świadectw i zróżnicowanych źródłowo, ale synonimicznych co do treści twierdzeń osiągnąć stan oczywistości prawdy? Świat nie tylko jest niezależny od nas i od naszych sposobów myślenia o nim (bądź odczuwania go), lecz także jest on - przynajmniej częściowo - naszym własnym wytworem. Tworzymy go przez wpisywanie weń tych zasad apriorycznych, na których opiera się nasza wiedza”. To filozoficzne podważenie pewności, jaką daje wiedza bezpośrednia autor wyjaśnia w ten sposób, że dowody empiryczne dowartościowywane są refleksjami racjonalistycznymi opartymi na zasadach doświadczenia, wiedzy pragmatycznej i logiki sytuacyjnej. Koherencja obiektywnych świadectw wspiera formalizm dowodowy (ibidem, s. 40).

To, co jest potrzebne tutaj to następujące przekonanie: P - dla dowolnego S. Jeśli S jest odpowiednim podmiotem, działa w warunkach, które są korzystne do oceny P, przeprowadza procedurę stosowną do oceny P oraz przeprowadza ją właściwie, to S dochodzi do przekonania, że P. Jest to fundamentalna reguła oceny wiarygodności dowodów osobowych takich jak zeznania świadków, stron procesu, biegłych itd. Możemy ją nazwać zasadą optymalnego świadczenia prawdy, będącą funkcją tzw. subiektywnej zdolności kognitywnej i obiektywnych warunków danej logiki sytuacyjnej. Przykład może być następujący: S wie, że X jest mężczyzną, który dokonał włamania do sklepu. Rozumowanie weryfikacyjne przebiega następująco: jeśli S wie jak wygląda X i świadomie obserwował go w kontekście wyłamywania zamka drzwi sklepu w odpowiednich warunkach percepcyjnych (element obiektywny), jest w odpowiednim stanie percepcyjnym (zdolność subiektywna) i nie cierpi na żadną inną kognitywną dysfunkcję oraz nie ma wątpliwości co do spełnienia któregoś z tych warunków, to S dojdzie do przekonania o czynie X wiarygodnego z punktu widzenia kryteriów obiektywnych (ibidem, s. 32).

Wiarygodność należy odróżnić od prawdziwości, a niewiarygodność od kłamstwa. Wiarygodność nie jest pojęciem psychologicznym lecz prawniczym i tylko sąd ma kompetencję do ostatecznej oceny wiarygodności zeznań. Można jednak mówić

o psychologicznych aspektach i wskaźnikach wiarygodności zeznań świadków czyli o zgodności lub niezgodności psychologicznych zmiennych charakteryzujących zeznania i proces ich formułowania się z prawami psychologii. Kryteriów wiarygodności wyróżnia się w literaturze kilkadziesiąt. Obszerny katalog kryteriów zaproponował szeroko cytowany Arntzen (1989, ss. 62-201). Coraz częściej stosuje się kryteria treściowe (Vrij, Akehurst, 2003b, ss. 15-17 za Steller 1989) oraz oparte na komunikacji niewerbalnej. Te ostatnie oznaki niewiarygodności często utożsamiane są z symptomami kłamstwa (Vrij, 2003a, s. 51 i n.). Obszerny przegląd werbalnych i niewerbalnych kryteriów wiarygodności został zaprezentowany w rozdziale 3.4.

Dla pełnego zrozumienia psychologicznych czynników mających wpływ na przesłuchanie i ocenę wiarygodności zeznań należy wziąć pod uwagę logiczne i językowe aspekty wypowiedzi. W różnych wypowiedziach bowiem ten sam człowiek może stosować i wyciągać wnioski według prawideł pragmatyki bądź logiki formalnej (Levinson, 1983, s. 73). Na poziomie przesłuchania sądowego wydaje się być uzasadnionym ażeby ocena wiarygodności obejmowała wykrywanie zarówno niewiarygodnych jak i w oczywisty sposób kłamliwych zeznań. W przypadku stwierdzenia tych ostatnich sąd powinien skierować do prokuratury doniesienie o popełnieniu przestępstwa składania fałszywych zeznań. Czajka (2005, s. 44) podkreśla, że tylko logiczna zasada sprzeczności jest bronią przeciwko błędom i kłamstwu i że w każdym przypadku rozumowania sądowego, w którym sędzia posługuje się tą zasadą, chodzi zawsze o wykazanie fałszywości sądu sprzecznego. Z prawnego punktu widzenia udowodnienie fałszywych zeznań wymaga wykazania ich nieprawdziwości nie z prawdą obiektywną a z prawdą sądową (Młynarczyk, 1971, s. 70). Trzeba tu jednak wyraźnie zaznaczyć, iż aby zeznania stały się dla danego organu procesowego niewiarygodne, nie potrzeba wykazywać ich fałszywości, gdyż przestępstwo składania fałszywych zeznań zawiera w sobie czynnik intencjonalności, zatem zeznania niewiarygodne to nie tyle zeznania kłamliwe, ale niemożliwe do zaistnienia z punktu widzenia zebranego materiału dowodowego.

Przedstawione przez M. Tokarza (1998, ss. 127 i n.) reguły wnioskowania konwersacyjnego znajdują zastosowanie przy analizowaniu procesu przesłuchania i oceny wiarygodności zeznań świadków, gdyż wzajemne zaufanie (zasada kooperacji) jest założone przez kodeks karny oraz kodeks postępowania karnego, który nakłada na świadka obowiązek zeznawania prawdy (art. 233 §1 k.k w zw. z art. 188§ 1 i art. 190 §1 k.p.k.), zaś organ procesowy traktuje owe zeznania jako niefałszywe (niekoniecznie

wiarygodne) dopóki nie zajdą okoliczności pozwalające wszcząć postępowanie o przestępstwo składania fałszywych zeznań przez świadka. Według klasycznego podziału zeznań dokonanego przez Laplace'a wyróżnia się cztery podstawowe kategorie zeznań świadków: szczerze - prawdziwe, szczerze - fałszywe, nieszczerze - prawdziwe oraz nieszczerze - nieprawdziwe (Stanik, 1985a, s. 324; Kołakowska, Lach 2002, s. 23). Generalnie w obszarze zainteresowań eksperckich psychologów leży wiarygodność nie zaś prawdziwość zeznań. Psychologiczna analiza zeznań dotyczy wypowiedzi szczerych jednak nigdy nie możemy być pewni czy dane przedstawienie faktów nie zawiera ukrytych fałszów (Stanik, 1985a, s. 324). W kryminalistyce najczęściej przyjmuje się, że zeznania nieszczerze wynikają z osobistego zainteresowania świadka w przedstawianiu nieprawdziwych, w jego przekonaniu, relacji o zdarzeniu (Hołyst, 1981, s. 421 i n.).

Z kolei Sąd Najwyższy wyraża następujące przekonanie w zakresie logicznej oceny dowodu z zeznań świadków: „Nie może być absolutnej pewności co do wiarygodności jednych świadków, dopóki sąd nie dokona oceny ich zeznań w powiązaniu z zeznaniami innych świadków przedstawiających jedne i te same fakty dowodowe w sposób odmienny” (Wyrok SN w sprawie KRN 315/58 za Płachta, 1984).

O intencjonalności osoby wypowiadającej się można mówić również na płaszczyźnie językowej aktu komunikacyjnego, ale nie w aspekcie dosłownym lecz, w tym co dana wypowiedź pośrednio implikuje (Tokarz, 1998, s. 129).

Bellert (1983) uważa, że w sytuacji dyskursu aby wypowiedź nie była myląca należy wziąć pod uwagę dwa dodatkowe parametry: prawdy pragmatycznej (kontekstowej) i postawy mówiącego. Te warunki zależne są z jednej strony od oczekiwań i przeświadczeń samych uczestników dyskursu, z drugiej - wynikają z warunków kontekstowych danego zdania użytego w dyskursie. Wszystkie te dodatkowe czynniki odgrywają istotną rolę w ocenie poszczególnych zdań wypowiedzi jako prawdziwych pragmatycznie lub też ocenianych jako kłamstwa, czy choćby wprowadzanie w błąd (Antas, 2000, ss. 76-77).

Nadawca komunikatu może twierdzić coś zgodnego ze stanem rzeczy, ale nie pozostawać w zgodzie z implikaturą, która w tym co mówi jest zawarta. Jeżeli tak konstruuje swą wypowiedź by wnioski, które z niej płyną (wiedząc, że odbiorca wnioski takie może, a nawet powinien wysnuć) były nierzetelne - wówczas kłamie (Tokarz, 1998, ss. 164-165).

Jeżeli prawda sądowa oparta byłaby tylko na regułach logicznego myślenia, to można by nią manipulować pomijając pragmatyczny aspekt wypowiedzi zawartych w zeznaniu. Dlatego przy ocenie wiarygodności zeznań należy brać pod uwagę pozaliteralną funkcję komunikatu.

Zasada kooperacji polegająca na współpracy z partnerem dialogu obejmuje cztery reguły konwersacyjne: 1) regułę prawdziwości, 2) regułę informacyjności, 3) regułę rzeczowości i 4) regułę organizacji (Tokarz, 1998, s. 130). Z punktu widzenia oceny wiarygodności zeznań mogą wystąpić dwa rodzaje odstępstw od tych reguł. Pierwszy będzie polegał na udawaniu świadka, że się do danej reguły stosuje. Drugi polega na jawnym, ostentacyjnym gwałceniu reguł. To ostatnie zachowanie jest bardziej uczciwe i jest głównym źródłem implikatury czy podtekstu. Jeżeli nadawca łamie którąś z reguł, ale robi to w sposób czytelny dla odbiorcy, to jego celem nie jest zerwanie współpracy, lecz przekazanie czegoś więcej lub coś innego niż wyraził w formie dosłownej (ibidem, s. 133). Jednym z celów tej pracy będzie zbadanie, czy w praktyce sądowej przestrzeganie reguł konwersacyjnych ma wpływ na ocenę wiarygodności zeznań i jak przesłuchujący interpretują ukryte gwałcenie tych reguł, które prawdopodobnie występują w nieprotokołowanej formie, czy też warstwie przesłuchania. Można się również spodziewać, że jawne łamanie reguł konwersacyjnych będzie rzadko występowało z uwagi na powagę sytuacji i doniosłość aktu komunikacyjnego sędziego - świadka.

### **3.2. Ocenianie interpersonalne w procesie spostrzegania społecznego**

Ponieważ proces sędziowskiej rekonstrukcji zdarzeń jest procesem przetwarzania informacji (Pierzchała, 1978; Lang, Mrozek, 1979; Izydorczyk, 1980) praca ta korzystać będzie z poznawczych teorii informacyjnych. W nurcie informacyjnym przyjmuje się, że człowiek jest podmiotem przetwarzającym sygnały ze środowiska na informację potrzebną do podejmowania decyzji. Według tej koncepcji istotną rolę w procesie przetwarzania sygnałów ze środowiska odgrywa reprezentacja umysłowa. W ramach tego nurtu funkcjonują dwa podejścia: centralistyczne i modułowe. Podejście centralistyczne (bo to najbardziej przystaje do koncepcji pracy) zakłada istnienie ogólnych czynników, struktur, mechanizmów lub centralnych systemów dyspozycji umysłowych sterujących zachowaniem człowieka. Owocami takiego podejścia są m.in.: czynnik ogólnej inteligencji; trójwymiarowość natury procesów umysłowych, symulatory centralnych mechanizmów poznawczych, np.:

podejmowania decyzji, rozumowania przez analogię (Biela, 1981, ss. 124-196). Informacyjne teorie psychologii poznawczej znalazły liczne aplikacje w psychologii społecznej (Biela, 1986, 1989; Koziński, 1981 za Frąckiewicz, 1998).

Zgodnie z koncepcją schematów poznawczych można przyjąć, iż nastawienie wyraża gotowość odpowiednich struktur poznawczych ukierunkowaną na wykonanie określonej czynności. Chodzi o nastawienie wpływu na selektywność spostrzegania przy obniżaniu progu percepcyjnego na pewne informacje i podwyższeniu go w odniesieniu do innych. Nastawienie jako przygotowanie antycypacyjne utrzymuje w stanie gotowości pewne rodzaje reakcji (Hołyst, 2004, ss. 913-914).

W procesie formowania się nastawień dużą rolę odgrywa nazwa, która jest łączona ze spostrzeganym obiektem.

Przyjmuje się, iż spostrzeganie osób przebiega, podobnie jak obiektów nieożywionych na dwóch poziomach: sensorycznym i semantyczno-operacyjnym jednakże dominuje w nim poziom drugi. Wynika to stąd, że człowiek jest obiektem bardziej złożonym niż inne i jako taki stanowi źródło wieloznacznych informacji, których interpretacja wymaga uaktywnienia procesów myślenia. Wskazuje się, iż w procesie spostrzegania ludzi jednostka w większym stopniu wychodzi poza bezpośrednie informacje percepcyjne niż w przypadku obserwacji przedmiotów (Bruner, 1978, s. 18 i n.).

Ponadto człowiek stanowi bardzo ważny obiekt dla innych ludzi, stąd też w jego spostrzeganiu duże znaczenie mają potrzeby, wartości, emocje osoby postrzegającej, stanowiąc swego rodzaju filtr, przez który patrzy ona na innych. Niektóre ogólne prawidłowości odnoszące się do percepcji obiektów nieożywionych, znajdują również zastosowanie przy wyjaśnianiu spostrzegania ludzi.

Przyjmuje się, że cechą zasadniczą spostrzegania osób jest również kategoryzacja.

Kategorie różnią się pomiędzy sobą zakresem oraz liczbą atrybutów wspólnych dla zawierających się w nich desygnatów. Kategorie mające większą liczbę atrybutów umożliwiają łatwiejsze włączenie nowych przypadków; występuje w tej fazie silne skojarzenie znaczenia cechy z określonymi działaniami, które są wskaźnikami tej cechy. Pojęcia naturalne, którymi ludzie posługują się przy spostrzeganiu osób charakteryzują się nieostryimi granicami. Niektóre przypadki działań odpowiadają wszystkim kryterialnym atrybutom kategorii, inne natomiast mają tylko część kryterialnych cech.

Te pierwsze są bardziej prototypowe dla danej kategorii, dzięki czemu są łatwiej kategoryzowane niż inne.

Poszczególne kategorie służące do charakteryzowania osobowości nie funkcjonują oddzielnie, lecz jako schemat. Szczególnie istotne w przypadku spostrzegania osób są te schematy, które określa się jako atrybucyjne. Stanowią one reprezentację umyślnych cech ludzkich oraz występujących pomiędzy nimi powiązań. Schematy pozwalają na wnioskowanie o cechach psychicznych, na podstawie zachowania lub możliwości fizycznych spostrzegania człowieka. Można również dzięki nim przypisywać mu inne cechy na podstawie właściwości już uprzednio przypisanych. Schematy atrybucyjne stanowią ponadto podstawę oczekiwań i ocen emocjonalnych wobec osoby spostrzeganej (Mądrzycki, 1986).

W modelu R. Wyera i T. Srulla (*Storage Bin Model*), który opisuje proces przetwarzania i przechowywania informacji - proces dekodowania napływających danych polega na wyszukiwaniu w pamięci długotrwałej (*Permanent Storage Unit*) odpowiednich informacji o takich oznaczeniach, które informują, że struktury poznawcze zawarte w pamięci długotrwałej będą „pasowały” do napływających danych. W najwyższych poziomach pamięci znajdują się te struktury poznawcze, które zostały ostatnio użyte podczas dekodowania znaczenia napływających bodźców. Przeszukiwanie odbywa się od najwyższego do najniższego poziomu pamięci. Tak więc im wyżej znajduje się dana struktura poznawcza, tym bardziej prawdopodobne staje się jej użycie jako narzędzia interpretacyjnego. Ten mechanicystyczny model przetwarzania informacji pozwala zrozumieć, w jaki sposób może dojść do hamowania alternatywnych wobec zaktywizowanych struktur poznawczych. Z badań na wielointerpretowalnym, jednorodnym ewaluatywnie materiale bodźcowym (czyli najbardziej zbliżonym do sytuacji oceniania wiarygodności zeznań świadków przez sędziów, w odróżnieniu od bodźców niekompletnych i niewyraźnych) wynika bowiem, iż aktywacja kategorii moralnych bądź sprawnościowych istotnie obniża skłonność do interpretacji innego typu niż zaktywizowana. Wpływ aktywizacji określonych kategorii na interpretację przetwarzanego następnie materiału przejawia się nie tyle w bezwzględnym nasilaniu się skłonności do używania tej kategorii, ile w zmniejszaniu prawdopodobieństwa użycia innych niż zaktywizowane, lecz równie trafnych deskryptywnie struktur poznawczych (Jaworski, 1995).

Kiedy ludzie formułują sądy o rzeczywistości, pozwalają by ich osobiste doświadczenia i obserwacje stanowiły zakotwiczenie dla obrazu, który tworzą, nawet



gdy wiedzą, że te doświadczenia są nietypowe. Prowadzi do tego współlistnienie dwóch rodzajów uproszczeń myślowych: schematów poznawczych i heurystyk myślowych (o ludziach i zjawiskach, logice sytuacyjnej wielu zjawisk). O tym, który ze schematów jest przywołany decydują heurystyki wydawania sądów. Im schemat jest bardziej dostępny w pamięci tym większe prawdopodobieństwo, że właśnie nim człowiek się posłuży. Im bardziej osoba czy sytuacja jest reprezentatywna dla określonego schematu tym bardziej prawdopodobne, że spostrzegający wykorzysta ów schemat. A kiedy już przywoła określony schemat i posłuży się nim jako punktem wyjścia do zinterpretowania sytuacji, to im większa jej reprezentatywność dla tego schematu, w tym większym stopniu będzie on zakotwiczał doznania spostrzegającego, utrudniając powołanie schematów alternatywnych.

Przyjmując, że sędziowie w swej pracy mogą trafić również na niekompletne informacje odnośnie wiarygodności oraz na materiał dwuznaczny należy wskazać, że konsekwencje „primingu” czyli aktywizowania informacji mogą być również w postaci nasilania się skłonności do używania zaktywizowanej kategorii (Bargh, Lombardi, Higgins, 1988).

Konkludując zagadnienie aktywizacji struktur poznawczych w procesie spostrzegania społecznego należy stwierdzić, że przystępność określonej struktury poznawczej zwiększa prawdopodobieństwo użycia jej do interpretacji napływających wielointerpretowalnych danych (Sedikides, Skowronski, 1991).

We współczesnej psychologii społecznej przyjmuje się, że „spozstrzeżenie ludzi” jest procesem poznawania innych ludzi (Skarżyńska, 1981, s. 8). W procesie tym poziom operacyjny dominuje nad poziomem sensorycznym. Podmiot poznający musi mieć odpowiednią ilość zasobów operacyjnych, aby uwolnić się od najbardziej przystępnej struktury poznawczej nawet gdy ta struktura jest nieodpowiednia. Zagrożenie własnej samooceny jest częstą przyczyną przestawiania się na inne struktury (Martin, 1986). Skłonność do zachowania pozytywnego obrazu samego siebie wpływa na spostrzeżenie innych ludzi. Wpływ ten jest szczególnie wyraźny, gdy pozytywna samoocena poznającego podmiotu zostaje zagrożona (Lewicki, 1984).

Wartość prognostyczna hipotez odnośnie spostrzegania innych jest tym większa, im bardziej adekwatne są systemy kategoryjne stworzone dla kodowania w ten sposób zdarzeń zachodzących w otoczeniu. W skład spostrzegania wchodzi wnioskowanie, tym samym więc proces percepcyjny jest procesem decyzyjnym. Nawet przy najmniejszym pomiarze wielkości progowej u osoby badanej musi ona podjąć decyzję, czy to co

widziała lub słyszała to tylko szum, czy też sygnał mający określony sens (Czajka, 2005, s. 111). Ostatnim etapem procesu identyfikacji percepcyjnej jest zakończenie potwierdzenia jej prawidłowości. Cechą tego etapu jest zmniejszenie się podatności na wskazówki dodatkowe.

Jeżeli fakty nie odpowiadają skategoryzowanym przekonaniom człowieka, tym gorzej dla faktów. Jednym z głównych wyznaczników siły przyjmowanej w pierwszej kolejności w procesie kategoryzacji hipotezy jest jej wyłączność, czyli monopol. Tam, gdzie występuje tylko jedna hipoteza, bez żadnych hipotez konkurencyjnych, istnieje silniejsza tendencja do łatwiejszego potwierdzenia i zakończenia procesu refleksji. Prowadzi to w teorii sądenia do błędów w identyfikacji faktów. Zatem proces sądenia z natury rzeczy obciążony jest z jednej strony blokadą alternatywnych hipotez i negatywnym skokiem kwantowym w procesie dowodzenia znamionowanym poszukiwaniem tylko świadectw potwierdzających jedną hipotezę, z pominięciem tych dowodów, które jej przeczą (ibidem, s. 112). Sytuacje tego rodzaju nie są w praktyce częste. Jak wynika z badań empirycznych najczęściej stosowaną przez sędziów regułą weryfikacji hipotez jest reguła jednoczesnej ich weryfikacji (Maciejski, 2001a, s. 102 i n.).

W procesie poznawania można wyróżnić trzy powiązane ze sobą komponenty: atrybucyjny, oczekiwania, afektywny (Mądrzycki, 1986, s. 24 i n.). Atrybucja jest przypisywaniem cech psychicznych osobie na podstawie zaobserwowanych jej innych cech (głównie fizycznych) oraz zachowań. Atrybucja może być podstawą kształtowania oczekiwań i emocjonalnych ustosunkowań podmiotu wobec osoby spostrzeganej.

Na ogół ludzie nie poszukują wszystkich możliwych przyczyn zachowania innych, lecz zadawalają się jednym, wystarczającym ich wyjaśnieniem.

W kwestii oceny wiarygodności zeznań, z punktu widzenia psychologii społecznej mamy do czynienia z procesem spostrzegania społecznego złożonego z operacji na informacjach: selekcji, identyfikacji i kategoryzacji, wnioskowania i kombinacji informacji oraz z formułowaniem na ich podstawie ostatecznym sądzie o obiekcie (Skarżyńska, 1981, s. 31 i n.). Wiele z tych informacji pochodzi z kanału niewerbalnego. Uważa się, że kłamstwo najlepiej rozpoznać na podstawie kombinacji sygnałów pochodzących z ruchów ciała i zmian w głosie, przy całkowitym zignorowaniu tych, które są zawarte w kanale mimicznym (Aronson, Wilson, Akert, s. 180).

Podstawowymi kategoryzacjami jakich dokonuje podmiot wydają się takie, jak:

„podobny do mnie - nie podobny", „podoba mi się - nie podoba" (Wojciszke, 1986, s.44). Warto zauważyć, że z badań empirycznych wynika, iż spostrzegane przez sędziów podobieństwo własne do świadków wiarygodnych i niewiarygodnych jest bardzo silnie ujemnie skorelowane ( $r = -0,723$ ,  $p < 0,005$ ) zaś ogólna atrakcyjność u świadków wiarygodnych i niewiarygodnych nieco słabiej lecz również na istotnym statystycznie poziomie ( $r = -0,302$ ,  $p < 0,03$ ) (Maciejski, 2001a, s. 107).

Oprócz ogólnych prawidłowości stwierdzono także, że istnieje związek między subiektywnie spostrzeganym podobieństwem podmiotu do innych ludzi a dodatnią oceną i uczuciem sympatii do nich. Wykazano, że pomiędzy podobieństwem postaw a atrakcyjnością interpersonalną istnieje prostoliniowa dodatnia korelacja a na atrakcyjność interpersonalną wpływa również podobieństwo zainteresowań, samoakceptacji oraz typu stosowanych mechanizmów obronnych. Wpływ ten może dotyczyć zarówno osób bliskich bądź dobrze znanych i osób mało znanych lub w ogóle nieznanymi. Spostrzeganie podobieństwa pomiędzy podmiotem a inną osobą wpływa na łagodniejszą ocenę jej zachowań. Wskazuje się również, że podobieństwo sprzyja stosowaniu słabszych kar wobec osoby w ten sposób spostrzeganej, a także na udzieleniu jej wyższych nagród i okazywaniu pomocy w trudnych sytuacjach.

Stwierdzono, że w sytuacji niektórych cech atrakcyjności sprzyja podobieństwo zaś w przypadku innych - dopełnienie się (Nęcki, 1975).

Wykazano, że spostrzeganiu atrakcyjności sprzyja występowanie u obydwu osób takich cech, jak: introwersja, potrzeba afiliacji, tendencja aspołeczna; nie sprzyja natomiast: potrzeba opieki oraz potrzeba doznawania zmiany. Płeć partnerów interakcji stanowi przy tym istotną zmienną mającą wpływ podobieństwa na atrakcyjność interpersonalną, np. dominujący mężczyźni odczuwają do siebie sympatię, natomiast dominujące kobiety - antypatię. Przy ocenie wpływu podobieństwa na atrakcyjność interpersonalną można również dostrzec zależność odwrotną, polegającą na tym, że uczucia sympatii do innej osoby bardziej niż atrakcyjność fizyczna mogą wpłynąć na przecenianie podobieństwa do niej. Sytuacja ta ma źródła egocentryczne i jest związana z pragnieniem utrzymania wysokiej samooceny własnej osoby. Bardziej nagradzające bowiem dla jednostki jest przekonanie, że jej poglądy reprezentują osoby atrakcyjne niż nieatrakcyjne.

Schemat jest zespołem połączonych kategorii służących do opisu osobowości (Frackiewicz, 1998 za Bartlett 1932; Cohen, Ebbesen, 1979). Schemat jest posiadaną przez podmiot wiedzą na temat określonego wycinka rzeczywistości, jest semantyczną

reprezentacją określonego rodzaju treści. Reprezentacja ta zawiera nie wszystkie wiadomości podmiotu dotyczące danego fragmentu rzeczywistości, lecz jedynie wiedzę uogólnioną, wyabstrahowaną z konkretnych doświadczeń (Wojciszke, Lewicka, 2000, s. 32). W schemacie zawarta jest też wiedza o własnych reakcjach podmiotu na konkretne obiekty, zakodowane zachowania i emocje przeżywane w związku z egzemplarzami schematu. Schematy można podzielić na: przedmiotowe, atrybutywne, skrypty. Schematy przedmiotowe dotyczące ludzi mogą stanowić reprezentację ludzi w ogóle lub określonych kategorii osób np. świadków w procesie sądowym. Schematy atrybutywne stanowią reprezentację określonych cech ludzkich i relacji między nimi np. świadek spokrewniony ze stroną procesową; świadek będący przedstawicielem zawodu zaufania publicznego i logicznie się wypowiadający daje duże prawdopodobieństwo wiarygodnych zeznań. Skrypty dotyczą działań i zdarzeń społecznych oraz kolejności ich występowania np. określona kolejność wydarzeń na sali sądowej, w tym miejsce przesłuchania świadków.

W celu wyjaśnienia procesu spostrzegania osób wprowadzono pojęcie ukrytych cech osobowości. Miało ono wytłumaczyć wnioskowanie na podstawie znajomości cech spostrzegania osoby o innych jej cechach. Ukryta teoria osobowości może dotyczyć ludzi w ogóle albo tylko niektórych kategorii osób, np. rolników, urzędników, studentów, świadków wiarygodnych, świadków niewiarygodnych.

W trakcie dokonywania operacji na informacjach ludzie posługują się ukrytymi teoriami osobowości czyli przekonaniem, że pewne cechy współwystępują z innymi, przy czym grupuje się cechy pozytywne z pozytywnymi, a negatywne z negatywnymi (Aronson, Wilson, Akert, ss.182-183). Przesłuchujący aby prawidłowo ocenić zeznanie świadka musi się niejednokrotnie zastanowić nad przyczynami określonego zachowania. Dokonuje wówczas atrybucji. Zachowanie ludzkie w tym procesie obarczone bywa tzw. podstawowym błędem atrybucji polegającym na przecenianiu czynników osobowościowych, a niedocenianiu roli sytuacji (ibidem, s. 187, 196).

„Ukryte teorie osobowości” będące przedmiotem zainteresowania wielu autorów są złożonymi schematami atrybutywnymi, reprezentującymi cechy i relacje, jakie zachodzą między nimi (Lewicka, 2000, ss. 33-34). Pojęcie to, mające wyjaśnić wnioskowanie na podstawie znajomości cech (głównie fizycznych) spostrzeganej osoby o dalszych jej cechach, wprowadzili Bruner i Tagiuri w 1954 r. (Mądrzycki 1986, s. 17).

W postępowaniu sądowym sędziowie często posiadają już pewne informacje dotyczące danego świadka uzyskane w toku studiowania akt sprawy, zebrane w trakcie

postępowania przygotowawczego. Ponadto jest oczywistym, że przed odebraniem zeznań stykają się z jego fizycznością, a w zapoznawczej fazie przesłuchania zbierają pewne „grube” informacje takie jak wiek, wykształcenie, uprzednia karalność, miejsce pracy, które mogą stać się podłożem wniosku o innych cechach świadka. Cechy zeznania stają się właściwym kryterium wiarygodności dopiero w powiązaniu z osobowością świadka, nie wolno więc rozpatrywać właściwości zeznań w izolacji od cech osobowości zeznającego. Dużym ułatwieniem w ocenie wiarygodności jest to, że wiarygodność lub jej brak wykazują określony zespół cech, występujących w powiązaniu ze sobą i wzajemnie potwierdzając. W praktyce bowiem nie można wierzyć jednej cesze, jako wystarczającej do ferowania orzeczeń o wiarygodności (Arntzen, 1989, s. 64). Sąd Najwyższy w wyroku z dnia 6 maja 1977 r. V KR 66/77 wyraził pogląd że nawet uprzednia karalność świadka w ogóle (nie tylko za fałszywe zeznania) sama przez się nie może przekreślać wiarygodności złożonych przez niego zeznań. Nadal jednak stereotypowo uznajemy, że gdy osoba jest niestała, niepewna, jej postawa moralno - obyczajowa budzi nasze zastrzeżenia, ma ona skłonności w życiu codziennym do oszukiwania, kłamania, charakteryzuje się bujną wyobraźnią, megalomanią, to jej zeznania z gruntu uznać należy za niewiarygodne. E. Gruza (2003, s. 243) uważa, że wnioski takie są niedopuszczalne, bo każda osoba, z każdym typem osobowości może zeznawać kłamliwie i prawdziwie. Podkreśla przy tym, że obraz osobowości dostarcza ważnych wskazówek i nie może być pomijany szczególnie wtedy, gdy pojawiają się problemy z oceną właściwości treściowych zeznania oraz motywacji świadka.

Koncepcja ukrytych teorii osobowości nawiązuje też do teorii stereotypów. Według niej istnieje niewspółmierność pomiędzy ograniczonymi możliwościami poznawczymi człowieka a złożoną strukturą otaczającego go świata. Człowiek poznaje zdarzenia poprzez obrazy, jakie sobie w toku nabywania doświadczeń wytworzył na podstawie niepełnych informacji, które do niego dotarły, a także na podstawie własnych postaw i emocji oraz poglądów i dążeń zbiorowości, do której należy. Obrazy rzeczywistości deformują percepcję świata, gdyż są zawsze jednostronne, fragmentaryczne i schematyczne. Stereotypy mogą ulegać przekształceniom, aczkolwiek proces ten odbywa się na ogół bardzo wolno.

Spostrzeganie ludzi można traktować jako proces nieinferencyjny lub inferencyjny, przy czym większość badaczy nieinferencyjny przebieg spostrzegania ogranicza do percepcji emocji, wskazując, iż ekspresja emocjonalna jest w znacznym

stopniu wrodzona. Wykazano, iż zbliżona ekspresja emocji występuje w różnych kulturach, dzięki czemu ludzie mogą prawidłowo rozpoznawać emocje osób niezależnie od kultury, z której się wywodzą (Ekman, 1982).

W większości koncepcji spostrzeganie ludzi uważa się za złożony proces inferencyjny, w którym bierze udział myślenie. Niektórzy badacze zakładają, iż percepcja osób ma charakter inferencji opartej na zasadach wnioskowania dedukcyjnego. Podstawą wnioskowania jest system założeń jednostki dotyczący ludzi. Opierając się na tych założeniach, spostrzegający tworzy przesłanki ogólne, by następnie na podstawie obserwacji konkretnej osoby utworzyć szczegółowy wniosek odnoszący się do niej. Spostrzegana osoba zostaje włączona do ogólnej kategorii jako jej szczególny przypadek.

W niektórych koncepcjach za podstawę procesu spostrzegania osób przyjmuje się wnioskowanie indukcyjne (Kelley, 1973, s. 23). Opierając się na nim, ludzie przypisują przyczyny zachowania innych osób w toku ich spostrzegania różnego rodzaju czynnikom, czyli dokonują atrybucji. Ludzie w spostrzeganiu przyczyn zachowań innych osób mogą stosować takie same zasady jak naukowcy. Należą do nich zasady współzmienności oraz dyskontowania. Według pierwszej z nich skutek przypisuje się tej z możliwych przyczyn, której zmiany współwystępują w czasie. Według drugiej zasady wystąpienie konkretnej przyczyny dla powstania określonego skutku jest ograniczone jeśli istnieją również inne możliwe przyczyny.

Błędy w spostrzeganiu (uzależnione od doświadczenia osoby spostrzegającej), w dużej mierze są bezpośrednio spowodowane jej nastawieniami. Nastawienie to może mieć swoje podstawy w posiadaniu wiedzy, w treści uprzednich spostrzeżeń oraz w stanie emocjonalnym jednostki. Samo nastawienie można określić jak stan gotowości do określonego reagowania, np. spostrzegania, wykonywania czynności motorycznych, rozwiązywania problemów (Goldstein, 1992).

Zwrócono uwagę na związek spostrzegania z czynnikami osobowościowymi. Wyróżniono kilka sposobów kategoryzacji ludzi, polegających na odnoszeniu obrazów do różnych struktur wewnętrznych postrzegającego podmiotu.

Do sposobów tych zaliczyć można odnoszenie spostrzegania ludzi do:

1. Mechanizmów emocjonalno - motywacyjnych spostrzegającej jednostki - inna osoba może stanowić źródło wartości, zagrożenia lub przeszkody.
2. Struktury „ja” - mogą być oni traktowani jako sprzymierzeńcy, rywale, autorytety, itp.
3. Sieci operacji - mogą być oni postrzegani jako problem lub zadanie.

4. Sieci wartości - inny człowiek może być odbierany jako wartość sama w sobie.

Ważną rolę w spostrzeganiu ludzi – podobnie jak w przypadku percepcji nieożywionych - odgrywa nastawienie. Źródeł nastawień można szukać w:

1. Silnym utrwaleniu u postrzegającej jednostki określonych struktur poznawczych.
2. Powiązaniu pewnych jej struktur poznawczych z dominującymi u niej postawami, emocjami.
3. Pobudzeniu określonych struktur poznawczych u postrzeganej w nieodległej przyszłości.
4. W cechach spostrzeganej osoby oraz sytuacji.

Badania dotyczące trafności spostrzegania społecznego przeprowadzone przez M. Haira wykazały, że istnieje związek pomiędzy jakością percepcji a rolą społeczną pełnioną przez podmiot (Hołyst, 2003, s. 916).

Wyniki innych badań wykazały, że ta sama osoba opisywana była różnie w zależności od tego, jaką rolę zawodową pełniła (ibidem, s. 917).

Charakteryzując proces spostrzegania społecznego należy przedstawić zagadnienia dotyczące komunikacji niewerbalnej jako integralny proces spostrzegania ludzi.

Komunikacja niewerbalna jest starsza od języka, którego powstanie datuje się na okres tworzenia pierwszych narzędzi (Hall, 1987, s. 73).

Niektórzy autorzy podają, że ludzie bardziej ufają temu, jak inny człowiek wygląda, niż temu, co mówi (Czapiński 1985b, s. 101 za Weitz, 1972). Tytuły, ubrania i inne symbole wpływają na zachowania osób spostrzegających je i jednocześnie ludzie nie doceniają swojej uległości wobec nich.

W rzeczywistości za pomocą naturalnych gestów, mimiki czy ruchów ciała człowiek nie jest w stanie przekazać nawet znikomego ułamka tych informacji, które może bez trudu wyrazić za pomocą słów (Tokarz 2006, s. 332, za Brown 1986). Sądowe przesłuchanie świadka jest tego doskonałym przykładem - jakże kuriozalna byłaby to sytuacja gdyby świadek z uwagi na to, że większość informacji jest rzekomo przekazywana niewerbalnie, miałby zeznawać tylko za pomocą komunikacji niewerbalnej.

Kobiety są szczególnie wrażliwe na właściwości kulturowe wyglądu (moda, zadbanie, schludność), mężczyźni na bardziej naturalne właściwości fizyczne (wzrost, wiek, siła głosu). Gdy obiektem percepcji jest kobieta mężczyźni częściej niż kobiety opisują rysy jej twarzy i uczesanie, a kobiety sylwetkę, ogólny wygląd, wady wzroku

i wymowy. Gdy obiektem percepcji jest mężczyzna, kobiety częściej zwracają uwagę na poszczególne elementy jego twarzy (zwłaszcza brodę i wąsy) i przyjemne brzmienie głosu, tworzą też istotnie mniej zróżnicowane ewaluatywnie, bardziej spójne, jednostronnie pozytywne charakterystyki - dotyczy to zarówno cech fizycznych i psychicznych (Rożnowska, 1983).

Styl poznawczy osób płci męskiej od żeńskiej różnicuje stopień zależności od pola. Osoby płci żeńskiej częściej przejawiają tendencję do bardziej globalnego, nie zróżnicowanego spostrzegania. Są one zależne od pola (Witkin, 1977). Wiąże się z tym mniejsza pewność siebie, większa zaś zależność od innych: konformizm, uleganie wpływom autorytetów, mniejsza niezależność.

Osoby płci męskiej charakteryzują się bardziej analitycznym, zróżnicowanym spostrzeganiem - są niezależne od pola. Kobiety częściej niż mężczyźni wychodzą poza dane informacje, wykorzystują reguły inferencyjne czy ukryte teorie osobowości (Mądrzycki, 1986 ss. 191-192). Kobiety bardziej akceptują mężczyznę, gdy przedstawia im się jako osoba do nich podobna.

Nie tylko płeć przedmiotu percepcji, lecz także płeć oraz stopień identyfikacji z rolą własnej płci podmiotu percepcji wywierają istotny wpływ na proces spostrzegania osób (Rożnowska, 1983).

Do istotnych uwarunkowań spostrzegania należy zaliczyć również płeć osoby spostrzeganej. Różnic w obrazie innych ludzi tworzonych przez kobiety i mężczyzn upatruje się w odmienności psychiki osób obu płci. Kobiety wyżej cenią wartości i cele dotyczące nawiązywania i utrzymywania przyjacielskich kontaktów interpersonalnych niż mężczyźni, którzy są nastawieni bardziej instrumentalnie w analogicznych kontaktach (Pospiszyl, 1978).

Istnieją również dane świadczące o różnicach międzypłciowych w procesie spostrzegania społecznego.

Kobiety w większym stopniu dążą do zaspokojenia potrzeb związanych z innymi ludźmi, takich jak: potrzeba miłości, przyjaźni, afiliacji i niesienia pomocy. Mężczyźni natomiast dążą silniej do zaspokojenia takich potrzeb, jak potrzeba uznania, prestiżu, poczucia własnej wartości, dominacji i aktywności. Wskazuje się również na występowanie różnic pomiędzy ludźmi obu płci w sile i treści przeżywanych stanów emocjonalnych. Sądzi się, że kobiety są bardziej uczuciowe od mężczyzn - silniej i częściej przeżywają emocje lęku, strachu, wstydu i poczucia winy spowodowane zachowaniami agresywnymi. Mężczyźni częściej przeżywają emocje łączące się



z agresją, co może wiązać się z sytuacjami rywalizacji o osiągnięcia (Hołyst, 2004, s. 918).

Do jednych z bardziej wyraźnych różnic pomiędzy kobietami a mężczyznami dotyczącymi spostrzegania osób należy różnica w skłonności do stosowania ocen ekstremalnie pozytywnych i negatywnych. Wskazuje się, że ludzie skłaniają się do wyboru raczej jednostronnie pozytywnego niż jednostronnie negatywnego obrazu spostrzegania osoby, a zjawisko to określa się mianem efektu Polyanny. Zwraca się uwagę, iż efekt ten występuje silniej w przypadku kobiet niż mężczyzn. Zaobserwowano również, iż kobiety nie tylko znacznie częściej niż mężczyźni posługują się ocenami skrajnie pozytywnymi, lecz także ekstremalnie negatywnymi.

Zwrócono uwagę, że kobiety trafniej oceniają innych ludzi niż mężczyźni zwłaszcza wtedy, gdy przedmiotem oceny jest ekspresja emocjonalna. Niektórzy autorzy są zdania, iż wyższe osiągnięcia kobiet w tym zakresie odnoszą się tylko do trafności stereotypowej. Według nich rola kobiety wyznaczona płcią powoduje swojego rodzaju wyostanie w spostrzeganiu osób należących do różnych grup społecznych - zawodowych, kulturowych i etnicznych. Fakt ten interpretuje się jako typową dla kobiet orientacją na innych ludzi, która umożliwia szybsze i częstsze wchodzenie w interakcje o charakterze kooperacyjnym.

Przedmiotem badań empirycznych przeprowadzonych dla potrzeb tej pracy będzie m. in. sprawdzenie wpływu płci sędziego na sposób przesłuchania świadków i oceniania wiarygodności, a także stopień przypisywanej wiarygodności świadkom i ich zeznaniom.

Deformacje w postrzeganiu ludzi obejmują takie kategorie nietrafnego spostrzegania, jak: błędy, iluzje, tendencyjność. O błędach w spostrzeganiu można mówić wtedy, gdy nieadekwatność percepcji w stosunku do rzeczywistości może być stwierdzona przy zastosowaniu pewnych obiektywnych kryteriów (Mądrzycki, 1986).

Ze zjawiskiem tendencyjności mamy do czynienia wtedy, gdy chodzi o względnie stały i powszechny błąd czyli występujący u wszystkich ludzi. Tendencje, czyli skłonności do pewnego sposobu spostrzegania, nie muszą być równoznaczne z błędami, często jednak do nich prowadzą.

Można do nich zaliczyć np. tendencje do wewnętrznej atrybucji własnych sukcesów i niepowodzeń, tendencje do tworzenia uproszczonego spójnego obrazu, tendencje do przeceniania powszechności własnych przekonań i inne. W zakresie percepcji społecznej najczęściej spotykamy się z tendencyjnością jako formą deformacji

spozrzeżeń. Deformacje spostrzeżeń wyrażają się w ich nietrafności. Należy zatem zwrócić uwagę na powszechnie przyjęte kryteria trafności, które opierają się na zgodności percepcji podmiotu z takimi m.in. zmiennymi, jak spostrzeżenia laików, ocena ekspertów, np. psychologów, wyniki badań psychologicznych w postaci, np. testów lub kwestionariuszy, obliczenia statystyczne (Hołyst, 2004, s. 919).

Do tendencji powszechnie występujących w trakcie percepcji społecznej, które z uwagi na interesujące nas zagadnienie psychologicznych uwarunkowań sytuacji spostrzegania i przesłuchania wydają się szczególnie istotne, można zaliczyć: tendencję do ujednociania spostrzeżenia, tendencję do przeceniania związków między zachowaniami oraz do kontroli sytuacji, tendencję do pozytywnej oceny innych osób oraz tendencję do uproszczonego spostrzegania grup ludzkich. Jako czynniki odgrywające rolę w deformacji spostrzeżeń społecznych zgodnie z tendencją do ujednociania spostrzeżenia wymienia się następujące zmienne: wpływ pierwszego wrażenia, cechy centralne, ukryte teorie osobowości, efekt „halo” oraz cechy kontekstowe i cechy ogniskowe (Mądrzycki, 1986).

Iluzje czyli złudzenia w znaczeniu psychopatologicznym to zniekształcenia, których chory nie koryguje mimo dowodów błędności. Złudzenia należące do podstawowych zaburzeń spostrzegania nie zawsze są wyrazem zaburzeń stanu psychicznego. Dlatego też odróżnia się złudzenia fizjologiczne od złudzeń będących przejawem patologii (Bilikiewicz, 1998, ss. 55-56). W praktyce przesłuchiwanie świadków iluzje osób zdrowych psychicznie będą polegały na wadliwym spostrzeżeniu danego faktu i umiejętności korekcji takiej pomyłki, gdy tylko dostrzegą swój błąd.

Wielu badaczy jest zgodnych co do tego, że pierwsze wrażenie wywiera znaczący wpływ na ogólny obraz spostrzegania osoby. Wpływ ten wydaje się szczególnie ważny wtedy, gdy spostrzeganie odnosi się do pewnych stałych cech, takich jak: introwersja - ekstrawersja, inteligencja. Teoretycznie wyjaśnienie tego zjawiska wyraża się w założeniu, iż podmiot, na który oddziałują pierwsze informacje pochodzące od nieznanego osoby, nie ma jeszcze ukształtowanych struktur poznawczych, które by jej dotyczyły. Napływające informacje tworzą dopiero zręby takich struktur, wywołując specyficzne nastawienie, które ukierunkowuje dalszy proces percepcji. Inne cechy i zachowania spostrzeganej osoby są odbierane pod kątem pierwszego wrażenia według zasady zgodności. Dlatego też jednostka wykazuje tendencję klasyfikowania danych zgodnych z pierwszym wrażeniem jako prawdziwych, natomiast niezgodnych jako nieprawdziwych. Z uwagi na to, że pierwsze wrażenie w wielu sytuacjach opiera

się na powierzchownych i przypadkowych informacjach, są one najczęściej nietrafne. Dalszy odbiór i interpretacja danych prowadzi w konsekwencji do pogłębienia się nieadekwatności spostrzeżenia (Hołyst, 2004, s. 919). Wpływ pierwszego wrażenia jako kryterium oceny wiarygodności świadków i ich zeznań zostanie przedstawiony w części empirycznej pracy, na podstawie badań własnych.

Spostrzeganie kolejnych cech zgodnie z nastawieniami wywołanymi pierwszym wrażeniem prowadzi do utrwalania się błędnego schematu, jego autonomizacji i odporności na informacje z nim zgodne. Podmiot może zatem trwać przy mylnym złudzeniu, pomimo iż docierają do niego informacje sprzeczne. Różne osoby mogą w różny sposób oceniać tego samego człowieka, jeżeli ich pierwsze wrażenia jego dotyczące były inne. Zwraca się uwagę, iż niektóre cechy mają silniejszy wpływ na przypisywanie spostrzeganej osobie dalszych cech, a tym samym na ujednocianie spostrzegania. Cechy te określa się mianem centralnych. Należą do nich te właściwości, jak np. zycliwy i chłodny, oraz te, które wskazują na przynależność spostrzeganej osoby do odpowiedniej grupy społecznej, kulturowej, etnicznej itp. Rozpoznanie tych cech może wpływać na przypisywanie danemu człowiekowi innych właściwości zgodnie ze społecznymi stereotypami utrwalonymi w strukturach poznawczych spostrzegającego. Przypisywanie przez sędziów poszczególnych cech osobowościowych przesłuchiwanym świadkom zostanie zweryfikowane w badaniach własnych.

Specyficzna formą oddziaływania cech centralnych na przypisywanie dalszych właściwości spostrzeganej osobie jest tzw. efekt „halo”. Jego wpływ wyraża się w tym, iż na podstawie pewnej cechy o określonym znaku (dodatnim bądź ujemnym) przypisywane są danej osobie inne cechy o tym samym znaku. Zjawisko efektu „halo” może występować w postaci pozytywnej i negatywnej. W pierwszym przypadku osoba spostrzegana przypisuje osobie spostrzeganej - na podstawie rozpoznania u niej pewnej pozytywnej cechy - inne właściwości dodatnie, pomimo iż brak jest obiektywnego uzasadnienia dla wnioskowania o istnieniu tychże cech. Z formą negatywnego efektu „halo” mamy do czynienia wtedy, gdy podmiot, stwierdzając występowanie u osoby spostrzeganej cechy negatywnej, przypisuje jej inne ujemne właściwości (ibidem, s. 920).

W badaniach nad wpływem uśmiechu na ocenę osoby uśmiechającej się stwierdzono, iż osoba ta była pozytywnie oceniana niż osoba nie uśmiechająca się (Lau, 1982). Oceniano ją jako bardziej inteligentną, miłą, sympatyczną itp. Podobny wpływ

wywiera również uroda spostrzeganej osoby, przy czym zjawisko to dotyczy głównie spostrzegania u płci odmiennych od obserwatora. Występowanie efektu „halo” zaobserwowano również w sytuacji, gdy poglądy reprezentowane przez spostrzegana osobę są zgodne z przekonaniami obserwatora. Siła, z jaką przejawia się efekt „halo”, jest uzależniona od właściwości osób spostrzeganej i spostrzegającej oraz od kontekstu sytuacyjnego. Efekt ten ujawnia się wyraźnie wtedy, gdy przejawianie się cechy jest niezbyt wyraźne, gdy właściwość ta ma implikacje moralne, a także gdy podmiot oceniający ma niewielkie doświadczenie w interpretowaniu danej cechy. Wskazuje się również na korelację efektu „halo” ze złożonością poznawczą podmiotu, zaznaczającą się w tym, że osoby bardziej złożone poznawczo są w mniejszym stopniu podatne na przeżywanie tego efektu. Efekt „halo” silniej też ujawnia się u kobiet niż u mężczyzn.

Inny istotny podział cech polega na wyodrębnieniu cech ogniskowych i kontekstowych. Kryterium tego podziału stanowi zadanie, którego ma się podjąć osoba spostrzegająca. Cechę ogniskową stanowi ta właściwość, która w danym przypadku jest przedmiotem oceny; pozostałe cechy pełnią w stosunku do niej rolę tła, kontekstu. W zależności więc od sytuacji zadaniowej każda cecha może być ogniskową lub kontekstową. Wpływ cech kontekstowych na ocenę cechy ogniskowej określa się niekiedy mianem akcentuacji. Stwierdzono np., że osoby wierzące zawyżały liczbę szczegółów przedstawianych na obrazach o treści religijnej. Cechami ogniskowymi były w tym eksperymencie cechy postaci przedstawionych na obrazie, natomiast cechami kontekstowymi - treści religijne obrazu (Hołyst, 2004, s. 920).

Cechą charakterystyczną spostrzegania świata zewnętrznego przez człowieka jest przecenianie związków występujących pomiędzy różnymi zjawiskami lub dostrzeganie korelacji przyczynowych pomiędzy nimi, gdy w rzeczywistości istnieją jedynie pewna zbieżność. Prawidłowości te zaobserwowano również w spostrzeganiu osób. Zjawisko to określa się mianem błędu korelacyjnego lub iluzorycznej korelacji. Błąd ten polega na tym, że osoby spostrzegające przeceniają związek między czynnościami innych ludzi a efektami ich działań. Stwierdzono, że błąd korelacyjny przejawia się m.in. w wiązaniu właściwości niektórych części ciała z pewnymi cechami psychicznymi, np. oczu z wrażliwością, wielości mięśni i mocnej budowy ciała z męskością.

Przyczyn iluzorycznej korelacji należy upatrywać w dążeniu człowieka do strukturyzacji obserwowanej rzeczywistości, która ma umożliwić orientację w świecie i pozwolić na kontrolę zachodzących zdarzeń (Mądrzycki, 1986).

Przecenianie związków ułatwia człowiekowi dokonywanie subiektywnego wnioskowania i przewidywanie określonych zjawisk na podstawie innych zjawisk, które są z nimi związane. Iluzoryczna korelacja może być hiperfunkcją, a zarazem funkcją dążenia do orientacji w świecie i sprawowaniu kontroli nad nim. Jedną z form iluzorycznej korelacji jest tendencja do przeceniania roli czynników osobowościowych i niedoceniać roli czynników sytuacyjnych w interpretowaniu zachowania się innych ludzi. Została ona określona jako główna tendencja atrybucji.

Stwierdzono, że ludzie widzą zgodność zachowań spostrzeganej osoby z jej wewnętrznymi dyspozycjami nawet wówczas, gdy osoba ta w oczywisty sposób działa pod presją.

Wiele prac poświęcono wyjaśnianiu przyczyn tych samych zachowań przez osoby grające (aktora) oraz obserwatora. Zakładano, że różnice w wydawanych sądach które obserwuje się pomiędzy tymi osobami, wynikają z ich odmiennej perspektywy spostrzeniowej, a hipotezę tą uzasadniono za pomocą następujących argumentów. Po pierwsze, inny jest przedmiot skupiający uwagę aktora i obserwatora. Aktor nie widzi siebie, lecz jedynie otoczenie, którego zmienność musi brać pod uwagę i do której właściwości musi dostosować swoje działanie. W polu spostrzegania obserwatora znajduje się natomiast aktor, który dzięki swej aktywności wyodrębnia się z tła. Aktor ma świadomość własnych zachowań przejawianych w podobnych sytuacjach w przeszłości, co może utrudniać wyjaśnienie aktualnych działań przez odwoływanie się do czynników dyspozycyjnych. Obserwator natomiast na ogół nie posiada takiej wiedzy, dostrzega jedynie pewien fragment zachowania, który może rozumować jako typowy dla spostrzeganej osoby (Kahneman, Tversky, 1973).

Inna z różnic pomiędzy obserwatorem a aktorem polega na tym, że ten pierwszy może nieadekwatnie interpretować motywy zachowania się aktora. Może jego zachowania odbierać jako nieracjonalne lub wręcz dziwne - zdeterminowane nie sytuacją a jego określonymi cechami. Przypisanie zachowań pewnym dyspozycjom stwarza dla obserwatora przesłanki do wnioskowania, iż dana osoba będzie postępowała podobnie także w innych sytuacjach, a zatem iż można będzie przewidywać jej działanie w przyszłości.

Poczucie kontroli nad otoczeniem, które odgrywa ważną rolę w życiu każdego człowieka, daje jednostce przekonanie o przewidywalności ludzkich zachowań. Aby uzyskać kontrolę nad swoim środowiskiem społecznym, podmiot dąży do poznania innych ludzi pod kątem możliwości antycypowania ich zachowań, także tych, które

dotyczą bezpośrednio jego osoby. Z uwagi na znaczenie, jakie ma dla ludzi poczucie kontroli nad otoczeniem, można spodziewać się, iż będą oni dążyć do zwiększenia tego poczucia, a tym samym przeceniać swoją rzeczywistą kontrolę nad zdarzeniami. Stwierdzono, że w pewnych sytuacjach ludzie odbierają nawet losowe zdarzenia jako podlegające kontroli. Wykazują na ogół skłonność do pozytywnego oceniania innych osób. Wskazano również, iż tendencja ta występuje znacznie silniej u kobiet niż u mężczyzn.

Tendencja do uproszczonego spostrzegania grup ludzkich przejawia się w posługiwaniu się przez jednostkę stereotypami społecznymi. U podłoża stereotypów odbioru świata społecznego leży poznawcza strukturalizacja zjawisk zawierających się w obrębie tej dziedziny rzeczywistości. Strukturalizacja ta ułatwia człowiekowi orientację w tymże świecie poprzez traktowanie podobnych do siebie pod każdymi względami zjawisk jako funkcjonalnie równoważnych. Dzięki temu procesowi zachodzi ogromna redukcja informacji, ponieważ olbrzymia liczba przedmiotów i zjawisk jest łączona z pewną liczbą kategorii (Hołyst, 2004, s. 922).

Z operacją kategoryzacji łączy się skłonność do zmniejszania różnic pomiędzy elementami należącymi do danej kategorii, a także do uwypuklania różnic pomiędzy jedną kategorią a innymi. Stwierdzono, że osoby przejawiające te same zachowania są gorzej spostrzegane, gdy odbiera się je jako odrębne jednostki, niż gdy percypuje się jako członków pewnej, określonej grupy. W tym drugim przypadku wiedza obserwowana o zachowaniu innych członków tej grupy wpływa na interpretację czynności dokonywanych przez spostrzeganą osobę. Wpływ ten natomiast nie uwidacznia się, gdy tą samą osobę spostrzega się niezależnie od grupy. Z sytuacją taką mamy do czynienia w przypadku stereotypów społecznych. Gdy u spostrzeganego osoby zostanie wyodrębniona jakaś cecha świadcząca o jej przynależności do pewnej grupy społecznej wtedy przypisywane są jej także inne cechy, które zgodnie z określonym stereotypem są właściwe również innym członkom tej grupy (ibidem, s. 923).

Z pojęciem stereotypu wiąże się ściśle zjawisko uprzedzenia. Różnica pomiędzy nim polega na tym, iż stereotyp silniej wiąże się z poznawczym funkcjonowaniem umysłu człowieka, natomiast uprzedzenie zawiera w sobie składnik emocjonalny. Ponadto uprzedzenie wyraża się każdorazowo w negatywnym stosunku lub wrogości wobec określonej grupy społecznej, przy czym stosunek ten jest podstawą opartą na całkowicie fałszywych lub w dużej części nieprawdziwych informacjach. Uprzedzenia,

w jeszcze silniejszym stopniu niż stereotypy, wpływają deformująco na przebieg procesu spostrzegania społecznego.

Podsumowując można stwierdzić, że w życiu codziennym poznanie społeczne jest ograniczone wieloma sprawami i decyzjami, które ludzie podejmują bez możliwości zastosowania racjonalnej metody sprawdzania. Zatem są zmuszani odwoływać się do osądów swej pamięci, swoistego rodzaju schematów intelektualnej myśli i intuicji. Takiego dyskomfortu nie ma sędzia, który jest powołany po to właśnie, by bez uprzedzeń niereprezentatywnych twierdzeń przeprowadzić logiczno-funkcjonalny proces formułowania i testowania najbardziej prawdopodobnych hipotez - wybierając tę, która z intersubiektywnego punktu widzenia stała się oczywista.

Sędzia musi umieć patrzeć samodzielnie i krytycznie oraz wysnuwać z ledwie dostrzegalnych nieraz śladów ostrożne, nieomyłne wnioski, wykorzystując posiadane informacje, uaktywniając właśnie te struktury poznawcze, które są w stanie najlepiej poznać badaną sytuację. Obserwacje przekształcają się korzystnie pod wpływem wiedzy sędziego: stają się jasne, wyraźne i z kolei powodują korzystny napływ nowych informacji, o ile tylko należycie, krytycznie i bezstronnie zostały uzyskane.

### **3.3. Metody i kryteria oceny wiarygodności**

W rozdziale tym zostaną przedstawione psychologiczne metody oceny wiarygodności świadków i ich zeznań oraz psychologiczne wskaźniki kłamstwa i kłamania. Warto przypomnieć, że kłamstwo dyskwalifikuje wiarygodność tej części zeznania, w której występuje natomiast brak kłamstwa nie oznacza jeszcze całkowitej pewności, co do wiarygodności świadka i jego zeznań.

Bez względu na zakładaną perspektywę badawczą i używane metody, psychologowie sądowi wskazują, że modelowo można mówić o wskaźnikach prawdy i fałszu możliwych do zaobserwowania na czterech poziomach: zawartości tekstowej przekazu, werbalnego stylu prezentacji przekazu, towarzyszących przekazowi zachowań niewerbalnych oraz reakcji fizjologicznych (Kohnken, 1996, s. 259).

Literatura dotycząca oceniania wiarygodności zeznań wymienia wiele różnorodnych kryteriów. Obszerny przegląd i klasyfikację kryteriów wiarygodności przedstawił Z. Marten (1990, ss. 196-204). Podział ten zaprezentowany został poniżej.

1. Kryteria oparte na treści zeznania wg F. Arntzena:

- a) detalizacja i wewnętrzna specyfika zeznania (analiza związków pomiędzy opisywanymi szczegółami, opisy zawierające informacje szczegółowe, omówienie

- szczegółów oryginalnych, opisy ujmujące obserwowane przez świadka, a niekoniecznie dostrzeżone przez niego, relacje pomiędzy elementami zdarzeń),
- b) homogeniczność zeznania (polega na opisywaniu przez świadka nie znanych mu zachowań czy reakcji innych osób lub na opisywaniu faktów bez przydawania im znaczeń, wartości).

2. Kryteria oparte na obserwacji rozwoju zeznania:

- a) względna stałość i zmiana relacji w czasie jednego przesłuchania,
- b) względna stałość i zmiana relacji przy powtórnych i następnych przesłuchaniach.

3. Kryteria oparte na obserwacji sposobu zeznawania:

- a) spójność relacji,
- b) powtórne przeżywanie emocji, które były udziałem świadka w czasie spostrzegania relacjonowanego zdarzenia,
- c) stopień kontrolowania sposobu relacjonowania.

4. Kryteria oparte na analizie procesów motywacyjnych świadka - obiektywność świadka (stopień jego niezależności od sytuacji spostrzeganej).

Autorem innej koncepcji oceny zeznań jest jeden z twórców zachodniemieckiej psychologii sądowej U. Undeutsch. W 1959 roku ogłosił on swoją koncepcję „kryteriów rzeczywistości zeznań”, które rozwinął w następnych pracach z 1967, 1983 i 1984 roku.

U. Undeutsch wymienia następujące kryteria oceny wiarygodności zeznania:

1. Historia zeznania - rozumiana jako stałość relacji, czyli utrzymanie ogólnej linii narracyjnej.
2. Cechy czynności relacjonowania:
- a) język wypowiedzi,
- b) sprawność wypowiedzi,
- c) wewnętrzna spójność wypowiedzi,
3. Struktura osobowości i indywidualny stopień rozwoju świadka,
4. Motywacja świadka (jego stopień powiązania ze sprawą).
5. Cechy zawartości zeznania:
- a) pierwotne kryteria oceny zeznania:
- konkretność,
  - liczba szczegółów,
  - oryginalność,
  - wewnętrzna zawartość,



- homogeniczność,
- powiązanie opisu z konkretnymi sytuacjami życiowymi.

b) wtórne kryteria oceny zeznania:

- zawartość treściowa,
- stopień zgodności z innymi ustaleniami,
- stopień zgodności z tzw. prawdami oczywistymi.

Koncepcja ta zawiera także wiele pomniejszych kryteriów, między innymi pomocniczych oraz wskaźników psychologicznej oceny zeznania, stopień spontaniczności zeznania, inicjatywę świadka we wnoszeniu poprawek i uzupełnień do zeznań wcześniej złożonych, brak prób sugerowania przesłuchującemu związków przyczynowo - skutkowych pomiędzy elementami zdarzenia opisywanego. W koncepcji tej zwrócono uwagę nie tylko na zawartość treściową zeznań, ale przede wszystkim na sposób zeznawania świadka, a także jego psychologiczną charakterystykę (stopień rozwoju intelektualnego, cechy osobowości, charakterystykę procesów motywacyjnych, ze szczególnym uwzględnieniem stosunku do zdarzeń, które są przedmiotem zeznania).

Model zaproponowany przez U. Undeutscha, w wersjach z 1959 i 1967 roku stał się podstawą propozycji przedstawionej przez szwedzkiego psychologa A. Trankella. Przyjmując podstawowe poglądy swego poprzednika, traktuje on zeznanie, jako ekspresję cech właściwych danej osobie. Zachowanie świadka jest w każdym momencie wypadkową interakcji, aktualnych dyspozycji behawioralnych i warunków środowiskowych, w których dyspozycje te są realizowane.

Miarą oceny zeznania są dwie grupy kryteriów:

1. Kryteria rzeczywistości zeznania.
2. Kryteria formalnej kontroli logicznej.

Kryteria rzeczywistości zeznania dotyczą analizy struktury wypowiedzi oraz jej treści. Strukturę zeznania ocenia się za pomocą:

- a) kryterium bilateralnej emocji,
- b) kryterium homogeniczności zeznania.

Treść zeznania ocenia się według:

- a) kryterium kompetencji,
- b) kryterium unikalności,
- c) kryterium sekwencji.

Formalnej kontroli logicznej dokonuje się za pomocą:

- a) kryterium konsekwencji,

b) kryterium izomorfii.

Stosując kryterium bilateralnej emocji, poszukuje się w zeznaniu opisów przeżyć, jakich świadek doświadczył w chwili obserwacji. Ocenic należy prawdopodobieństwo wystąpienia emocji, o których mówi świadek. Warunkiem przyjęcia tego kryterium jako miary oceny wiarygodności zeznania jest wystąpienie dwóch źródeł emocji, z których jedno stanowi przedmiot badania.

Uwzględniając kryterium homogeniczności zeznania (*homogeneity criterion*), wyodrębnia się zdarzenia, definiowane na podstawie niezależnie występujących w zeznaniu detali. Prawdopodobieństwo wiarygodności zeznań wzrasta wraz ze wzrostem ich homogeniczności. Przykładowo, świadek mówi, że padał deszcz, a w innym miejscu opisuje widok śliskiej i mokrej jezdni.

Przyjęcie kryterium kompetencji (*competence criterion*) wymaga ustalenia, czy świadek ma odpowiednią wiedzę do przedstawiania opisywanych zdarzeń. Przykładowo osoba nie posiadająca prawa jazdy prawdopodobnie będzie zeznawał gorzej o szczegółach wypadku drogowego niż zawodowy kierowca.

Stosowanie kryterium unikalności (*criterion of uniquenesses*) polega na wyróżnieniu w zeznaniach szczegółów unikalnych, z reguły nie występujących w stereotypach spostrzeżeniowych. Przykładowo, świadek zapamiętał, że sprawca miał oderwany guzik, mówił z warszawskim akcentem.

Kryterium sekwencji (*sequence criterion*) zakłada, że żadne inne zmiany oprócz wywołanych procesami pamięci nie mogą zniekształcać sekwencji wypowiedzi. Przykładem może być porównanie zmian w zeznaniach świadka z prawidłowościami zapamiętywania czy zapominania.

Do formalnej oceny logicznej stosuje się kryterium konsekwencji (*consequence criteria*). A. Trankell nie definiuje szczegółowo tego kryterium, podając jedynie, że podstawą jego stosowania jest analizowanie przyjętego motywu zeznania ze względu na jego bezsensowność. Podtrzymywanie wersji opisu zdarzenia, mała gotowość do jej zmiany pod względem stosowania różnych technik i taktyk przesłuchania stanowią miarę tego kryterium oceny.

Empirycznej kontroli rzetelności dokonuje się za pomocą kryterium izomorfii (*criteria of isomorphia*). Jeżeli analizowane zeznanie ma taką samą strukturę formalną, jak inne zeznania świadka, któremu udowodniono fałsz, to przyjmuje się, że badane zeznanie też jest fałszywe.

Koncepcja oceny zeznań A. Trankella oparta jest, jak widać na ocenie struktury zeznania, jego formalnej i treściowej budowie.

Psychiatra i psycholog H. Szewczyk oraz psycholog E. Littmann z berlińskiej kliniki uniwersyteckiej Charite (NRD) są autorami innego systemu oceny zeznań. Oparty on jest na empirycznych badaniach nieletnich świadków, a także nieletnich sprawców przestępstw kryminalnych.

Autorzy ci wymieniają siedem kryteriów oceniania:

1. Ocena okresu poprzedzającego zeznanie:
  - a) motywy składania zeznania,
  - b) geneza zeznania (źródło wiadomości o zdarzeniu).
2. Zachowanie w czasie zeznania, bez uwzględnienia jego treści - zachowania niewerbalne podczas zeznawania (gestykulacja, mimika, itp.).
3. Zachowanie związane z zeznawaniem:
  - a) środki opisu zdarzenia,
  - b) zachowanie wobec ujawnienia sprzeczności,
  - c) emocjonalna podbudowa sposobu zeznawania.
4. Ocena sposobu odtwarzania przez świadka:
  - a) styl reprodukcji (sugestywność),
  - b) pewność (stanowczość) w przypominaniu sobie.
5. Konstrukcja zeznania:
  - a) samorzutne wprowadzanie poprawek i uzupełnień,
  - b) samoobwinianie się w zeznaniu,
6. Wewnętrzna budowa zeznania:
  - a) liczba szczegółów w zeznaniu,
  - b) stopień zbieżności opisu z obiektywną rzeczywistością,
  - c) zdolność odtworzenia własnych przeżyć fizycznych i psychicznych.
7. Wewnętrzna zawartość treściowa:
  - a) stałość zeznania,
  - b) kompletność zeznania,
  - c) ostrożność zeznania.

Te trzy ostatnie wskaźniki zaczerpnięto z prac W. Sterna.

Autorem piątej koncepcji analizy i psychologicznej oceny wartości zeznań jest zachodniemiecki psycholog G. Kohnken. W opublikowanej 1988 roku pracy (jego rozprawie habilitacyjnej złożonej na uniwersytecie w Kolonii) zgłosił on własne

propozycje w zakresie oceny zeznań. Całość jego koncepcji ujęta została w kategoriach szeroko rozumianej teorii komunikacji interpersonalnej. Podstawowe elementy oceny zeznań to:

1. Zawartość treściowa wypowiedzi (liczba ważnych szczegółów, zawartość logiczna wypowiedzi).
2. Lingwistyczna charakterystyka sposobu zeznawania (trudności w wypowiedzaniu się, wygłos, błędy fonetyczne i stylistyczne).
3. Zachowania niewerbalne (mimika, gestykulacja, ruchy ciała, utrzymywanie kontaktu wzrokowego z przesłuchującym).
4. Objawy psychofizjologiczne towarzyszące zeznawaniu (oporność skóry, ciśnienie krwi, kłopoty z oddychaniem).

Wymieniając szereg wskaźników w zakresie przyjętych kryteriów oceny, G. Kohnken wskazuje na charakterystyczne zaburzenia w treści i sposobie wypowiedzi świadków zeznających nieszczerze. I tak np. w zeznaniach nieszczerych świadkowie nadużywają opisów szczegółów zdarzenia lub też całkowicie ich unikają, stosując tzw. nadgeneralizację (stwierdzenia typu „wszędzie”, „wszyscy”, „zawsze”). W zeznaniach nieszczerych większa jest tzw. latencja czasu, czyli upływ czasu pomiędzy pytaniem a odpowiedzią świadka. W zależności od stanu emocjonalnego świadka zmienia się tempo jego mówienia, wysokość głosu, ekspresja wypowiedzi. W zakresie ekspresji niewerbalnej wskaźnikami oceny są między innymi zdolność do utrzymania kontaktu wzrokowego z przesłuchującym, kontrolowanie mimiki, kontrolowanie gestykulacji, ruchy ciała, rozszerzenie źrenic.

Koncepcja ta stanowi interesującą próbę połączenia analizy stricte psychologicznej z metodami kryminalistycznymi.

Przeprowadzone przez Z. Martena badania także poświęcone były próbom skonstruowania modelu analizy i oceny zeznań, opartego na kilku podstawowych założeniach. Przyjął mianowicie, że każde zeznanie jest czynnością i ma cechy czynności w rozumieniu teorii T. Tomaszewskiego. Także intencja świadka, czyli zamiar składania fałszywych lub prawdziwych zeznań, jest realizowana w formie czynności mówienia prawdy bądź czynności kłamania. Przesłuchanie to sytuacja komunikacji interpersonalnej, a w przypadku zeznań fałszywych - komunikacji o charakterze gry. Do analizy aktów komunikowania się Marten przyjął matematyczny model gier. Efektem czynności zeznawania jest zeznanie jako zbiór informacji, jako

system informacji. Do analizy struktury zeznania badacz zastosował niektóre pojęcia z ogólnej teorii systemów.

Strukturę zeznania analizował w ramach trzech sposobów opisywania zdarzenia: struktury hierarchicznej (ogólność - szczegółowość informacji), struktury chronologicznej (następstwa zdarzeń w czasie) oraz struktury przyczynowo-skutkowej (zależności przyczynowe zdarzeń). Stosując pojęcia strategii, taktyk i operacji zeznawania, analizował je jako czynności dokonywane na poszczególnych elementach struktury zeznania.

Dodatkowym kryterium opisu i oceny zeznań jest kryterium funkcji wypowiedzi przejawiających się w formie wypowiedzania się. Marten zastosował w tym przypadku modele psycholingwistycznej analizy wypowiedzi. Funkcjonalną analizę wypowiedzi można prowadzić, wyróżniając funkcję deskryptywną, ekspresyjną, metatekstową, perswazyjną i kontaktową.

Wyżej wymieniony badacz stwierdził, że zeznania kłamliwe charakteryzują się zarówno określoną strukturą (zaburzeniami struktury przyczynowo-skutkowej), jak i preferencją funkcji wypowiedzi w zależności od przyjętej strategii kłamania. Stosując strategie ofensywne, świadkowie kłamiący preferują funkcje metatekstowe kosztem deskryptywnych i ekspresyjne - kosztem perswazyjnych. W strategiach defensywnych dominują wypowiedzi o funkcjach perswazyjnych.

Przedstawiona koncepcja wymaga dalszych badań empirycznych i praktycznej weryfikacji.

Inne podejście reprezentują psychologowie amerykańscy. W ich badaniach, prowadzonych od lat 80, główny nacisk położony jest nie na treściowe komponenty zeznań, ale na werbalny styl prezentacji i towarzyszące temu przekazowi zachowania niewerbalne. Przeprowadzone w Stanach Zjednoczonych eksperymenty wykazały bowiem statystycznie istotne zależności pomiędzy nieprawdziwą treścią przekazu a sposobem jego prezentacji. Wyróżniono przy tym 14 cech charakterystycznych dla sposobu wypowiedzania się osób kłamiących, które pogrupowano w 4 zespoły: zmniejszającą się częstotliwość zachowań niewerbalnych, dłuższe i częstsze wahania w trakcie wypowiedzi, wzrastająca ilość błędów stylistycznych i gramatycznych występujących w relacji oraz dłuższe przerwy między wypowiedziami. Wadą modeli amerykańskich jest abstrahowanie od treści zeznań, a skupianie się bardziej na formie ich składania. Podobnie bowiem jak koncepcja psycholingwistyczna, modele dotyczące komunikacji niewerbalnej są jeszcze ciągle w fazie tworzenia, nie mogą poszczycić się

wymiernymi i zweryfikowanymi rezultatami, a podstawowym problemem jest przede wszystkim ich wzajemna niespójność. Nad zagadnieniami tymi pracują bowiem niezależne grupy badawcze, otrzymujące niekiedy nie tylko różne ale nawet zupełnie sprzeczne wyniki badań (Gruza, 2003, ss. 233-234).

Do sklasyfikowania amerykańskich koncepcji analizy wiarygodności zeznań przyjęto podział wynikający z taktyki prowadzenia przesłuchania, jako bardziej praktyczny i przejrzysty, rezygnując tym samym z dzielenia tych metod według kryterium ich zastosowania do oceny szczerości lub dokładności zeznań. Wyróżniono trzy grupy metod oceny wiarygodności.

Pierwsza grupa obejmuje dwie metody oceny wiarygodności: analizę procesu formowania się zeznań i analizę danych osobowych świadka. Odnosi się zatem do zjawisk powstających przed procesową czynnością przesłuchania, związanych bądź ze spostrzeganiem czynu będącego przedmiotem postępowania, bądź z cechami osobowymi świadka, w tym z charakterem i osobowością danej osoby.

Druga metoda odnosi się do danej czynności przesłuchania i reakcji świadka w trakcie jej trwania. Zaliczyć tu należy obserwację świadka skupioną przede wszystkim na analizie werbalnego stylu prezentacji przekazu, z uwzględnieniem towarzyszących przekazowi zachowań niewerbalnych oraz metodę eksperymentalną.

W ostatniej grupie znajdują się metody możliwe do zastosowania po zakończeniu pierwszego przesłuchania świadka, kiedy analizuje się uzyskane informacje pod kątem ich wiarygodności. Zaliczyć do nich można metodę oceny zeznań na podstawie motywacji świadka oraz obszerną kategorię mieszczącą opracowane katalogi cech wiarygodności (np. Arntzena czy Trankella).

Analiza procesu formowania się zeznań nie jest metodą możliwą do zastosowania przez wszystkich prowadzących czynność przesłuchania, bowiem wiedza, jaką powinien dysponować przesłuchujący, znacznie musi wykraczać poza przeciętne, obiegowe opinie na temat tego, jak widzimy i zapamiętujemy. Dodatkowo oceniający zeznania powinien posiadać dużą wiedzę o przebiegu zdarzenia, warunkach panujących w chwili popełnienia czynu, w tym także warunkach czynienia obserwacji. Informacje te powinny być potwierdzone w innych źródłach, np. w drodze czynności procesowych: oględzin, wizji lokalnych, przeszukiwania, zeznań innych osób czy działań pozaprocessowych, operacyjno-rozpoznawczych. Wiedzę tę powinny uzupełniać informacje o świadku, a zwłaszcza jego zdolnościach psychofizycznych do czynienia spostrzeżeń (np. wada wzroku, przemęczenie, stany chorobowe, silne emocje, itp.).

Dopiero z tak wzajemnie uzupełniającymi się wiadomościami można przystępować do analizy zeznań świadków.

Zadaniem oceniającego jest przeprowadzenie analizy każdego poszczególnego etapu formowania się przyszłych zeznań. Na etapie spostrzegania wyjaśnić trzeba, czy to co pamięta świadek oparte jest jedynie na wrażeniach czy spostrzeżeniach, na ile spostrzeżenia te zachowują stałość i jaki typ uwagi był kierowany na zdarzenia. Istotne są także właściwości samego świadka, w jakim jest wieku, jak funkcjonują jego zmysły, w tym zwłaszcza wzrok i słuch, czy nie był on pod wpływem działania alkoholu, środków odurzających, leków, działających destrukcyjnie na funkcjonowanie zmysłów i pamięci.

Ważne jest także ustalenie wpływu świadka na sugestie, emocje, poddawanie się stereotypom i uprzedzeniom. Zbadać więc należy, czy te czynniki nie wpływały na proces spostrzegania, wypaczając bądź zniekształcając spostrzeżenia. W następnej kolejności przeanalizować należy etap zapamiętywania i przechowywania spostrzeżonych treści - jakim rodzajem i typem pamięci posługuje się świadek, o jak dużej liczbie szczegółów jest w stanie rozmawiać i czy możliwe jest, by tyle zapamiętał, czy materiał zapamiętany świadek utrwał, np. często rozmawiając o zdarzeniu z innymi osobami, opowiadając przebieg czynu, na ile angażował się emocjonalnie w obserwowane działania. W procesie aktywizacji pamięci - odtwarzaniu - oceniając zeznania należy wziąć pod uwagę, w jakiej formie świadek ma dokonywać przypomnień. Inaczej bowiem oceniać należy zeznania, gdy świadek nie był w stanie reprodukować, ale rozpoznawał czy też odwrotnie.

Zamknięcie katalogu czynników branych pod uwagę w ocenie zeznań świadków właściwe jest niemożliwe, a wynika to ze złożoności funkcji poznawczych człowieka i z bogactwa przejawów życia, z którymi kontakt ma wypełniać treść zeznania. Próbuąc dokonać usystematyzowania, przyjmując za kryterium najbardziej typowe przyczyny nieprawdziwości zeznań związane z ich formowaniem się, wyróżnić można: brak doświadczenia życiowego w obszarach będących przedmiotem zeznań, konsekwencją czego bywa błędna jego ocena; spostrzeganie w stosunkowo krótkim odcinku czasowym wielu zdarzeń, których elementy są do siebie zbliżone, w związku z czym świadek przestaje je odróżniać; upośledzenie funkcji poznawczych spowodowane zmęczeniem psychicznym lub fizycznym; wpływ warunków obiektywnych: pogoda, pora dnia, oświetlenie; równoczesne spostrzeganie kilku zjawisk, przy ograniczonych zdolnościach do podzielności uwagi; nadmierne

zainteresowanie uczuciowe; sugestie, zmiany psychopatologiczne oraz naturalne procesy fizjologiczne.

Jeżeli przeprowadzona analiza nie wykaże istotnego wpływu czynników destrukcyjnych na każdym z etapów formowania się zeznań, przyjęć można, że zeznanie jest wiarygodne, gdy zaś zostaną ujawnione błędy lub też świadek zeznaje o okolicznościach, których obiektywnie nie mógł zarejestrować; treści przekazywane przez niego uznać należy za mało wiarygodne lub wręcz niewiarygodne. Nie oznacza to oczywiście, że świadek kłamie, zeznania bowiem mogą być szczere, ale nieprawdziwe. Metoda ta zawiera w sobie cechy subiektywizmu oceniającego, trudno jest także weryfikować poszczególne elementy oceny, dlatego nie powinna być stosowana jako samodzielna i wystarczająca do ostatecznego podejmowania decyzji co do wartości zeznań.

Kolejną metodą oceny wiarygodności jest analiza danych osobowych świadka. Zdaniem F. Arntzena można sformułować wymaganie, że muszą istnieć przynajmniej 3 jednoznaczne cechy wiarygodności, obiektywnie stwierdzone, aby zeznanie świadka można było uznać za wiarygodne. Obfitość szczegółów, szybkie tempo uzupełnienia i opis odpowiadający typowi przestępstwa, przy w miarę stałej treści zeznań, często występują wspólnie jako cechy wiarygodności. Podobnie często występujący typ zeznań charakteryzują takie cechy, jak udział emocji, niesterowalny i nieudolny sposób zeznawania przy opisie własnych procesów psychicznych i przedstawieniu niezrozumiałych elementów zeznań, co pozwala brzmieć zeznaniom przekonująco, choć nie zawierają one zbyt wielu szczegółów. Wszystko to należy jeszcze połączyć z osobą zeznającego.

Analiza cech osobowości jest szczególnie istotna wtedy, gdy pojawiają się problemy z oceną właściwości treściowych zeznania oraz motywacji świadka. Analiza cech zeznawania na tle indywidualnych cech osobowości pozwoli stwierdzić, czy w danym przypadku pewna właściwość zeznania może być cechą wiarygodności i jaką wagę jej przypisać. I tak np. gdy świadka cechuje bardzo bujna wyobraźnia, bogactwo szczegółów w zeznaniu nie będzie istotną cechą wiarygodności. Gdy zaś ktoś ma ograniczoną fantazję, a podaje szczegóły skomplikowanego zdarzenia, nie dysponując np. fachową wiedzą na dany temat, wtedy taki opis ma silne cechy wiarygodności.

Okoliczności te wiążą się ściśle z poziomem umysłowym zeznającego. Zdolności umysłowe osoby są tak ważne dlatego, że psychiczne przesłanki sprawności umysłowej są stałe przez wiele lat, a jeżeli nawet się zmieniają to, w bardzo niewielkim



zakresie. W sytuacji dotyczącej zeznań przyjąć należy, że w krótkich odcinkach czasowych, jakie najczęściej występują pomiędzy obserwacją zdarzenia a pierwszym przesłuchaniem, zmiany w sprawności umysłowej nie następują. Zdolności intelektualne świadka będą decydować o tym, czy jest on w ogóle w stanie podać fałszywe zeznania, wykreować rzeczywistość od początku do końca czy też modelować ją według własnego uznania. Osoby o niskim stopniu inteligencji z natury nie są w stanie tego zrobić. Zaletą takiej kontroli, opartej na sprawności umysłowej świadka jest przede wszystkim bezpośrednia i obiektywna możliwość wychwycenia zmian.

Ocena zeznań z punktu widzenia cech osobowości świadka obejmuje także sprawność funkcjonowania jego zmysłów. Oceniając kontrolować także należy, czy świadek miał możliwości sprawnego czynienia spostrzeżeń, czy np. dobrze widział czy też ma zły wzrok i nie nosił właściwych okularów korygujących wadę. Należy także sprawdzić, czy z określonymi brakami fizycznymi mógł dokonywać sprawnych obserwacji i do jakiego typu obserwatorów należy go zaliczyć.

W metodzie tej dokonuje się także analizy procesów pamięci, biorąc pod uwagę właściwości pamięci oraz zdolności do opisu, z uwzględnieniem tempa, przebiegu, sposobu uporządkowania treści przekazu, stopnia plastyczności lub abstrakcyjności opisu. W indywidualnych przypadkach należy także brać pod uwagę zdolność i skłonność do fantazjowania.

Wspominany już F. Arntzen wyróżnia następujące cechy zdolności do fantazjowania: bogactwo pomysłów, logiczne łączenie poszczególnych pomysłów, preferowanie źródła szczegółów, oryginalność lub banalność pomysłów, zgodność z realiami, wewnętrzną zgodność konstrukcji opisu, stopień szczegółowości, nagromadzenie komplikacji, zawartość danych psychicznych, tempo fantazjowania zwłaszcza w sprecyzowaniach i uzupełnieniach, płynność opisu spontanicznego, świadomość realiów, nastawienie do płaszczyzny nierealności (utrzymującą się rozbieżność z realiami), chęć fabularyzowania, uczuciowe zaangażowanie w wytwory fantazji oraz pamiętanie własnych wytworów fantazji. W prowadzonych przez siebie badaniach stwierdził, że liczne komponenty i cechy wytworów fantazjowania powodują, że przejawia się ono w sposób indywidualny, ale dający się uchwycić obiektywnie. Wynika to z tego, że trudniej jest stworzyć fałszywe zeznanie z wytworów fantazji, niż odtwarzać rzeczywistość. Sztuka ta staje się tym trudniejsza, im dłuższe i bardziej skomplikowane jest zeznanie.

Kolejnym elementem mieszczącym się w tej metodzie oceny zeznań świadków są czynniki osobowościowe, charakterologiczne. Dlatego przy ocenie zeznań istotne znaczenie może więc mieć: naturalność sformułowań rozpatrywanych z punktu widzenia rozłożonych akcentów, żywotności i aktywności danej osoby, doceniania wartości świata zewnętrznego, prestiżu i kontaktów społecznych. Zaleca się również branie pod uwagę cech związanych z tzw. wrażeniem ogólnym, odnoszących się do charakteru, takich jak otwartość, prostota, stabilność czy rozsądek. Istotny więc będzie przyjęty przez świadka system wartości, stopień społecznego dopasowania się, usposobienie i etyczny system norm.

Niewątpliwie każda zmiana patologiczna w psychice świadka może zupełnie odebrać wartość jego zeznaniom. Nie można jednak z tego wyprowadzać wniosku, że każda odbiegająca od normy zmiana związana jest ze stanem niepoczytalności wykluczającym składanie wartościowych zeznań. Na problem badania stanu umysłowego świadka w kontekście prawdziwości wypowiedzi w literaturze przedmiotu zwraca się uwagę już od dawna.

Jak zauważa Z. Czeczot, świadkiem może zostać każdy, nie można więc mówić o świadku jako o odrębnym typie ludzkim lub o odrębnym typie osobowości. Co najwyżej możemy klasyfikować sposoby zachowania się ludzi, którzy znaleźli się w tej roli, a przy ocenie prawdziwości i szczerości zeznań brać pod uwagę cechy charakterologiczne przesłuchiwanego, zwłaszcza jego poglądy, postawę etyczno-moralną i dotychczasową działalność.

Podobne stanowisko w tym zakresie reprezentuje także orzecznictwo Sądu Najwyższego, skłaniając się niejako do stosowania tej metody w ocenie zeznań poprzez zalecenie, aby wyrokujący sędzia uwzględniał nie tylko przedmiotową treść zeznania, ale także zwracał nie mniejszą uwagę na zeznającego. Co prawda o wartości dowodowej zeznań świadka nie mogą jedynie decydować szczególne cechy jego osobowości, a nawet karygodne jego zachowanie, jednakże istotnym - chociaż nie decydującym - czynnikiem kształtującym przekonanie o wartości osobowego źródła dowodowego są spostrzeżenia i wrażenia odniesione w toku bezpośredniego przesłuchania na rozprawie.

Druga zaproponowana grupa metod odnosi się, jak to już zaznaczono, do samej czynności przesłuchania i reakcji świadka w trakcie jej trwania. Są to więc metody możliwe do zastosowania przede wszystkim w trakcie trwania czynności, gdyż najskuteczniejsza analiza przeprowadzana będzie właśnie na bieżąco. Zaliczone do tej

grupy metody opierają się przede wszystkim na obserwacji świadka skupionej na analizie werbalnego stylu prezentacji, z uwzględnieniem towarzyszących przekazowi zachowań niewerbalnych.

W tej grupie znajduje się metoda obserwacji świadka. Obserwacja ściśle łączy się z naczelnymi zasadami postępowania karnego, a w szczególności z zasadą bezpośredniości. Przyjmuje się bowiem, że zasada prawdy materialnej wytycza cel postępowania dowodowego, natomiast zasada bezpośredniości określa jego metodę.

Obserwowanie świadka niewątpliwie towarzyszy czynności przesłuchania, trudno jest bowiem rozmawiać z kimś nie patrząc na niego. W tym przypadku chodzi jednak nie o patrzenie na osobę, ale o czynienie świadomych i ukierunkowanych obserwacji, zwracając uwagę nie tylko na to, co osoba mówi, ale przede wszystkim, jak mówi. Najczęściej elementem zdradzającym czy zeznanie jest szczere czy nie, jest zaangażowanie uczuciowe mówiącego. Jeżeli mamy do czynienia ze spontanicznością i naturalnością wyrażania uczuć, możemy to uznać za przesłankę prawdziwości wypowiedzi. Inny stopień zaangażowania uczuciowego powinien towarzyszyć wypowiedziom świadka przy opisywaniu własnych przeżyć, inny gdy mowa jest o przeżyciach osób trzecich, a jeszcze inny, gdy opisywane są wytwory fantazji. Stany te należy powiązać z całokształtem struktury osobowości zeznającego i jego charakterem. Inaczej bowiem może wyrażać emocje osoba pobudliwa, histeryczna, inaczej zaś flegmatyczna, powolna, o stoickim usposobieniu.

Stopień zaangażowania uczuciowego świadka będzie także zależał od intensywności i rodzaju doznań towarzyszących obserwacji zdarzeń. Wskazówką kłamstwa mogą natomiast być sztuczne, nienaturalne reakcje emocjonalne. Świadek podczas całych zeznań lub dłuższego czasu ich trwania, zachowuje się jednakowo, jest np. nieustannie oburzony, przez cały czas w jednakowym stopniu pobudzony, nie różnicujący natężenia uczuć i ich rodzaju w zależności od przekazywanych treści, co również może być wskazówką nieszczerości. Podobnie, jak przesadne wybuchy uczuć przy opisie rzekomego przeżycia, szczególnie w sytuacjach, w których ludzie z natury starają się ukrywać faktyczny stan uczuć niż go wyrażać.

Elementem istotnym w wypowiedzi jest także ton głosu, siła jego natężenia, płynność wypowiedzi, naturalność używanych zwrotów. Najczęściej pojawiającą się oznaką nieszczerości są pauzy - zbyt długie i zbyt częste, niezdecydowanie przy rozpoczynaniu odpowiedzi na pytanie oraz błędy językowe. Te ostatnie mogą zawierać różnego rodzaju dźwięki - „hmmm”, „ee”, „aaa” - a także powtórzenia - „ja, ja, ja nie

wiem”;

„no tak tak, tak naprawdę to....”. Często silny strach powoduje, że kłamca zapomina co miał powiedzieć, przez co popełnia błędy lub przejęzyczenia.

Najlepiej udokumentowaną wokalną oznaką emocji jest ton głosu. Jak wskazują prowadzone badania około 70% osób podnosi głos, gdy się denerwuje. Podniesienie tonu głosu i zmiana jego brzmienia jako objawy strachu mogą więc towarzyszyć kłamstwu, ale nie mogą być traktowane jako jego oznaka.

Jeżeli dana osoba nie ma przygotowanego scenariusza odpowiedzi na zadawane pytania, może ratować się tzw. mową pośrednią, udzieleniem wymijających odpowiedzi, licznymi pauzami wykorzystywanymi na wymyślenie odpowiedzi, błędami językowymi oraz zmniejszoną gestykulacją - ilustrowaniem wypowiedzi. Wskazówkami ukrywania informacji mogą być liczne przejęzyczenia, tyrady słów, głośniejsza i szybsza mowa, podniesiony ton głosu i tłumione ekspresje.

Świadkowie zeznający szczerze nie kontrolują zachowania, odpowiadają na zadawane pytania bezpośrednio i w szybkim tempie, bez dłuższych pauz na zastanawianie się. Pewność nie jest użytecznym wyznacznikiem ani prawdziwości wypowiedzi poszczególnych świadków, ani poszczególnych wypowiedzi tego samego świadka. Cecha ta może być celowo wypracowana kompensować wewnętrzną niepewność świadka podczas składania zeznań nieprawdziwych.

U osób zeznających szczerze, a będących dość impulsywnymi, widoczne są silne objawy mimiczne i gestykulacja, bardzo często poprzedzająca wypowiadane kwestie. Świadek demonstruje wtedy ruch przedmiotów, osób, pokazuje wielkości, wyraża się bez zahamowań, używając żargonu, języka potocznego, poddaje się wpływom. Podczas zeznań nie uzgadnia wrażeń z całokształtem zdarzenia, zachowując się w sposób niekiedy dość beztroski. Ale można także spotkać świadków doskonale kontrolujących swoje zachowanie, odpowiadających z rozmysłem i ostrożnie na pytania, co nie musi być oznaką nieszczerości, a wynika z charakteru danej osoby.

Styl werbalny osób szczerych to także urywany, bezładny, trochę nieudolny sposób zeznawania. Świadkowie opisują zdarzenia w sposób skokowy, przedstawiają fragmenty często nie będące w bezpośrednim związku ze sobą, robią wtręty, przez co zeznanie początkowo może być niezrozumiałe. Takie początkowo chaotyczne zeznawanie daje się w końcu połączyć w logiczną całość, elementy pasują do siebie. Nie jest więc możliwe, aby świadek zeznając nieszczerze był w stanie zeznawać nieudolnie, osiągając w końcowym efekcie zeznanie wolne od niezgodności. Ważne jest

także, aby podczas całej relacji świadka utrzymywany był niewymuszony kontakt wzrokowy z przysłuchującym.

Z punktu widzenia sytuacji przesłuchania możliwe jest zastosowanie też eksperymentalnej metody badawczej, praktycznie w trakcie trwania czynności, gdy pojawiają się wątpliwości co do wiarygodności wypowiedzi świadka, niekoniecznie związane z celowym wprowadzeniem w błąd, a bardziej będące wynikiem problemów na etapie formowania się zeznań. W sytuacjach takich metoda ta ma na celu doświadczalne ustalenie ogólnych zdolności świadka do czynienia spostrzeżeń i ich odtwarzania. Metoda ta polega na wywołaniu i zarejestrowaniu określonego zjawiska w ściśle określonych warunkach celem zbadania stopnia zapamiętania go i rzetelności reprodukcji w określonym przedziale czasowym, przy zastosowaniu konkretnych metod przesłuchania.

Analizując zeznania pod kątem ich wiarygodności nie można pominąć kwestii związanych z motywacją ich złożenia. Zagadnienia motywacji należą do najtrudniejszych i najbardziej kontrowersyjnych problemów współczesnej psychologii, trudności te wynikają z trzech grup zagadnień. Pierwsza związana jest z brakiem jednej, powszechnie przyjętej i uznanej koncepcji motywacji, a różnorodność szkół i założeń teoretycznych nie sprzyja porównaniom i uogólnieniom. Druga grupa związana jest ze specyfiką sądowej diagnozy psychologicznej, dotyczącej przede wszystkim odbiegających od norm zachowań, które są marginalnie opisywane w literaturze i co do których brakuje kompleksowych badań. Trzecia grupa wynika z faktu, że sami prawnicy posługują się wieloma terminami, które chociaż określane są jako specyficzne pojęcia prawne, w istocie odnoszą się do zjawisk i procesów psychicznych.

W wielu przypadkach nie można natychmiast wykryć motywów danego zeznania, dlatego najpierw należy ogólnie zbadać motywy zeznawania, które albo wykluczamy, albo uznajemy za możliwe i w następnej kolejności oceniamy, czy mogły mieć one wpływ na wiarygodność zeznania. Zdaniem Arntzena (1989) bada się przeważnie następujące fakty i sytuacje, z których można wyprowadzić możliwe motywy zeznań świadków: cechy charakteru, nastawienie emocjonalne, znajomość świadka i jego otoczenia z obwinionym, zewnętrzną międzyludzką sytuację świadka, sytuację w której świadek zeznanie składał, sposób zeznawania, treść zeznania z punktu widzenia psychologii motywacyjnej, widoczne dla świadka skutki zeznania.

Duży wpływ na proces motywacyjny ma postawa charakterologiczna świadka, jego stopień sprawności umysłowej, afektacja, precyzja, wrażliwość, postawa społeczna i etyczno - obyczajowa.

Osoby rozsądne, społecznie przystosowane, o głęboko zakorzenionych wartościach etycznych i moralnych, będą bardziej skłonne do zeznawania zgodnego z prawdą. Także osoby o silnej osobowości są mniej podatne na działanie zewnętrznych nacisków, skłaniających je do mówienia nieprawdy. Świadek rozmowny i zarozumiały będzie chętnie konstruował przesadne opisy niż rzeczowy i nieśmiały. Istotne jest także rozpoznawalne nastawienie emocjonalno - afektywne świadka do podejrzanego, jeżeli było ono długotrwałe i utrzymujące się do czasu zdarzenia będącego przedmiotem postępowania. Gdy świadka łączy z podejrzanym przyjazny stosunek, neutralność, wzajemna uprzejmość, wówczas minimalizowane jest ryzyko uzyskania zeznań fałszywie oskarżających, gdy zaś obie strony były od dawna skonfliktowane nie można wykluczyć, że nastawienie do podejrzanego, spowoduje zeznania mocno zabarwione, przesadzone o niskiej wiarygodności. Istotne jest także nastawienie otoczenia świadka do podejrzanego. To właśnie otoczenie ma najczęściej decydujący wpływ na nastawienie świadka. Jest to szczególnie widoczne u świadków nie myślących samodzielnie, którzy zupełnie bezkrytycznie i nieświadomie przyjmują od otoczenia wrogie nastawienie do podejrzanego, wynikające np. z uczucia przyjaźni, bliskiego sąsiedztwa, powinowactwa może stać się motywem odciążającym, a przez to spowodować składanie fałszywych zeznań. Świadek wówczas nie jest w stanie złożyć szczerych, ale obciążających zeznań, mówić o podejrzanym negatywnie, zwłaszcza wówczas, gdy tak pozytywny stosunek utrzymywał się do czasu popełnionego rzekomo przestępstwa. Jak wskazuje na to praktyka, nawet po popełnieniu bardzo drastycznego czynu sąsiedzi i przyjaciele, mając pozytywny wizerunek sprawcy, nie są w stanie zracjonalizować faktów, przyjąć do wiadomości, że ktoś kogo znali, mógł zrobić coś nie akceptowanego i niezrozumiałego dla nich. Obiektywnym zeznaniom sprzyja przynajmniej w równym stopniu to, że nie występuje żaden udowodniony związek między świadkiem a podejrzanym, jak i to, że świadek i podejrzany znają się bardzo słabo albo nawet widzieli się podczas danego zdarzenia po raz pierwszy. Trudno jest bowiem wyobrazić sobie, że świadek będzie chciał zaszkodzić komuś, kogo nie zna. Czynnikiem motywacyjnym może być także zewnętrzna sytuacja, w jakiej znajduje się świadek, a który dotyczy stosunków międzyludzkich. Motywacją do składania nieprawdziwych zeznań może być sytuacja rodzinna, chęć pozbycia się kłopotliwego

członka rodziny lub też zatajenie pewnych okoliczności związanych ze sprawą przed kimś najbliższym.

Motywy zazwyczaj ujawniają się najsilniej podczas pierwszego przesłuchania. Dlatego dla poznania całokształtu procesów motywacyjnych warto jest skontaktować się z pierwszą osobą, która przesłuchiwała świadka, aby podała informacje odnoszące się do psychicznych właściwości zeznającego, sposobu formułowania wypowiedzi, zachowania, itp. Należy zwrócić uwagę, czy świadek był bardzo wzburzony, czy wyjątkowo agresywnie obwiniał podejrzanego, czy może był zdziwiony, zakłopotany, zdezorientowany. Motywy prowadzące do złożenia pierwszego zeznania można także rozpoznać przy opisywaniu tej sytuacji przez samego świadka. Okoliczność taką określa się mianem reprodukcji powstawania pierwszego zeznania. Wartym ustalenia jest także, czy przed złożeniem pierwszego zeznania świadek nie popadł w konflikt z podejrzanym lub jego rodziną, lub też czy nie szuka on okazji do złożenia zeznań obciążających lub odciążających odpowiednio kierując rozmową tak, aby można było spreparowane wcześniej zeznanie opowiedzieć. Najbardziej wiarygodne są zeznania składane bezpośrednio po obserwacji, kiedy wykluczyć można motywację do fałszowania wypowiedzi, i brak jest czasu na odpowiednie przygotowanie innego przebiegu doznanych właśnie przeżyć.

Przyjmuje się, że niewielka spontaniczność wszystkich zeznań, blokowanie faktycznych przeżyć jest przejawem szczerości wypowiedzi, pod warunkiem że cecha ta jest oceniana wraz z innymi wskazówkami motywacyjnymi. Są bowiem świadkowie, którzy celowo przemilczają pewne fakty, kierując się strachem i wyrachowaniem, ponieważ obawiają się wykrycia faktu, że ich zeznania są fałszywe.

Na obiektywność zeznania najczęściej jednoznacznie wpływa samoobciążenie, akcentowanie własnej biernej postawy, chociaż świadkowi wydaje się, że mógł coś zrobić, aby zapobiec zdarzeniu lub jego skutkom. Podobne znaczenie mają w zeznaniu akcenty nieprzyjemne dla świadka, podważające jego prestiż, autorytet.

Jeżeli w opisie zdarzenia zawarte są elementy korzystne dla podejrzanego wówczas nieprawdopodobny jest motyw fałszywego oskarżenia, ale jeżeli w zeznaniu są akcentowane wyłącznie pozytywne aspekty, do tego znacznie przesadzone lub uogólnione, można założyć, że zeznanie jest tendencyjnie pozytywne dla strony i nie musi być wiarygodne.

Za bardziej wiarygodne uznać należy te zeznania, po złożeniu których świadek może ponieść przewidywalne szkody (ostracyzm środowiska, problemy z otoczeniem),

a nie osiągnięciu żadnych korzyści, mniej wiarygodne mogą być te zeznania, w wyniku których świadek uzyska poprawę własnej sytuacji życiowej. Takie studium motywów daje najlepsze wyniki wówczas, kiedy poprzez zestawienie kilku wskazówek dotyczących motywacji, wyprowadzanych najczęściej z przebiegu zeznania, jego treści i zewnętrznej sytuacji, można je przeanalizować w kontekście wszystkich występujących związków.

Motywy rzadko okazują się być jednoznaczne, a wśród nich nie można pominąć także zwykłego ludzkiego poczucia obowiązku, wynikającego z pozytywnej, prospołecznej postawy, a tym samym podporządkowania się obowiązującym regułom prawa.

Pamiętać także należy, iż metoda polegająca na ocenie motywacji świadka do złożenia zeznań może mieć jedynie charakter uzupełniający, wspomagający całość procesu swobodnej oceny wiarygodności zeznań świadka (Gruza, ss. 236-268).

Rozważania o wiarygodności zeznań oraz o metodach oceny należy jeszcze uzupełnić propozycjami dotyczącymi tzw. wskaźników oceny zeznania. Jako pierwsze wskaźniki takie wprowadził W. Stern oraz jego współpracownicy: M. Borst, O. Lippmann, J. Cohn, J. Vieweg i inni.

W. Stern zaproponował trzy miary oceny zeznania. Są to:

1. Współczynnik kompletności zeznania - jako stosunek poprawnie przytoczonych faktów do wszystkich możliwych informacji o zdarzeniu.
2. Współczynnik dokładności zeznania - jako stosunek informacji prawdziwych do w ogóle podanych w zeznaniu.
3. Współczynnik błędności zeznania – liczba elementów błędnych (Stanik, 1986, s.167). Następnie H. Marston wprowadził pojęcie współczynnika ostrożności jako stosunku odpowiedzi: „nie wiem”, „nie jestem pewien” do całości podanych informacji (ibidem, ss. 217-218).

J. Soukup podaje, aż dwanaście takich współczynników. Niemal wszystkie z nich mają charakter wyłącznie teoretyczny, służyć bowiem mogą jedynie do badań eksperymentalnych, w których znana jest „matryca zdarzenia”. W warunkach dochodzeniowych i śledczych owa matryca nie jest znana. Rekonstrukcja zdarzenia stanowi przedmiot czynności dochodzeniowych, trudno zatem ocenić, który ze świadków zezna „kompletnie”, a który „dokładnie”. Z tego między innymi powodu idea współczynników oceny zeznania była ostro krytykowana (Marten, 1990, s. 204).



Ustalenie przyczyn, przebiegu i okoliczności zdarzenia będącego przedmiotem postępowania karnego odbywa się z zastosowaniem różnych metod. Jedną z nich, najczęściej występującą, są zeznania świadków. Ich należyte wykorzystanie i prawidłowa ocena należy do trudnych i zarazem najważniejszych elementów wyrokowania. Relacja świadka, znajdującego się pod wpływem stresu, emocji, ma prawo być zabarwiona subiektywizmem. Zadaniem organu procesowego jest zastosowanie takich metod, aby prawidłowo ocenić te zeznania, umieć uzasadnić, dlaczego jednym świadkom wyrokujący sąd dał wiarę, a innym jej odmówił. W zasadzie obowiązujące przepisy procedury karnej nie wskazują, jakimi metodami winien posługiwać się organ procesowy w takiej sytuacji. Z konstrukcji przepisów, a także osiągnięć kryminalistyki wyłania się taki pakiet metod, które z racji swojego rodowodu i sposobu przeprowadzania uznać można za konwencjonalne, tradycyjne. Zaliczyć do nich należy, mimo pozornie niedookreślonego kryterium, metody wywodzące się z tradycyjnej psychologii, dobrze opracowane metodologicznie i niebudzące wątpliwości doktrynalnych oraz mające swe korzenie w czynnościach procesowych uregulowanych w Kodeksie postępowania karnego, a których zasady przeprowadzenia opracowała procesualistka E. Gruza (2003, s. 230).

Osobną grupę kryteriów wiarygodności stanowią kryteria treściowe. Ich zbiór uznawany jest za odrębną metodę oceny wiarygodności zeznań, tak zwaną Opartą na kryteriach analizę treści (CBCA), mającą najszersze zastosowanie przy analizie zeznań dzieci, ofiar wykorzystania seksualnego.

Kryteria treściowe, na podstawie których dokonuje się analizy zeznania dzielą się na cechy ogólne zeznania oraz treści szczegółowe.

Cechy ogólne zeznania obejmują kryteria, które odnoszą się do danego zeznania, jako całości.

1. Logiczna struktura. Dana relacja naocznego świadka ma logiczną strukturę, jeśli zasadniczo ma sens. To znaczy jeśli jest spójna i logiczna, a różne jej części pasują do siebie, czyli nie są niezgodne lub sprzeczne ze sobą.

2. Nieustrukturalizowany sposób prezentacji - występuje wtedy, gdy informacja jest rozproszona w całej relacji, a nie przedstawiona w ustrukturalizowanym, spójnym i chronologicznym porządku. Niespójny i niezorganizowany sposób prezentacji bywa spowodowany na przykład przez dygresje, czy spontaniczne zmiany tematu. Zeznanie jako całość nie powinno jednak zawierać sprzeczności (kryterium 1).

3. Duża liczba szczegółów. Oceniając daną relację na podstawie tego kryterium sprawdza się, czy jest bogata w szczegóły, to znaczy powinny się w niej znaleźć dokładne opisy miejsca, czasu, osób, przedmiotów i zdarzeń, na przykład charakterystyczne szczegóły dotyczące miejsca, w którym wydarzyło się domniemane przestępstwo.

Szczegółowe treści odnoszą się do poszczególnych fragmentów zeznania i mają ukazać konkretność i żywość opisu wydarzeń.

4. Osadzenie w kontekście: osadzenie w kontekście występuje, jeśli zdarzenia są zlokalizowane w czasie i przestrzeni, a działania są powiązane z codziennymi czynnościami i/lub przyzwyczajeniami, np. „pan S. poprosił mnie, żebym przyszła i bawiła się po szkole, bo pani S. musiała wtedy iść sprzątać w domach ludzi... Musieliśmy zdjąć nasze ubrania i włożyć szlafroki, bo nasze ubrania mogłyby się zabrudzić i moja mama byłaby na mnie wściekła”.

5. Opisy interakcji. Kryterium to jest spełnione, jeśli zeznanie zawiera informacje o interakcjach, w których uczestniczy przynajmniej oskarżony i świadek, i jeżeli ta informacja składa się z trzech części, to znaczy działanie osoby A prowadzi do reakcji osoby B, a jej działanie z kolei wywołuje reakcję osoby A. Na przykład zdanie „Powiedziałam nie, a on i tak mnie przyciągnął do siebie, a ja próbowałam uciec”, spełniałoby to kryterium, ponieważ są w nim trzy niezbędne elementy.

6. Odtwarzanie wypowiedzi. Występuje ono w relacji, jeśli wypowiedzi, lub części rozmowy są przytaczane w oryginalnej formie i jeżeli w odtworzonych dialogach można rozróżnić wypowiedzi poszczególnych osób. Tego kryterium nie spełnia opowiadanie o treści dialogu; jest ono spełnione tylko wtedy, gdy występuje rzeczywiste odtworzenie wypowiedzi przynajmniej jednej osoby. Tak więc zdanie „powiedziałam mu: proszę przestać” spełnia to kryterium, natomiast „Wtedy rozmawialiśmy o sporcie” - nie spełniłoby go.

7. Nieoczekiwane komplikacje podczas incydentu. Biorąc pod uwagę to kryterium, sprawdza się czy opis danego zdarzenia zawiera elementy, które są w pewnym stopniu nieoczekiwane. Na przykład niespodziewane przerwanie zdarzenia, takie jak: „Przestał, kiedy zastukali do drzwi doręczyciele pizzy”.

8. Niezwykłe szczegóły. Chodzi tu o takie szczegóły dotyczące osób, przedmiotów lub zdarzeń, które są niezwykle i/lub jedyne w swoim rodzaju, lecz ważne w danym kontekście; na przykład gdy dziecko opisuje tatuaż na pośladku domniemanego przestępcy.

9. Niepotrzebne szczegóły. Są one obecne wtedy, gdy świadek opisuje szczegóły związane z zarzutami, ale nieistotne dla oskarżenia; na przykład kiedy dziecko opowiada, że dorosły usiłował wypędzić kota, który wszedł do sypialni, ponieważ on (dorosły) jest uczulony na koty.

10. Szczegóły dokładnie opisane i błędnie rozumiane. Kryterium to jest spełnione, jeśli świadek mówi o szczegółach, które są poza horyzontem jego rozumienia; na przykład wtedy, gdy dziecko opisuje zachowanie seksualne dorosłego, lecz przypisuje je kichnięciu lub bólowi (dzieci w wieku poniżej 8 lat nie mają prawie żadnej wiedzy o zachowaniach seksualnych).

11. Powiązanie skojarzenia z innymi zdarzeniami. Kryterium to występuje wtedy, gdy świadek opisuje rozmowę, która nie dotyczy bezpośrednio danego przestępstwa, lecz odnosi się do innych podobnych zdarzeń, na przykład: „On mówił o kobietach, z którymi to robił, i o różnicach między nimi”.

12. Opisu stanu umysłu świadka. Oceniając relację na postawie tego kryterium, uznaje się, że jest ono spełnione wtedy, gdy świadek opisuje uczucia lub myśli doświadczane przez siebie podczas danego incydentu, jak również wtedy, gdy relacjonuje swoje ówczesne procesy poznawcze, takie jak myślenie o tym, jak uciec. Na przykład: „Powiedziałem to jakimś takim drżącym głosem, bo tak się przestraszyłem”.

13. Przypisywanie przestępcy określonego stanu umysłu. To kryterium jest obecne, jeśli świadek opisuje uczucia, myśli lub motywy przestępcy w czasie incydentu. Na przykład: „Powiedziałam mu, żeby przestał, a on nie przestał, bo mnie nie usłyszał, bo myślał o czymś innym”.

Treści związane z motywacją dotyczą sposobu, w jaki świadek prezentuje swoje zeznanie. Podobnie jak szczegółowe treści, odnoszą się do pewnych fragmentów jego relacji.

14. Spontaniczne poprawki. Kryterium to jest spełnione, jeśli świadek spontanicznie wprowadza poprawki lub spontanicznie dodaje informacje do materiału przekazywanego uprzednio w zeznaniu (spontanicznie, to znaczy bez żadnej ingerencji ze strony osoby przeprowadzającej wywiad). Na przykład: „Potem w jadalni odepchnął stół i nie, naprawdę potem znów mówił o seksie...” (poprawka) lub „Potem w jadalni odepchnął stół i ... stół był brązowy, on odepchnął go w szczególny sposób, za pomocą tylko dwóch palców” (dodanie informacji).

15. Przyznawanie się do niepamiętania czegoś. Można uznać, że to kryterium jest obecne, jeśli świadek przyznaje się do tego, że czegoś nie pamięta, mówiąc „nie wiem”,

czy też „nie pamiętam”, albo formułując dłuższą odpowiedź, na przykład: „Zapomniałam wszystko z wyjątkiem tej części, kiedy byliśmy w samochodzie”.

16. Wysuwanie wątpliwości co do własnego zeznania. Można uznać, że to kryterium zostało spełnione, jeśli świadek wyraża zaniepokojenie, iż jakaś część jego relacji wydaje się nieprawdziwa lub nieprawdopodobna. Na przykład: „Wiesz ta rzecz jest tak niesamowita, a pan L. jest taki miły, że myślę, że nikt nigdy by mi nie uwierzył”.

17. Obniżanie własnej wartości. Do obniżania przez świadka własnej wartości dochodzi wtedy, gdy przytacza niekorzystne dla siebie szczegóły, mające charakter samooskarżenia, na przykład: „I bałam się powiedzieć, bo nie powinnam być w jego domu”.

18. Wybaczenie przestępcy. Kryterium to jest spełnione wtedy, gdy świadek jest skłonny okazać przychyłność domniemanemu przestępcy w tym sensie, że usprawiedliwia go lub nie obwinia. Na przykład: „Wiem, że on nie chciał mnie skrzywdzić. Po prostu naprawdę był pijany, a następnego dnia wydawał się naprawdę smutny. I on ma iść do więzienia?”.

19. Szczegóły charakterystyczne dla danego przestępstwa. Kryterium to zostaje spełnione, jeżeli świadek opisuje zdarzenie w sposób odpowiadający temu, jak zdaniem specjalistów pewne przestępstwa są popełniane. Na przykład należałoby oczekiwać, że przebieg zdarzeń w kazirodczym związku będzie się różnić od dynamiki interakcji w wypadku pojedynczego incydentu, takiego jak napastowanie przez kogoś obcego; to znaczy przestępstwo pierwszego rodzaju wiąże się zwykle z mniejszą przemocą ze strony napastującego i mniejszym oporem ze strony ofiary niż przestępstwo drugiego rodzaju.

Elementy specyficzne dla przestępstwa wiążą zeznanie z określonym przestępstwem. Od kategorii drugiej, to znaczy szczegółowych treści, różnią się tym, że nie odnoszą się do ogólnej żywości relacji naocznego świadka jako takiej, lecz tylko do jej żywości w powiązaniu z określonym przestępstwem.

Opisywana metoda oceniania wiarygodności zeznań opiera się na hipotezie, sformułowanej pierwotnie przez Undeutscha w 1967 roku, zgodnie z którą zeznanie oparte na wspomnieniu dotyczącym rzeczywistego doświadczenia różni się pod względem treści i jakości (właściwości) od relacji opartej na zmyśleniach czy fantazji. Hipoteza ta znana jest pod nazwą hipotezy Undeutscha. Opiera się ona na dającym się wywnioskować założeniu, że tylko osoba, która rzeczywiście doświadczyła jakiegoś

zdarzenia, prawdopodobnie włączy do swego zeznania pewne typy treści (Kohnken w 1996 roku nazwał to poznawczym komponentem hipotezy Undeutscha).

Ściśle biorąc, komponent poznawczy dotyczy pytania: „Czy pokrzywdzony byłoby zdolne wymyślić zarzut o takich cechach, jak opisane przez kryteria?”. Zakłada się, że jest mniej prawdopodobne, aby osoby, które zmyślają jakieś zdarzenie, mówiły o nim w sposób tak żywy i konkretny jak osoby, które rzeczywiście go doświadczyły, być może z powodu mniejszej wiedzy o tym zdarzeniu, lub wskutek braku wyobraźni, uniemożliwiającego wymyślenie pewnych żywych szczegółów.

Hipoteza ta zakłada ponadto, że jest także nieprawdopodobne, aby osoby przygotowujące swoje zeznanie mówiły rzeczy, które łatwo mogłyby być interpretowane przez innych jako świadczące o wymyśleniu tej relacji (Kohnken nazywa to motywacyjnym komponentem hipotezy Undeutscha). Tak więc komponent motywacyjny dotyczy pytania: „Czy ktokolwiek podawałby szczegóły raczej niekorzystne dla siebie, gdyby spreparował swoją relację?”. Na przykład, jeśli kłamcy przekonani są, że wprowadzenie poprawek, przyznawanie się do niepamiętania niektórych szczegółów czy wysuwanie wątpliwości co do własnej pamięci zakwestionuje ich spostrzeganą przez innych wiarygodność, to mogą unikać tych aspektów. Jest mało prawdopodobne, żeby świadkowie, którzy wymyślają swoje zeznanie w celu zaszkodzenia komuś twierdzili, że przynajmniej w części są odpowiedzialni za to, iż doszło do tego zdarzenia.

Połączenie tych poznawczych i motywacyjnych komponentów może wyjaśnić cechy ogólne relacji. Osoby, które przygotowują swoje zeznanie, mogą być przekonane, iż niekonsekwencje sprawią, że wyda się ono mniej przekonujące. Dlatego wolą przedstawić swoją relację w sposób, który ułatwia im zapamiętanie, co powiedziały wcześniej, to znaczy w sposób ustrukturalizowany, w porządku chronologicznym, bez podawania zbyt wielu szczegółów.

Sama CBCA nie wystarczy, aby sformułować ostateczny wniosek co do prawdziwości zarzutów. Ofiara może, z różnych powodów, złożyć zeznanie, które nie spełni większości kryteriów treściowych, zaś spreparowane relacje niekiedy spełniają kilka tych kryteriów. W celu strukturalizowania i standaryzacji ostatecznej oceny opracowano listę kontrolną prawdziwości. Rozpatrując systematycznie 11 punktów listy, osoba oceniająca może zbadać i rozważyć odmienne interpretacje wyników CBCA. Zanegowanie przez osobę oceniającą każdego z tematów potwierdza wynik uzyskany na podstawie CBCA. Każda odpowiedź potwierdzająca podważa poprawność

wyniku CBCA. Po rozpatrzeniu poszczególnych punktów listy kontrolnej prawdziwości i przeanalizowaniu całej dostępnej informacji osoba oceniająca wyciąga wnioski, co do przypuszczalnej prawdziwości relacji naocznego świadka.

Pierwsza kategoria kryteriów z listy kontrolnej dotyczy psychologicznych cech indywidualnych osoby, z którą przeprowadza się wywiad. Należą do nich:

1. Niestosowność języka i wiedzy. Ta kwestia dotyczy tego, czy świadek posługuje się językiem i wykazuje wiedzę, które wykraczają poza umiejętności normalnej dla osoby w jego wieku oraz poza to, czego świadek mógł się nauczyć podczas incydentu. Kiedy tak się dzieje, może to wskazywać na to, że inni ludzie mieli wpływ na przygotowanie relacji.
2. Niestosowność emocji. Ten temat odnosi się do tego, czy wystąpienie emocji, jakie przejawia świadek (zwykle za pośrednictwem zachowań niewerbalnych) jest prawdopodobne, biorąc pod uwagę jego doświadczenia oraz okoliczności, w jakich wywiad jest przeprowadzany. Na przykład jeśli dziewczynka szczegółowo opowiada, w jaki sposób była maltretowana, nie wskazując przy tym żadnych oznak emocji, to jej relacja jest mniej godna zaufania, niż gdyby wyraźnie okazywała uczucia.
3. Podatność na sugestię. Ten punkt listy dotyczy tego, czy świadek wykazał jakąś podatność na sugestię podczas wywiadu. Yuille (1988) oraz Landry i Brigham (1992) zalecają, aby pod koniec wywiadu zadać świadkowi kilka sugerujących odpowiedź pytań o jakieś nieważne informacje, aby oszacować podatność świadka na sugestię.

Po drugie bierze się pod uwagę cechy wywiadu, które odnoszą się do stylu czy sposobu zachowania osoby przeprowadzającej wywiad. Wywiad powinien być przeprowadzony według zasad psychologicznych, w stylu swobodnej rozmowy (pogawędki), co ma umożliwić uzyskanie od świadka jak największej ilości informacji.

4. Zadawanie pytań w sposób sugerujący odpowiedź, naprowadzający na nią lub zmuszający do niej.
5. Niedostateczna ogólna jakość wywiadu.

Kolejna kategoria obejmuje motywy, które skłoniły świadka do tego, aby złożyć doniesienie o przestępstwie. Są to:

6. Wątpliwe motywy złożenia doniesienia. Ta kwestia odnosi się do tego, czy świadek ma jakieś (niejasne) powody, by złożyć doniesienie. Dotyczy to na przykład powiązań między świadkiem i oskarżonym oraz możliwych konsekwencji

oskarżenia dla wszystkich uwikłanych w te sprawę osób. Ważne znaczenie w tym kontekście ma ewentualny spór o opiekę nad dziećmi i kontakty z nimi lub proces rozwodowy między rodzicami dziecka. Na przykład jest możliwe, że jedna ze stron konfliktu czy sporu o opiekę mogłaby odpowiednio przygotować dziecko, tak by przedstawiło relację obciążającą drugą stronę; spodziewając się, że dzięki temu wygra spór.

7. Wątpliwy kontekst ujawnienia przestępstwa czy złożenia doniesienia. Ten temat odnosi się do genezy i historii danej relacji, a szczególnie do okoliczności, w których zostało złożone doniesienie. Bada się te elementy w kontekście pierwszego zawiadomienia o przestępstwie, które mogą być wątpliwe. Na przykład, czy to pierwsze doniesienie było dobrowolne, i kto powiedział dziecku, żeby je dokonał (przyjaciel, przyjaciółka, rodzice, nauczyciele, itp.).
8. Naciski na złożenie fałszywego doniesienia. Kwestia ta dotyczy pytania, czy są oznaki, że inni sugerowali coś świadkowi, pouczali go, wywierali na niego nacisk lub zmuszali go, by złożył fałszywe doniesienie.

Czwarta kategoria tematów dotyczy powiązań danego zeznania z typem przestępstwa i poprzednim zeznaniem. Niekiedy przenosi się ten element listy prawdziwości do kategorii kryterium dziewiętnastego z listy CBCA na tej podstawie, że nie odnosi się ono do ogólnej żywości relacji jako takiej, lecz do określonego przestępstwa.

9. Niezgodność z prawami natury. Ten punkt listy kontrolnej dotyczy ewentualnej nierealności opisywanych zdarzeń.
10. Niezgodność z innymi zeznaniami. Kwestia ta odnosi się do możliwości, że główne elementy relacji są niezgodne lub sprzeczne z inną relacją tego samego lub innego świadka.
11. Niezgodność z innymi dowodami. Ten temat dotyczy możliwości, że główne elementy relacji są sprzeczne z wiarygodnymi dowodami rzeczowymi lub innymi konkretnymi materiałami dowodowymi (Vrij, Akehurst, 2003, ss. 16-23).

Istotna dla oceny wiarygodności przesłuchiwanego i jego wypowiedzi jest także analiza zachowań niewerbalnych.

Od czasów pierwszych badań nad komunikacją niewerbalną naukowcy odnotowali prawie milion niewerbalnych wskazówek i sygnałów. Zrozumienie istoty komunikacji niewerbalnej wymaga rozważania jej związków z przekazami słownymi. W relacji do przekazu słownego komunikat pozasłowny może powtarzać treść słów, ale

może także mu zaprzeczać. Taka sprzeczność pomiędzy oboma kanałami przekazu często wskazuje na ukrywanie czegoś, próbę okłamania. Dzięki tzw. „językowi ciała” możliwa jest ekspresja postaw i emocji, okazywanie szczęścia i smutku, złości, zaskoczenia, pogardy, a także zainteresowania. Poprzez napięcie mięśni, tempo mowy i głośność możemy wskazywać na głębię i intensywność emocji. Niewerbalna komunikacja służy także do definiowania relacji interpersonalnych, sygnalizowania uczuć względem siebie wewnątrz określonego kontekstu. W ten sposób możemy informować o wzajemnej atrakcyjności, bezpośredniości, budzeniu emocjonalnym, braku opanowania, formalności czy o dominacji we własnym statusie. I wreszcie ten kanał komunikacji pozwala na kształtowanie i kierowanie wrażeniami. Jest to o tyle istotne, że ludzie podczas pierwszego spotkania czy rozmowy niejako automatycznie próbują wzajemnie się definiować i określić, biorąc pod uwagę wiek, status społeczno - ekonomiczny, miejsce zamieszkania, pochodzenie. Jednocześnie tworzona jest stereotypizowana charakterystyka uwzględniająca postawę polityczną i społeczną, preferowane wartości i cechy osobowościowe.

Prawidłowe rozumienie gestów następuje dopiero wtedy, gdy poznajemy całe to swoiste, pozawerbalne „zdanie”. Istotą interpretacji zachowań jest zgodność sygnałów niewerbalnych z przekazem werbalnym. W przypadku gdy się ze sobą nie zgadzają, bierze się pod uwagę wiadomość przekazaną w sposób niewerbalny, a treści przekazane słownie mogą zostać zlekceważone. Obserwując zespoły gestów oraz zgodność między wypowiedzią a ruchami ciała, należy zwracać uwagę na kontekst, w jakim się pojawiają.

Im wyższa pozycja społeczno - ekonomiczna samej osoby, tym większy zasób słów do wyrażania własnych myśli, tym mniej używa ona gestów i ruchów ciała.

Warto się zastanowić, co może być przyczyną niespójnych dysfunkcyjnych przekazów. W Głodowski (1999, ss. 51-52) wyróżnia pięć takich najważniejszych przyczyn: niejasna lub trudna do rozpoznania intencja komunikatorów; istnienie znacznie rozpiętości pomiędzy deklarowaną a rzeczywistą intencją zawartą w przekazie, różne kompatybilne ze sobą intencje, które motywują przekazy; konieczność przekazywania innym osobom złych wiadomości lub nieprzyjemnych informacji; różnice pomiędzy wrażeniami, które nadawca usiłuje wykreować na forum publicznym, a jego rzeczywistymi stanami wewnętrznymi i odczuciami. W praktyce niespójne przekazy mogą być zarówno niespójne negatywnie (kanał niewerbalny



komunikuje znaczenia o negatywnym wyrazie, zaś kanał werbalny - o pozytywnym), jak i niespójne pozytywnie (sytuacja odwrotna do opisanej powyżej).

Czy możliwe jest fałszowanie języka ciała? Takiej możliwości nie ma. Jeżeli świadek będzie kłamał, zdradzą go mikrogesty, przykładowo zwięzać się będą źrenice, dłonie mogą lekko drżeć, pocić się, drgać będą kąciki ust, a wzrok będzie uciekał w dół, wszystko to zaprzeczać będzie szczerości i przesłuchujący raczej nie będzie wierzył temu, co słyszy. Najczęściej do tuszowania kłamstw wykorzystywana jest twarz. Nieszczerości towarzyszą często uśmiech, mrugnięcia, kiwanie głową, podczas gdy ciało emituje inne informacje. Chcąc lepiej kłamać można trenować gesty, które wyczuwa się jako właściwe podczas kłamania. Druga metoda polega na eliminowaniu większości gestów, tak że w trakcie mówienia nieprawdy nie używa się ani pozytywnych ani negatywnych gestów, zachowując niejako kamienną sylwetkę. Warunkiem skutecznego kłamania jest więc ukrywanie ciała, twarzy, dlatego podczas przesłuchania należy ustawiać świadka tak, aby móc swobodnie obserwować całe jego ciało, ruchy i mikroekspresje.

Aby ukryć nieprawdę ludzie często starają się zakrywać usta, często dotykają nosa szybkim dotknięciem albo kilkoma delikatnymi potarciami pod nosem, unikają patrzenia w twarz osobie, którą chcą oszukać, mężczyźni energicznie pocierają oczy, wpatrują się w podłogę, zaś kobiety wykonują małe, delikatne ruchy pocierania tuż pod okiem, unikają wzroku słuchacza patrząc w sufit. Kłamstwo mogą znamionować zaciśnięte zęby i „fałszywy” uśmiech, pocieranie lub zaginanie ucha, a także tarcie lub drapanie po szyi, odciąganie kołnierza koszuli lub bluzki. Symptodem potencjalnego kłamstwa jest też asymetryczne ściąganie twarzy podczas werbalizowania nieprawdy, powiększanie się źrenic czy lekkie opuszczanie głowy. Podkreślić jednak należy z całą mocą, że żaden z tych gestów nie jest jednoznacznym wyznacznikiem nieszczerości, a interpretacja takich zachowań może pomóc w ocenie wiarygodności jedynie w niewielkim zakresie i przy założeniu, że interpretacje dokonywane będą w kontekście całej sytuacji, zachowań świadka i w połączeniu z kanałem werbalnym (Gruza, 2003, ss. 252-259).

Ocenianie wiarygodności tego, co mówią ludzie, stanowi część pracy sędziów. Opieranie się na cechach zachowania werbalnego ma przynajmniej dwa ograniczenia. Po pierwsze, cechy werbalne można analizować tylko wtedy, gdy jest dostępna wystarczająca liczba wypowiedzianych słów. Dlatego dość często, nie można ocenić wiarygodności wypowiedzi danej osoby na podstawie jej zachowania werbalnego. Po

drugie, dokonywanie takich ocen wiarygodności jest możliwe tylko przy użyciu transakcji pisemnych, które nie są dostępne natychmiast. Wynika z tego, że sytuacje wymagające bezzwłocznego podjęcia decyzji także nie są odpowiednie dla dokonywania ocen na podstawie zachowania werbalnego. W takich okolicznościach jednym dostępnym źródłem informacji pozwalających na ocenę wiarygodności jest zachowanie niewerbalne. Poniżej rozpatrywane będą rzetelne badania naukowe nad związkami pomiędzy zachowaniem niewerbalnym a ocenianiem wiarygodności. Oczywiście, oceny wiarygodności dokonywane na podstawie zachowania niewerbalnego mają inny, mniej oficjalny status niż oceny opierające się na cechach werbalnych. Niemniej było by bardzo użyteczne, gdyby na podstawie zachowania niewerbalnego można było dokonywać dokładnych ocen wiarygodności.

Jak wspomniano wyżej ludzie niekiedy nadają tak zwane mieszane komunikaty (*mixed messages*), to znaczy ich zachowanie zdaje się nie pasować do treści ich wypowiedzi. Czasem treść werbalna nie ujawnia nic niezwykłego, lecz niewerbalne zachowanie sugeruje, że rozmówca czuje się nieswojo. Badania wykazały, że jeśli zachowanie werbalne i zachowanie niewerbalne nie pasują do siebie, to zachowanie niewerbalne jest zwykle bardziej trafnym wskaźnikiem prawdziwego stanu emocjonalnego danej osoby niż komunikacja werbalna. Tak więc kiedy treść wypowiedzi jest niezgodna z przekazem niewerbalnym, uzasadnione jest badanie sytuacji i podjęcie próby ustalenia, dlaczego świadek czuje niepokój.

Przyczyną, dla której zachowanie niewerbalne daje największy wgląd w stan emocjonalny danej osoby, jest to, że jednostki mają mniejszą zdolność kontrolowania różnych aspektów swego zachowania niewerbalnego niż wysyłanych przez siebie komunikatów werbalnych. DePaulo i Kirkendol (1989) podają trzy powody, ze względu na które niełatwo jest kontrolować zachowanie niewerbalne.

Istnieją pewne automatyczne związki między emocjami i zachowaniami niewerbalnymi. Kiedy człowiek nagle się przestraszy, jego ciało wykonuje gwałtowny ruch do tyłu, a twarz prawie bezwiednie wykrzywia się w pewien sposób. Jednakże nie ma takich słów, które odruchowo wypowiadamy, kiedy się boimy. Tak więc kiedy ludzie chcą kontrolować swoje zachowanie w angażujących emocjonalnie sytuacjach oszukiwania, muszą w jakiś sposób przezwyciężyć te automatyczne niewerbalne powiązania, nie potrzebują natomiast się kłopotać o automatyczne związki werbalne.

Ludzie na ogół nie są w pełni świadomi swego niewerbalnego stylu prezentacji. Na przykład nie wiedzą dokładnie, jakie ruchy rąk i jak dużo tych ruchów normalnie

wykonywają, co bardzo im utrudnia skuteczne kontrolowanie takich ruchów; to znaczy bardzo trudno jest ludziom rozmyślnie przejawiać normalne zachowanie, jeśli nie wiedzą, jak się normalnie zachowują.

Nawet jeśli ludzie wiedzą, jak się zwykle zachowują, to nie jest pewne, czy rzeczywiście potrafią zmienić swoje zachowanie, ponieważ na ogół nie mają zbyt dużej wprawy w kontrolowaniu go. Aby skutecznie kontrolować swoje zachowanie trzeba umieć bardzo dobrze udawać, a większość ludzi nie jest zbyt dobrymi aktorami.

Poniżej rozpatrywane będą następujące zachowania niewerbalne:

#### I. Cechy wokalne:

1. Zaburzenia mowy „ach” (ykanie): używanie słowa „ach”.
2. Zaburzenia mowy „nie-ach”: powtarzanie słowa i/lub zdania, dokonywanie zmian w zdaniu, tworzenie zdań niepełnych (niedokończonych), przejęzyczenia itp.
3. Wysokość głosu: zmiany wysokości głosu, takie jak podniesienie lub obniżenie wysokości głosu.
4. Szybkość (tempo) mowy: liczba słów wypowiedzianych w określonym czasie.
5. Okres latencji: okres milczenia między pytaniem i odpowiedzią.

#### II. Cechy twarzy:

1. Spojrzenie: patrzenie partnerowi w twarz podczas rozmowy.
2. Uśmiech: uśmiechanie się i śmiech.

#### III. Ruchy:

1. Automanipulacja: drapanie się w głowę, nadgarstki, itp.
2. Ruch rąk i dłoni: funkcjonalne ruchy dłoni i całych rąk mające na celu modyfikowanie i/lub uzupełnianie tego, co komunikuje się werbalnie (gesty), lub niefunkcjonalne ruchy dłoni i rąk, w tym delikatne ruchy dłoni, palców, itp. (ruchy dłoni/palców).
3. Ruchy nóg i stóp: poruszanie nogami i stopami.
4. Ruchy głowy: kiwanie głową i kręcenie głową.
5. Ruchy tułowia, poruszanie tułowiem (któremu zwykle towarzyszą ruchy głowy).
6. Zmienianie pozycji: ruchy wykonywane w celu zmiany pozycji ciała podczas siedzenia (którym zwykle towarzyszą ruchy tułowia i stóp/nóg).

Kłamcy podczas oszukiwania mogą doświadczać trzech różnych procesów, a mianowicie procesów emocjonalnych, procesów poznawczych i procesów związanych z kontrolowaniem siebie.

W podejściu emocjonalnym stwierdza się że oszukiwanie innych może powodować trzy różne typy emocji, a mianowicie poczucie winy, strach lub podniecenie.

Podejście poznawcze podkreśla, że oszukiwanie jest zdaniem złożonym pod względem poznawczym. Przymuszczalnie trudniej jest wymyślić prawdopodobne i przekonujące kłamstwo, które jest zgodne ze wszystkim co obserwator wie lub czego mógłby się dowiedzieć, niż powiedzieć prawdę.

Ludzie zajęci wykonywaniem zadań złożonych poznawczo przejawiają więcej zaburzeń mowy, mówią wolniej i dłużej zwlekają z udzieleniem odpowiedzi. Wykonują także mniej ruchów dłońmi i ramionami. To zmniejszenie liczby ruchów rąk wynika z faktu, że większe obciążenie poznawcze prowadzi do zaniedbania języka ciała, obniża bowiem ogólny poziom ożywienia.

W podejściu kładącym nacisk na dążenie do kontrolowania siebie twierdzi się, że kłamcy usiłują kontrolować swoje zachowanie, żeby uniknąć dostarczenia ewentualnych niewerbalnych wskaźników swojego oszukiwania, a także po to, aby wyrzucić na innych wrażenie bardziej wiarygodnych.

Głos podobnie, jak twarz, ma dużą zdolność przekazywania informacji, jest wyrazisty, stanowi kanał, na który inne osoby zwracają uwagę. A zatem również powinien być kanałem, który można kontrolować. W rzeczywistości jednak z powodów, które nie są w pełni zrozumiałe, ton głosu znaczenie trudniej jest kontrolować niż wyraz twarzy.

Przedstawione trzy podejścia przewidują zatem różne zachowania. Na przykład podejście emocjonalne przewiduje nasilenie się ruchów ciała (zachowanie nerwowe) podczas oszukiwania, a zarówno podejście kładące nacisk na dążenie do kontrolowania siebie, jak i podejście poznawcze przewidują zmniejszenie ruchów ciała w takiej sytuacji (aczkolwiek sposób rozumowania jest różny: podejścia kładące nacisk na dążenie do kontrolowania siebie przewiduje zmniejszenie ruchów ciała spowodowane nadmierną samokontrolą, podczas gdy podejście poznawcze przewiduje zmniejszenie ruchów ciała będące po prostu skutkiem zaniedbania języka ciała). Podejścia emocjonalne i poznawcze przewidują zwiększenie zaburzeń mowy z powodu - odpowiedniej - nerwowości i obciążenia poznawczego, podczas gdy podejście kładące nacisk na dążenie do kontrolowania siebie przewiduje, że kłamcy będą starali tłumić te zaburzenia mowy.

Zaprezentowane podejścia sugerują, że obecność przejawów emocji, obciążenia poznawczego i nadmiernej kontroli może świadczyć o celowym wprowadzeniu w błąd. Żadne z podejść nie głosi, że obecność tych przejawów musi świadczyć o oszukiwaniu. Na przykład osoby mówiące prawdę także mogą przejawiać oznaki nerwowego zachowania.

Spośród cech wokalnych wypowiedzi istnieje tylko jeden niewątpliwy rzeczywisty wskaźnik oszukiwania: kłamcy mają wyższy głos niż ci, którzy mówią prawdę. Jak wspomnieliśmy uprzednio, przyjmuje się, że jest to spowodowane stresem.

W odniesieniu do zaburzeń mowy (zarówno typu „ach”, jak i „nie-ach”) oraz szybkości mowy, wyniki, które uzyskali Höfer Kohnken, Hanewinkel i Brunh (1993), Vrij (1995) oraz Vrij i Winkel (1991), różnią się od wyników innych badaczy zajmujących się problemem oszukiwania. Höfer i Vrij stwierdzili zmniejszenie liczby zaburzeń mowy i szybsze tempo mówienia u oszukującej osoby. Rozsądna jest sugestia, że ma to coś wspólnego z zastosowanym w badaniach Höfera, Vrija i ich współpracowników typem kłamstwa. W badaniach pozostałych autorów uczestnicy z grupy, której zadaniem było oszukiwane, musieli wymyślić odpowiedź. Procedury użyte przez Höfera i Vrija były trochę inne. Vrij prosił badanych mających oszukiwać, żeby wyparli się posiadania słuchawek, które w rzeczywistości mieli. Tak więc uczestnicy musieli tylko zataić pewną informację, co prawdopodobnie jest łatwiejsze poznawczo niż wymyślanie odpowiedzi. W badaniu Höfera uczestnicy musieli opowiedzieć z pamięci film, który obejrzeli przed chwilą. W warunkach eksperymentalnym polegającym na oszukiwaniu wymagano od nich, żeby włączyli do swojego opowiadania szczegóły, których w rzeczywistości w filmie nie było. Jednakże Höfer i jego współpracownicy nauczyli ich, co mają mówić, i wyćwiczyli ich w tym. Uczestnicy nie musieli więc wymyślać żadnych odpowiedzi, a zatem mieli prawdopodobnie łatwiejsze zadanie niż osoby biorące udział w badaniach, w których trzeba wymyślić odpowiedź. Reasumując, wydaje się (choć ten wniosek ma charakter spekulatywny, gdyż nigdy nie był sprawdzany), że kłamstwa trudniejsze poznawczo, te, w których trzeba wymyślić odpowiedź, powodują wzrost liczby zaburzeń mowy i wolniejsze tempo mówienia (układ wyników przewidywany przez podejście kładące nacisk na dążenie do kontrolowania siebie).

Wyniki dotyczące okresu latencji nie są spójne. Nie wydaje się więc, żeby istniał wyraźny związek między oszukiwaniem i okresem latencji.

W zakresie wpływu cech niewokalnych na wykrywanie kłamstwa układ wyników przedstawia się niejasno. Dokładne przyjrzenie się im pozwala odkryć dwa rzeczywiste wskaźniki oszukiwania: to, że kłamcy zwykle rzadziej poruszają dłońmi, rękami, stopami i nogami niż osoby mówiące prawdę, oraz że kłamcy wykonują mniej subtelnych, niefunkcjonalnych ruchów dłoni i palców (drugi wskaźniki wykazały badania Vrija z 1995 r.). Wyniki te można wyjaśnić zarówno na podstawie podejścia poznawczego, jak i podejścia kładącego nacisk na dążenie do kontrolowania siebie. Pozostałe cechy niewokalne nie wydają się rzetelnymi wskaźnikami oszukiwania. Fakt, że uwzględnione przez badaczy cechy twarzy (odwracanie wzroku i uśmiech) nie są związane z oszukiwaniem, nie oznacza, że obserwowanie twarzy nie może być wykorzystywane do wykrywania kłamstwa. Ekman (1985) wykazał, że jest możliwe wykrycie oszukiwania na podstawie sygnałów, jakich dostarcza twarz. Jego badanie ujawniło, że krótkotrwałe przejawy emocji niedostosowanych do kontekstu zdradzają kłamstwa ludzi. Osoby kłamiące przejawiają krótkotrwałą mikroekspresję strachu podczas swej interakcji z interlokutorem. Ekman stwierdził, że takie mikroekspresje emocjonalne są bardzo krótkie (1/25 sekundy), co sprawia, że obserwator łatwo może je przeoczyć, jeśli przypadkiem mrugnie w momencie ich wystąpienia. Są krótkie, ponieważ dana osoba stara się je ukryć (co mogłoby być sygnałem oszukiwania), a występują, ponieważ bardzo trudno jest je stłumić. Ich krótkotrwałość sprawia, że niewyćwiczonym obserwatorom ich dostrzeżenie sprawia dużą trudność. Jednakże łatwo można się nauczyć wykrywania tych mikroekspresji (Ekman, 1985).

Chociaż u większości ludzi liczba ruchów rąk zmniejsza się w czasie kłamania, to jednak jest też wiele osób, u których nie następuje zwiększenie liczby ruchów rąk podczas oszukiwania, oraz takich, u których nie występują żadne różnice pod względem zachowań towarzyszących mówieniu prawdy i okłamywaniu innych.

Jednostki o wysokim poziomie samoświadomości publicznej wiedzą, jak robić wrażenie osoby wiarygodnej (samoświadomość publiczna oznacza zdolność ludzi do zdawania sobie sprawy z punktu widzenia innej osoby i gotowość do działania stosowanie do tego punktu widzenia).

Obserwatorzy wiążą oszukiwanie z wieloma zaburzeniami mowy (zarówno z zaburzeniami „ach”, jak i „nie - ach”), wysokim głosem, długim okresem latencji, odwracaniem wzroku, uśmiechaniem się i wieloma ruchami, automanipulacjami, ruchami dłoni i rąk, stóp i nóg oraz tułowia, a także ze zmianami pozycji ciała). Ciekawe, że wszystkie te zachowania są oznakami nerwowości.

Obserwatorzy wypatrują sygnałów nerwowości, prawdopodobnie dlatego, iż zakładają, że kłamcy są zdenerwowani i zachowują się stosownie do tego.

Bond, Omar, Pitr, Lashley, Skaggs i Kirk (1992) podają inne wyjaśnienie subiektywnych wskaźników oszukiwania. Utrzymują oni, że podejrzliwość wywołują nie zachowania nerwowe, lecz takie zachowania niewerbalne, które naruszają normatywne oczekiwania. Tak więc, zgodnie z tą sugestią, nie tylko duża liczba ruchów, lecz także zupełna sztywność wywołałaby podejrzliwość. Tę koncepcję potwierdzają wyniki badań. Aby ustalić, w jaki sposób obserwatorzy, którzy oceniają przekazywaną informację, wykorzystują naruszenia norm dotyczących niewerbalnego zachowania przeprowadzono badania. Odpowiedzi oceniano jako kłamliwe, jeśli udzielano ich zbyt powoli (tj. zbyt późno) lub zbyt szybko. Tylko te odpowiedzi uznawano za prawdziwe, które następowały z opóźnieniem średniej długości. Stwierdzono, że ci badani, którzy utrzymywali stały kontakt wzrokowy, oraz ci, którzy zupełnie unikali wzroku rozmówcy, sprawiali wrażenie bardziej podejrzanych niż ci badani, którzy wykazywali pośrednie poziomy unikania kontaktu wzrokowego.

Ludzie wydają się prawdomówni tylko wtedy, gdy ich zachowanie jest zgodne z normatywnymi oczekiwaniami.

Ludzie oczekują, że kłamcy będą unikać wzroku rozmówcy (a nie oczekują utrzymywania kontaktu wzrokowego).

Gdy obserwatorzy myślą o kłamstwie i oszukiwaniu, to częściej przychodzi im na myśl zdenerwowanie niż nadmierna kontrola.

Fakt, że zarówno нефachowcy (laicy) jak i funkcjonariusze organów ścigania mają podobne, lecz przeważnie niepoprawne przekonanie dotyczące związku między zachowaniem a oszukiwaniem, wskazuje na to, iż osoby zawodowo zajmujące się ocenianiem wiarygodności, nie uczą się na podstawie doświadczeń zdobywanych w swej codziennej pracy, jak interpretować zachowania niewerbalne. Jest to możliwe, że codziennie doświadczenia w zakresie wykrywania kłamstw prowadzą do lepszego przyswojenia sobie tej umiejętności przez funkcjonariuszy organów ścigania tylko wtedy, gdy utrzymują adekwatne informacje zwrotne o uzyskiwanych rezultatach, to znaczy informacje, o tym, czy ich oceny „prawda/kłamstwo” są poprawne czy błędne. W życiu codziennym zwykle nie uzyskuje się takich informacji zwrotnych.

Zasadnicze różnice między rzeczywistymi i spostrzeganymi wskaźnikami oszukiwania polegają po prostu na tym, że obserwatorzy oczekują, iż kłamcy będą zdenerwowani i będą się zachowywać stosownie do tego, podczas gdy w rzeczywistości

osoby mówiące nieprawdę zwykle nie zachowują się nerwowo, ponieważ starają się (często z powodzeniem) tłumić oznaki zdenerwowania. Tak więc obserwatorzy popełniają błąd, oczekując oznak nerwowości u kłamców. To oczekiwanie można wyjaśnić, co najmniej na dwa sposoby. Prawie każdy może sobie przypomnieć kogoś, kto zachowywał się nerwowo w czasie oszukiwania. Najwyraźniej obserwatorzy nie zdają sobie sprawy z tego, że te przypadki są wyjątkowe, i że na ogół ludziom udaje się stłumić oznaki zdenerwowania. Ponadto, jak wykazało badanie Vrija, Semina i Bulla (1996), kłamcy nie uświadamiają sobie tego, że podczas oszukiwania skutecznie tłumią swoje niewerbalne zachowanie. Przeciwnie, sądzą, że zachowują się nerwowo. Dlatego wykrywając kłamstwa u innych, wypatrują sygnałów, które - jak (błędnie) sądzą - ujawniają ich własne kłamstwa (Vrij, 2003, ss. 50-66).

Znajomość tajników niewerbalnych oznak oszukiwania może być pomocna przy ocenie wiarygodności, ale nie należy ich mitologizować. Sama znajomość mowy ciała nie może zastępować rzetelnej oceny wypowiedzi świadka, nie może także stanowić jedyne, a nawet głównego kryterium oceny ich wiarygodności. Z punktu widzenia kryminalistyki wiedzę tę należy traktować ciągle jeszcze z dystansem i dużą ostrożnością, nie negując jej nieznaczonej, ale jednak przydatnej roli w postępowaniu karnym (Gruza, 2003, s. 260).

### **3.4. Psychologiczny mechanizm podejmowania decyzji sądowych**

Ocenianie wiarygodności zeznań zachodzi w procesie myślowym sędziego. Czynność ta wymaga plastyczności działania rozumianej jako umiejętność modyfikowania zachowań w zależności od kryteriów, które nimi sterują (wartości, potrzeby) oraz od kontekstu określającego możliwości. Myślenie determinuje tę ponadzwierzęcą zdolność, od niego bowiem zależy wszechstronny ogląd sytuacji z odniesieniem do kryteriów działania. W służbie tej funkcji pozostają giętkość i płynność myślenia (plastyczność), a więc gotowość do zmiany jego kierunku oraz do eksploatacji możliwości określonych obranym już tropem myślowym (Kolańczyk, Świerzyński, 1995).

Dokonanie oceny wiarygodności zeznań wymaga podjęcia decyzji. Ocenianie jest integralną częścią poznania społecznego czyli sposobu, w jaki ludzie myślą o sobie samych i o świecie społecznym. Bardziej wnikliwie można określić poznanie społeczne jako proces selekcji, interpretacji, zapamiętywania i wykorzystywania informacji



społecznych do wydawania sądów i podejmowania decyzji (Aronson, Wilson, Akert, 1997, s. 127).

Problemy rozwiązywane w trakcie praktyki sądowej zaliczyć należy według klasyfikacji Kozieleckiego (1969, s. 32) do grupy problemów otwartych - zamkniętych. Otwartość ich polega na tym, że nieznanne są początkowo wszystkie hipotezy dotyczące analizowanego zdarzenia, zaś są one zamknięte, gdyż dany jest zbiór możliwych metod, którymi może posłużyć się sędzia w trakcie przesłuchania. Można by co prawda teoretycznie ująć problem wiarygodności jako całkowicie zamknięty gdyż sędzia musi zdecydować czy zeznania są wiarygodne czy też nie (zamknięty zbiór hipotez: 1 - wiarygodny, 2 - niewiarygodny), a więc dokonać wyboru zamkniętego, jednakowoż mając na uwadze cały kontekst wiarygodności tj. szeroki wachlarz czynników, od których zależy ocena wiarygodności, problem ten należało sklasyfikować jak powyżej. Za ujęciem problemu dotyczącego oceny wiarygodności jako otwartego przemawia również to, że wiarygodność zeznań nie jest zmienną dychotomiczną lecz linearną. Ponadto sędziowie mogą dawać wiarę pewnym fragmentom zeznań, a inne uznawać za niewiarygodne.

T. Tyszka (1999, s. 11) opisując psychologiczne pułapki oceniania i podejmowania decyzji, stwierdza, iż ocenianie polega na przypisywaniu odpowiednich liczb ocenianym przedmiotom (osobom czy ich wytworom) lub zdarzeniom (zachowaniom osób czy funkcjonowaniu ich wytworów) i pozwala w ten sposób wyrazić na odpowiedniej skali natężenie ocenianych jakości.

Analizując proces podejmowania sędziowskich decyzji należy przyjrzeć mu się pod kątem opisywanych w psychologii stylów poznawczych. Sternberg przedstawiając koncepcję stylów myślenia (stylów poznawczych) wymienia wśród funkcji czynności intelektualnych funkcję sędziowską czyli styl myślenia z przewagą analizowania, zestawiania i porównywania danych, oceniania efektów działań innych ludzi, a także ich samych. W koncepcji tej sędziowie mogą się różnić między sobą sposobem rozdzielania zasobów poznawczych na różne działania, poziomem ogólności, zasięgiem myślenia oraz jego otwartością na zmiany (Matczak, 2000, ss. 775-776.).

Sposoby abstrahowania odpowiadają dwóm czynnościom intelektu: pierwszej (*prima operatio*) czyli prostemu ujęciu (*simplex apprehensio*) tworzącemu pojęcia i drugiej (*secunda operatio*) czyli łączeniu, dzieleniu, klasyfikowaniu, kategoryzowaniu czy ujednostkowaniu (*compositio et divisi*). Etap drugi jest czystym aktem sądenia,

a ściślej tworzeniem sądów twierdzących, jak i przeczących. Panuje tu zasada *tertium non datur* (wylączonego środka).

Z formalnego punktu widzenia sąd jest przedstawieniem pewnego stosunku logicznego pomiędzy kilkoma pojęciami. Można rzec, że sąd jest stosunkiem, w którym i za sprawą którego orzeczenie jest lub nie jest przyznane podmiotowi; odpowiednio do tego istnieją sądy przyznające, twierdzące, jak i nieprzyznające, przeczące.

Sądem (*iudicium*) nazywamy każde działanie umysłu, w którym pewnej rzeczy bądź przyznajmy (*tribuere*) coś od niej różnego bądź jej coś odbieramy (*remove*). Kiedy umysł sądzi, łączy lub rozdziela dwa pojęcia.

Ludzie sądzą, że dana rzecz posiada lub nie posiada określonych cech, dany człowiek zachował się lub nie zgodnie z ustalonymi normami, że między dwoma zdarzeniami (faktami) zachodzi relacja związku przyczynowo-skutkowego, że dany fakt ma takie a nie inne znaczenie (Czajka, 2005, s. 74-75).

R. Chischolm (1994) stwierdził, że można powiedzieć, iż jeden sąd pociąga za sobą drugi, o ile akceptacja pierwszego zawiera akceptację drugiego. Te sądy dotyczą zarówno samego łącznego istnienia faktów, jak i ich właściwości czy znaczenia aksjologiczno - prakseologicznego.

Należy tutaj wskazać na zachodzącą w procesie myślenia analogiczność związków, jakie zachodzą między sądami. Sądy tworzą bowiem hierarchię racji i następstw, przy czym sądy bardziej ogólne mogą stanowić rację dla mniej ogólnych, nigdy odwrotnie. Szczytem hierarchii sądów są sądy najogólniejsze. Dowód przeprowadza się przez umieszczenie sądu w tej hierarchii i sprowadzenie do sądu wyższego, to znaczy do takiego, który dla niższego stanowi rację (Czajka, 2005, s. 78).

Należy zatem pamiętać, że oparcie swojego sądu konkretnego tylko i wyłącznie na zasadzie ogólnej bez przeprowadzenia procesu dowodzenia sądów szczegółowych jest istotnym błędem; sądy ogólne, bowiem mogą stanowić jedynie podstawę przyjętej hipotezy, którą należy confirmować w oparciu o świadectwo empiryczne lub logiczne (ibidem, s. 79).

Ocena wiarygodności zeznań należy do sytuacji probablistycznych czyli w pewien sposób ryzykownych. Proces myślenia w trudnej sytuacji probabilistycznej jest myśleniem silnie ukierunkowanym na rozwiązanie problemu (Kozielecki, 1977, s. 53). Taki rodzaj myślenia dostarcza, bliżej nieokreślonych, wewnętrznych bodźców, które gdy tylko się pojawiają, prowadzą podmiot w kierunku optymalnej reakcji (najbardziej zbliżającej do rozwiązania problemu) (Berlyne, 1969, ss. 66-67).

Odrzucone zostają przy tym informacje mniej ważne dla ostatecznego efektu myślenia i podjęcia właściwej decyzji. Z badań nad kontrolowanym przetwarzaniem informacji wiadomo, że cechuje je wyhamowywanie wszelkich innych procesów, nie związanych z zadaniem. Ignoruje się np. informacje o niskim prawdopodobieństwie wpływu na wynik (Shiiffrin, Schneider, 1977).

Strategie rozwiązywania problemów przyjęło się dzielić na dwie klasy: na algorytmy i heurystyki. Algorytm to sekwencja kroków, która zawsze doprowadza do rozwiązania zadań, ale w wielu wypadkach jest bardzo czasochłonna i energochłonna (wymaga pobrania ogromnej ilości informacji). Heurystyka jest bardziej zawodna i nie zawsze pozwala rozwiązać zadanie. Jej zawodność jest jednak kompensowana znaczną oszczędnością czasu i energii (Lewicka, 2000, s. 307).

Berlyne (1969) uważa również, że procesy kryminalne są doskonałym przykładem wykorzystania myślenia produktywnego, bowiem mamy w nich do czynienia z alternatywnymi sekwencjami zdarzeń, które zawierają w sobie wiele milionów bitów informacji. Informacje te muszą następnie zostać przekształcone w ten sposób by odpowiednie czynności procesowe mogły być wyrażone w jednoznaczny sposób. W przypadku oceny zeznań świadków oceniający zwykle albo daje wiarę zeznaniu (lub jego częściom) świadka lub uznaje to zeznanie (lub jego części) za niewiarygodne. Jeżeli przyjąć, że każda z tych form jest równie prawdopodobna, niepewność wynosiłaby jeden bit. Ocena zeznań bierze pod uwagę inny zgromadzony materiał dowodowy i argumenty stron. Mamy zatem do czynienia z sytuacją zastąpienia wielu milionów bitów informacji jednym bitem (odnośnie danego fragmentu zeznań jednego świadka, jeżeli przesłuchujący jednoznacznie daje im wiarę lub jednoznacznie odrzuca je), co wymownie świadczy o odrzucaniu (redukcji) informacji przy podejmowaniu złożonych decyzji.

Do ustalenia stanu faktycznego organ procesowy dochodzi za pomocą procesów myślowych, które K. Juszka (1997, s. 45) definiuje jako wnioskowanie oparte na analizie posiadanych informacji w konkretnej sprawie, jak i rozumowanie oparte na wiedzy, doświadczeniu i intuicji konkretnego organu ścigania, w tym zwłaszcza rozumowanie oparte na wnioskowaniu przez analogię. Samą zaś intuicję rozumie się natomiast jako taki typ syntezy, który mimo iż w chwili powstania nie był uświadomiony, to jednak w sprzyjających warunkach może pojawić się jako gotowy i wydaje się, że powstał, w niewiadomo jaki sposób (ibidem, s. 94).

Specyfika wnioskowania przez analogię o zachowaniu się osób w procesie

podejmowania decyzji polega na ścisłym związku kryterium poznawczego z poczuciem sprawiedliwości w wyciąganiu wniosków o ludzkim zachowaniu oraz na tym, że często kryteria pozapoznawcze (związane z realizacją celów osobistych oraz pozaosobistych) odgrywają w wyciąganiu wniosków większą rolę niż kryteria poznawcze (Biela, 1981, s. 148, 152).

Badacze zajmujący się intuicją wskazują na następujące jej objawy: 1) nagłe pojawienie się sądu lub innego efektu np. odczucia, 2) trudności w nazywaniu przesłanek tego sądu, 3) globalność ujmowania poznawanej sytuacji. Cechy te charakteryzują zarówno „wglądy” twórcze, jak i zautomatyzowane, projekcyjne formy orientacji. To z którą spośród tych wersji będziemy mieli do czynienia zależy od zadania, nastawienia (motywacji) osoby i oczywiście możliwości intelektualnych (Kolańczyk, Świerzyński, 1995). Bowers i współpracownicy (1990) zaproponowali następującą definicję mechanizmu intuicyjnego rozwiązywania problemów - intuicja jest to: 1) automatyczna aktywacja sieci pojęć związanych z rozwiązywanym problemem, 2) aktywacja powoduje większą dostępność elementów tej sieci, 3) większa dostępność dotyczy też odległych zdarzeń, nie tylko bezpośrednio związanych z rozwiązywanym problemem, 4) aktywowane pojęcia zaczynają kierować naszym postępowaniem.

W tym kontekście, gdy przy decyzjach sędziowskich mamy z jednej strony obligatoryjną zasadę logicznego myślenia (por. k.p.k. oraz Świda - Łagiewska, 1977), a z drugiej strony pewne dane z eksperymentalnych badań psychologicznych o skuteczności intuicyjnego stylu myślenia (intuicyjny styl myślenia daje rozwiązania tam gdzie myślenie racjonalne zawodzi, ale może też prowadzić do nieadekwatnych reakcji), istotne jest przyjrzenie się stylom myślenia: racjonalnemu versus intuicyjnemu. Źródłem rozbieżności w odpowiedzi na pytanie czy intuicja ludziom pomaga czy przeszkadza jest porównywanie zachowania ludzi do systemu logicznego. Okazuje się, że ludzie potrafią logicznie myśleć w sytuacjach życiowych jednak nie potrafią ujmować i werbalizować swoich decyzji w kategoriach reguł matematycznych, które za nimi stoją. Podjęcie właściwych decyzji możliwe jest dzięki intuicji (Balas, 2003).

Racjonalne przetwarzanie informacji jest myśleniem liniowym, przyczynowo-skutkowym, którego wynik znajduje uzasadnienie w przesłankach, a sytuacja problemowa i pomysły wiążą się z analitycznym opracowaniem. Jest ono związane z nasilaniem procesów kontroli, polegających na porównywaniu efektów kolejnych operacji ze standardami, a także z uwagą intensywną o dużej głębi i wąskim zakresie.

Na naturalny związek uwagi i głębokości przetwarzania informacji wskazuje Gardner (por. Nosal, 1990).

Intuicji sprzyja natomiast relatywnie niski udział samokontroli, związany z uwagą ekstensywną o szerokim zakresie i małej głębi (Kolańczyk, 1991). Oznacza to ujmowanie szerokiego pola danych, których przetwarzanie odbywa się jednak w sposób bardziej powierzchowny, tj. bardziej zmysłowy (w kodach analogowych, ujmujących całe konteksty równoczesnych oddziaływań (Kolańczyk, Świerzyński, 1995). Intuicja twórcza wymaga złożonego powiązania danych z semantycznymi. Uwaga ekstensywna, związana z motywacją parateliczną (uruchamianą przez brak pobudzenia w celu uzyskania przyjemności przez przeszukiwanie środowisk bardzo pobudzających), pozostawia w stanie gotowości percepcyjnej i myślowej wiele kategorii semantycznych. Dzięki temu kontekst zmysłowy może być kategoryzowany na różne sposoby. Istnieją wówczas warunki do niejednoznacznego, nie zdeterminowanego nastawieniem przypisania danych zmysłowych (także wyobrażonych) pojęciom. Niepełna odpowiedniość treściowa wymusza często metaforyczne diagnozowanie sytuacji. Kotwicą dla intuicji twórczej pozostaje przepracowany uprzednio problem, do którego automatycznie odnoszone są dane zmysłowe (Kolańczyk, 1991).

Pewne indywidualne cechy decydenta, takie jak siła motywu osiągnięcia sukcesu i siła motywu unikania niepowodzenia, poziom agresywności i dominacji czy wreszcie zdolności intelektualne odgrywają pewną rolę w procesie podejmowania decyzji; wyjaśniają one częściowo zmienność zachowania człowieka. Jednocześnie jednak trzeba stwierdzić, że rola uwarunkowań osobowościowych nie jest duża w porównaniu z czynnikami sytuacyjnymi. Dopiero w zadaniach skomplikowanych i dynamicznych, w których odpowiedzialność jest wysoka, indywidualne cechy decydenta zaczynają w pełni sterować procesem wyboru (Kozielecki, 1977, s. 384).

Wraz ze wzrostem „trudności” sprawy sądowej, wzrasta rola indywidualnych cech sędziego w strukturze podejmowania decyzji (Kubiak, 1978, s. 14).

Doświadczenie życiowe i wiedza to kolejne nie tylko kodeksowe wytyczne, ale także psychologiczne zmienne mające wpływ na podejmowanie decyzji. Chociaż wiele badań pokazuje, że ludzie popełniają błędy w rozumowaniu, to kiedy bierze się pod uwagę kontekst, okazuje się, że wiedza pomaga w rozwiązywaniu problemów. Wpływ doświadczenia i wiedzy utajonej jest niezauważalny i nieuświadomiony. To właśnie nieuświadomiona, utajona wiedza pozwala na podejmowanie intuicyjnych decyzji i ocen. Przykładem wykorzystania wiedzy utajonej w życiu codziennym jest

wykrywanie kowariancji czyli nieświadome nabywanie i wykorzystanie wiedzy o współzmienności zjawisk (Balas, 2003). Takie nabywanie i wykorzystanie nieświadomionej wiedzy może mieć duże znaczenie w praktyce sędziowskiej. Sędziowie mogą uczyć się, że określone zachowania wskazują na większą lub mniejszą wiarygodność, a później tę wiedzę nieświadomie stosują przy ocenianiu materiału dowodowego.

W literaturze prawniczej istnieją pewne kontrowersje dotyczące rozumienia pojęcia intuicja. Jak słusznie zauważa E. Gruza (2003, s. 398) nie można intuicji utożsamiać z umiejętnością bazującą na doświadczeniu zawodowym i życiowym. Autorka podkreśla że intuicja może mieć ogromną rolę jako impuls, punkt wyjścia do odkryć, działań, ale pamiętać należy, że działania intuicyjne są niesprawdzalne. Nie można zanegować, że intuicja odgrywa pewną rolę zarówno w procesie dowodzenia, jak i w całej pracy sędziego. Wkracza ona do badań naukowych i śledczych jako element inspirujący, a niekiedy stymulujący dokonywanie wyboru środków i metod poznawania prawdy. Nie musi więc pozostawać w opozycji do doświadczenia i wiedzy, a wręcz przeciwnie - może ją wspierać, budzić nieufność do uświęconych prawideł nauki, pobudzać do kreowania nowych pomysłów, w szerszej niż jedynie logika, płaszczyźnie.

Już w powojennej kryminalistyce P. Horoszowski (1958) twierdził, że przestępstw nie wykrywa się dzięki jakiejś nadprzyrodzonej intuicji, będącej darem bożym nielicznych jednostek, ale dzięki racjonalnej i skutecznej walce opartej na naukowych podstawach. Uzdolnienia człowieka, jego temperament, inteligencja są ważne, ale nie mogą zastępować dowodów.

Z kolei J. Gurgul (1994) zachęca do posługiwania się intuicją, uważając, że jedynie gruntownie obeznany z praktyką i dobrze wykształcony policjant czy prokurator ma szansę działać efektywnie, z korzyścią dla realizacji celów postępowania przygotowawczego, które „rodzą się” z intuicji i wyobraźni. Przestrzega jednak, że w żadnym razie nie wolno na intuicyjnym myśleniu opierać dowodu winy lub niewinności. Należy również zwrócić uwagę, że powyższe rozważania dotyczą wcześniejszej fazy postępowania niż postępowanie sądowe, są wskazówkami dla innej grupy zawodowej niż sędziowie. Poza tym powaga i rola zawodu sędziowskiego nakazuje przypuszczać, że sędziowie dobierają najbardziej obiektywne metody poznawania prawdy.

E. Gruza (2003) konkluduje: „Sędziowie mogą zatem korzystać z tego przeczucia, mimowolnego rozumienia rzeczywistości, że świadek w swych zeznaniach nie jest

szczerzy, mieć przeświadczenie, że relacja odbiega od rzeczywistości, zawiera zbyt wiele szczegółów, jest zatem zbyt pełna w stosunku do faktycznych możliwości spostrzegania człowieka. Ale właśnie takie wewnętrzne przekonanie, że „to się po prostu wie”, może i powinno być tylko i wyłącznie bodźcem, czynnikiem pobudzającym do kreatywnego poszukiwania metod, pozwalających na wykazanie, czy zeznania są szczerze czy też nie. Poznanie intuicyjne nie może więc zastępować racjonalnie przeprowadzonego dowodu, nie może być podstawą podjęcia decyzji, ukrywaną pod pojęciem „doświadczenia życiowego”. Nie można zatem stawiać znaku równości pomiędzy intuicją a umiejętnością bazującą na doświadczeniu zawodowym i życiowym sędziego”.

O udziale podmiotowych kryteriów na każdym etapie procesu myślenia wskazują badania podkreślające, że funkcja oceny własnych działań - dokonanych i potencjalnych - z uwzględnieniem kontekstu, w którym one zachodzą, należy do emocji (Frijda, 1986).

Stan psychiczny i emocjonalny człowieka ma wpływ na wybór przez niego stylu poznawczego, w tym intuicyjnego lub racjonalnego stylu myślenia. Badania wskazują, że lęk hamuje zdolności twórcze (Trzebiński, 1981). Negatywny nastrój prowadzi do bardziej złożonych strategii przetwarzania i rzadszego stosowania heurystyk poznawczych (Taylor, 1991). Emocja pozytywna działa w kierunku przeciwnym: zwiększa prawdopodobieństwo rozwiązań intuicyjnych, heurystycznych i ryzykownych (Isen i in., 1985).

Psychologowie zajmujący się problematyką śledczą podkreślają rolę myślenia heurystycznego w rozwiązywaniu problemów kryminalnych (Kubiaczyk, 1999, s. 86).

Heurystyki to mniej lub bardziej specyficzne zasady, reguły, taktyki i intuicje. Są one zawodne, mniej określone niż algorytmy, nie gwarantują rozwiązania danego zadania, ale pozwalają oszczędzać czas i energię (Kozielecki, 1976, s. 369-370). Najnowsze opracowania z tej dziedziny wymieniają ogólne heurystyki dające się zastosować do różnorodnych problemów: (Lewicka, 2000, s. 311 za Hunt 1994; Nickerson, 1994). Zbliżone stanowisko przyjmują badacze amerykańscy definiując heurystyki jako uproszczone reguły wnioskowania, którymi posługują się ludzie, by wydawać sądy w sposób szybki i efektywny (por. Aronson, Wilson, Akert, 1997, s. 147 i n.).

Algorytmy mogą być różnego rodzaju. Psychologowie decyzji wyróżniają algorytmy typu „drzewa decyzyjnego” (*state - action tree*) oraz „dekompozycji problemu” (*problem reduction*).

Reprezentacja zadania w postaci drzewa decyzyjnego wymaga wyobrażenia sobie stanu wyjściowego, możliwych do wykonania kroków oraz oceny konsekwencji każdego kroku (porównanie ze stanem pożądanym) (Lewicka, 2000, s. 307).

Dekompozycja problemu polega na jego rozłożeniu na problemy bardziej szczegółowe. Te z kolei dają się rozłożyć na problemy jeszcze bardziej szczegółowe itp. (ibidem, s. 309).

Heurystyka „byle bliżej” (*hill climbing*) polega na wybieraniu zawsze takiej drogi (kroku postępowania), która w największym stopniu przybliży nas do celu.

Postępowanie wsteczne (*working backwards*) to zaczynanie „od tyłu” - od wyobrażenia stanu końcowego, a następnie konstruowanie kolejnych kroków prowadzących wstecz do stanu wyjściowego.

Ukonkretnienie problemu (*specialization*) - to strategia użyteczna przy rozwiązywaniu problemów abstrakcyjnych.

Rozumowanie przez analogię (*analogical thinking*) to rozwiązanie problemu przy pomocy przeniesienia rozwiązania z innej, zbliżonej formalnie, klasy problemów (ibidem, ss. 310-311).

Metoda wnioskowania przez analogię bywa przyjmowana za jedyny logiczny sposób, jaki może być zastosowany zawsze wówczas, gdy niedostateczność rzeczowych poszlak nie pozwoli na indukcyjne rozumowanie.

Metoda wnioskowania przez analogię jest jednak zawodna, daje bowiem tylko pewne prawdopodobieństwo, nigdy zaś pewność. T. Hanusek sformułował pewne warunki, których przestrzeganie uważa za konieczne przy operowaniu analogią w kryminalistycznych procesach myślowych:

1. Dla przeprowadzenia wnioskowania konieczna jest dostatecznie duża ilość danych porównawczych, gdyż nie można wyprowadzać wniosku nawet o prawdopodobieństwie tylko na podstawie jednej lub dwóch cech.
2. Pomiędzy danymi względnie cechami porównawczymi muszą zachodzić istotne zbieżności, a nie tylko ogólne podobieństwo.
3. Dane porównawcze muszą stanowić cechy charakterystyczne wyróżniające się, nie można bowiem wyprowadzić wniosków tylko na podstawie cech charakteryzujących zwykle, typowe zachowania ludzkie (Hołyst, 2004, s. 1158).

Mało znaną lecz niezwykle przystającą do problematyki decyzji dotyczącej wiarygodności zeznań jest behawioralna koncepcja konfliktu pojęciowego dotycząca myślenia ukierunkowanego w sytuacji przekroczenia zdolności przetwarzania



informacji (może ono przybierać postać zatkania lub przeładowania), lub w sytuacji wyuczonych antagonizmów (dwa symboliczne zespoły reakcji będą ze sobą sprzeczne, gdy każdy z nich jest skojarzony z zahamowaniem drugiego) (por. Berlyne, 1969, ss. 315-316).

Wedle powyższej koncepcji siła konfliktu pojęciowego, podobnie jak siła konfliktu w ogóle rośnie wraz z:

- liczbą rywalizujących reakcji,
- podobieństwem rywalizujących reakcji pod względem siły,
- sumaryczną bezwzględną siłą rywalizujących reakcji,
- stopniem niezgodności pomiędzy rywalizującymi reakcjami R1 i R2 czyli siłą, z jaką bodziec wytworzony przez R1 hamuje R2, lub inaczej z wielkością, o jaką wystąpienie R1 zmniejsza prawdopodobieństwo R2.

Potrzeba znalezienia rozwiązania wątpliwości jest czynnikiem nadającym stały kierunek całemu procesowi refleksji prawnika. Wątpliwości te związane są z brakiem dowodów na istnienie faktów i ich związków, mają wreszcie znaczenie aksjologiczno-prakseologiczne czy normatywne.

Konkludując możemy powiedzieć, że problem wytycza cel myśli, a cel wyznacza bieg procesu myślenia (Czajka, 2003, s. 190).

Z punktu widzenia psychologii i cybernetyki w formułowaniu decyzji sądowej uczestniczą trzy podsystemy: orientacyjny (odbierający informacje), centralny (przetwarzający informacje na zadania, modele i plany) oraz wykonawczy (Tomaszewski, 1976, ss. 522-526). Tym podsystemom odpowiadają trzy fazy podejmowania decyzji sądowych (Kubiak, 1978, s.8):

- poznawcza (procesy przeddecyzyjne) - ma charakter czynności zmierzających do zgromadzenia, recypowania i przekształcania potrzebnej informacji o obowiązywaniu normy prawnej i jej znaczenia, a także o rozpatrywanym przez sąd zdarzeniu,
- konstruktywna (procesy stricte decyzyjne) - istotą tej fazy jest wartościowanie czyli przypisanie obiektowi określonych cech np. wiarygodności zeznaniom świadka; jest to równoznaczne z ocenianiem,
- komunikatywna - związana jest z procesami, które zachodzą w trakcie powziętej decyzji; polega ona na uzewnętrznianiu decyzji sądu i jej motywów oraz działaniu zgodnym z decyzją.

Metodyczna koncepcja podejmowania decyzji sądowych przedstawia się natomiast następująco. Podstawowym zadaniem, jakie stoi przed sędzią, jest zarówno

rozstrzyganie kwestii stanowiących przedmiot procesu we wszystkich jego nurtach, jak i kwestii najzupełniej z punktu widzenia tego przedmiotu ubocznych (incydentalnych). Jest przy tym oczywiste, że rozstrzygnięcie jakiegokolwiek, nawet najdrobniejszej kwestii (w tym ocenianie wiarygodności) w procesie sądowym wymaga:

- ustalenia faktów sprawy w takim zakresie, w jakim są one istotne z punktu widzenia rozstrzyganej kwestii,
- ustalenie faktu obowiązywania relewantnych z punktu widzenia rozstrzyganego przedmiotu przepisów prawa oraz dokonania ich interpretacji,
- dokonania tzw. subsumcji, czyli „podciągnięcia” ustalonych przez sąd faktów pod zrekonstruowaną na podstawie obowiązujących przepisów normę prawną i wiążącego ustalenia prawnych konsekwencji owych faktów.

Ta trychotomiczna struktura nawiązuje do trzelementowego modelu sądowego stosowania prawa, który uważany jest za najlepszy model z możliwych „szkieletów” metodyki pracy sędziowskiej. Posiłkując się tym modelem, używa się pojęcia „proces decyzyjny” w szerokim tego słowa znaczeniu, obejmując nim nie tylko etap subsumcji i ustalania konsekwencji prawnych, ale także etapy tę finalną decyzje poprzedzające (Hofmański, Zabłocki, 2006, ss. 132-133).

Specyfika decyzji sędziowskich polega m.in. na tym, że sędzia w procesie myślenia operuje materiałem, który ma dwojaką naturę psychologiczną: po pierwsze są to obrazy zdarzenia (wyobrażenia wytwórcze), po drugie jest to znaczenie tych obrazów wyrażone w pojęciach; w czasie otrzymywania informacji w świadomości sędziego wzajemnie nachodzą na siebie obrazy i pojęcia. Tego rodzaju swoistość procesów myślenia powoduje konieczność wykorzystania myślowych modeli (schematów) zdarzenia. Modele te spełniają funkcję instrumentu, środka poznania, przetwarzają informacje i odkrywają nowe drogi dalszych poszukiwań rozwiązania. Dlatego działalność myślowa sędziów ma najczęściej charakter dynamiczny, a nie statyczny. Myślowe modele zdarzenia tworzone są z reguły na podstawie słownego odtworzenia faktów, zdarzeń, cech ludzkich. Dlatego też dla kształtowania tych modeli kapitalne znaczenie ma wyobraźnia sędziego (nie chodzi tutaj o fantazjowanie lecz o realną wyobraźnię jako podstawę działalności rozumowej), a także umiejętność ograniczania całokształtu okoliczności sprawy, bez ztracania ważnych szczegółów, umiejętność myślenia płynnego (wytwarzania dużej liczby modeli, gdy zachodzi taka potrzeba) i oryginalnego (wychodzenia poza modele banalne, stereotypowe) (Kubiak, 1975

s. 11). Wiadomo, że przekodowanie analogowego obrazu na abstrakcyjne sądy i pojęcia zawsze wiąże się z utratą informacji (Kolańczyk, Świerzyński, 1995).

Niekorzystną sytuacją jest natomiast, spotykany jeszcze często w praktyce - schematyzm w podejmowaniu decyzji sądowej, ucieczka od głębszej analizy zjawisk, zahamowania twórczego myślenia przez transfer nawyku i wewnętrzne ograniczenia emocjonalne. Transfer nawyku to próba rozwiązania nowego problemu za pomocą metod stosowanych w przeszłości przy rozwiązywaniu problemów podobnych (Rudniawski, 1969, ss. 52-53). Wewnętrzne ograniczenia emocjonalne są zaś postawami wynikającymi m.in. z konformizmu społecznego, czyli przejmowania stereotypów myślowo – emocjonalnych i kryteriów wartości danej grupy. Postawa taka utrudnia myślenie, gdyż ograniczenia spowodowane konwencją społeczną, przeszkadzają wziąć pod uwagę możliwości różnych alternatywnych przebiegów działania.

Plastyczna aktywność człowieka, związana z otwartością na zmianę, zależy m.in. od wymagań sytuacji. Ludzie różnią się „swobodą adaptacyjną”, tj. skłonnością do korzystania z rutyny kiedy można, a z twórczego potencjału kiedy trzeba (Kolańczyk, Świerzyński, 1995).

Podkreśla się też konieczność kontrolowania ukształtowanych w fazie poznawczej ocen i modeli i gotowość ich zmiany. W przeciwnym wypadku grozi sędziemu pochopne przekształcenie się przekonania potencjalnego w przekonanie trwałe, czyli wytworzenia tzw. efektu emocjonalnego zwanego również tendencyjnością psychologiczną (por. Tomaszewski, 1976, s. 394).

Ponieważ podjęcie decyzji w sprawie wiarygodności zeznań świadka(ów) jest jedynie częścią większej decyzji sądowej faza konstruktywna jest tu mniej uwypuklona i nie podlega takiej dyskusji merytorycznej jak np. decyzja w sprawie wymiaru kary. Ze względu na to, że faza konstruktywna zaczyna się jeszcze w fazie poznawczej można przypuszczać, że spora część decyzji odnośnie oceny zeznań zachodzi właśnie w fazie poznawczej. Nie dotyczy to podfazy rozważań. W tej podfazie pojawiają się bowiem albo przekonania albo wątpliwości. Ten ostatni stan znamionuje się brakiem pewności co do tego, jaka decyzja byłaby prawidłowa. Ma to zwłaszcza miejsce w sytuacjach utrudnienia informacyjnego. Jeżeli taka sytuacja ma miejsce wówczas dana okoliczność musi zostać wyeliminowana spośród danych, na których opiera się decyzja sądowa w sprawie oceny wiarygodności zeznań.

Ostatnią fazą podejmowania decyzji sądowej jest wedle koncepcji Kubiaka (1978, s. 26) faza komunikatywna. Jej składnikami są promulgacja decyzji oraz działanie zgodne z podjętą i ogłoszoną decyzją. W fazie tej duże znaczenie ma zdolność sędziego do jasnego wyrażania się oraz umiejętność przekonywania o słuszności decyzji.

Bezpośrednio po podjęciu, a szczególnie po ogłoszeniu decyzji zachodzi zjawisko racjonalizacji, którego celem jest obrona wybranego kierunku działania (ibidem, s. 27).

Istnieją pewne czynniki utrudniające i ułatwiające rozwiązywanie problemów. Destrukcyjną rolę rutynowych skojarzeń i nastawień w rozwiązywaniu problemów zajmowali się między innymi psychologowie postaci.

Przełamywanie wytworzonego nastawienia a tym samym - rozwiązanie problemu ma często charakter nagły, przypomina gwałtowną restrukturyzacją pola percepcyjnego i nosi nazwę „wglądu”.

Umiejętności rozwiązania wielu problemów zależy od wiedzy szczegółowej, ekspertalnej w danej dziedzinie. Eksperci poza konkretną wiedzą, wykazują też większą niż nowicjusze umiejętność dekompozycji problemu oraz łatwość dostrzegania analogii między aktualnym problemem a innymi znanymi im zadaniami. Mają również lepszą reprezentację samego zadania (Lewicka, 2000, s. 312).

Opanowanie reguł poprawnego myślenia nie zawsze przynosi poprawę w zakresie skutecznego rozwiązania problemu. Z drugiej strony systematyczny trening w określonym rodzaju myśleniu (statystycznym, logicznym) poprawia zdolność badanych do rozwiązywania zadań tego samego typu (Nickerson, 1994).

Wiadomo, że osoby o większej wprawie w rozwiązywaniu problemów (eksperci) posługują się heurystykami częściej niż nowicjusze. Wydatną pomocą w rozwiązywaniu problemów jest też umiejętność właściwej reprezentacji struktury zadania (Lewicka, 2000, s. 313).

Zachodzi korelacja ujemna między szybkością a efektywnością myślenia sądowego, po przekroczeniu optymalnego punktu krytycznego. Wtedy sądy sędziów obciążone są błędami (Czajka, 2005, s. 92).

Do najczęstszych błędów zachodzących przy użyciu szybkiego myślenia heurystycznego zalicza się: heurystykę dostępności, reprezentatywności i informacje o proporcji podstawowej, jak również heurystykę zakotwiczenia.

Heurystyka dostępności jest nieformalną regułą umysłową, na mocy której osoby wydają sądy, kierując się tym, jak łatwo mogą coś przywołać do świadomości. Problem z heurystyką dostępności w procesie sądowym polega na tym, że dostępne

w pamięci sędziego mogą być dane jednostronne, zdominowane przez pełnomocnika jednej ze stron, przy czym drugiej strony nie stać na adwokata. Ta strona skazana jest często na bierne przyglądanie się sukcesywnemu opanowywaniu świadomości sędziego informacjami strony przeciwnej (ibidem, s. 92). Często problem ten występuje w mniejszym nasileniu, gdy jedna ze stron procesowych lub jej pełnomocnicy są bardziej aktywni od strony przeciwnej.

Z heurystyką dostępności koresponduje heurystyka reprezentatywności, która polega na uproszczonej regule wnioskowania polegającej na klasyfikacji czegoś na podstawie stopnia podobieństwa do przypadku typowego. Dotyczy to informacji o proporcji podstawowej danego zjawiska, które klasyfikujemy indukcyjnie, jak i stosując regułę analogii. Kierowanie się ideą reprezentatywności dla przypadków typowych jest dobre w pierwszym etapie formułowania hipotez, jednakże samoistnie nie może wystarczać. Wszakże wiadomo, że średnie statystyczne mają określony walor naukowy w dużych szeregach częstotliwości, jednakże na poziomie indywidualnych układów zależności słabo pomagają w podejmowaniu decyzji. Z niebezpieczeństwem tego typu wiąże się także ryzyko błędu wynikające z heurystyki zakotwiczenia (dostosowania). Jest to uproszczona metoda wnioskowania, która polega na posłużeniu się jakąś liczbą lub wartością jako punktem wyjściowym i następnie na sformułowaniu odpowiedzi na pytanie przez zmodyfikowanie tej wartości stanowiącej zakotwiczenie; ludzie często przy tym nie modyfikują jej w sposób wystarczający (ibidem, s. 93).

## II. CZĘŚĆ EMPIRYCZNA

### Rozdział 4. Problematyka badań własnych

#### 4.1. Cel badań własnych

Celem poznawczym przeprowadzanych dla potrzeb pracy badań jest ustalenie, w jaki sposób, za pomocą jakich metod i technik sędziowie przesłuchują świadków na rozprawie głównej, a także, jaki jest stopień dyrektywności sędziowskiego przesłuchania (poziom autorytarności i empatii).

Drugim nadrzędnym celem poznawczym jest ustalenie, jakie kryteria stosują sędziowie, oceniając wiarygodność świadków i ich zeznań i czy istnieją w tym zakresie jakieś prawidłowości (reguły). Przyjęto, że częstość występowania określonych zachowań sędziego, w sytuacji przesłuchiwanie, jest związana z poczuciem subiektywnej ważności i skuteczności danego sposobu przesłuchania. Analogicznie przekonanie o ważności i skuteczności poszczególnych reguł, kryteriów oceny wiarygodności powoduje, że sędziowie częściej dane kryterium ocenne stosują.

Celem pracy jest też opisanie rzeczywistości dotyczącej praktyki sędziowskiej, sędziowskich schematów poznawczych dotyczących sytuacji przesłuchania świadków i oceniania wiarygodności oraz wykorzystania, w praktyce przesłuchań świadków, konkretnych kryteriów.

Cel praktyczny badań to rozpowszechnianie tej wiedzy w środowisku prawniczym, wśród organów ścigania zajmujących się na co dzień przesłuchiwaniami świadków i oceną wiarygodności, a ponadto możliwość wykorzystania otrzymanych danych empirycznych w toku szkolenia aplikacyjnego sędziów oraz innych form ich doskonalenia zawodowego. Najważniejsze informacje, które mogą być przydatne dla pracowników wymiaru sprawiedliwości, a które będą efektem badań tej pracy to: 1) różnice pomiędzy praktyką sędziowską w zakresie częstotliwości zastosowania określonych sposobów przesłuchania i kryteriów oceny wiarygodności a ustaleniami naukowymi odnośnie ich efektywności; 2) wskazanie liczby informacji uzyskiwanych od świadków po zastosowaniu określonych metod 3) wskazanie psychologicznych reguł oceny zeznań świadków, którymi kierują się sędziowie w praktyce oraz wykrycie tych kryteriów, które tworzą (na podstawie doświadczenia) ich schematy poznawcze, 4) ujawnienie związków pomiędzy sposobami przesłuchania i kryteriami oceny wiarygodności a stopniem przypisywanej wiarygodności świadkom i ich zeznaniom.

Uzyskanie przez sędziów (ale także i przez inne osoby zainteresowane rozstrzygnięciami sądowymi) wiedzy w powyżej opisanym zakresie może przyczynić

się do zwiększenia skuteczności ich pracy, tym bardziej, że sami sędziowie podkreślają rolę umiejętności psychologicznych, doświadczenia życiowego i zawodowego oraz intuicji w swojej pracy, a szczególnie przy ocenianiu zeznań, przy czym osiągnięcia psychologii sądowej i kryminalistyki nie znajdują trwałego miejsca w praktycznej wiedzy sędziów (Gruza, 2003, s. 424). Nierzadko także sędziowie zgłaszają chęć doskonalenia swoich umiejętności psychologicznych w celu wykorzystania ich w pracy zawodowej.

#### **4.2. Zadania i pytania badawcze**

Ponieważ praca ma charakter eksploracyjny, wymienione powyżej, w rdz. 4.1. cele przyjmują postać następujących zadań badawczych:

1. Ustalenie wpływu kryteriów oceniania zeznań zawartych w poszczególnych regułach oceny (reguły spostrzegania społecznego, ukryte teorie osobowości, reguły oparte na wiedzy z zakresu psychologii sądowej, reguły logicznego myślenia i reguły oceny komunikatu) na końcowy stopień oceny wiarygodności świadków i ich zeznań.
2. Analiza sposobów przesłuchania świadków na rozprawie głównej (metody przesłuchania właściwe odpowiednim fazom przesłuchania, stopień dyrektywności stylu przesłuchania, rodzaje zadawanych pytań, techniki perswazji procesowej).
3. Ustalenie wpływu płci i stażu pracy sędziów na ocenę wiarygodności świadków i ich zeznań.
4. Diagnoza struktury poznawczej sędziów dotyczącej sytuacji przesłuchania świadka na rozprawie sądowej i oceny wiarygodności jego zeznań (waga poszczególnych uświadamianych sobie przez sędziów kryteriów wiarygodności dla ogólnej/przeciętnej sytuacji oceniania wiarygodności oraz waga poszczególnych kryteriów zastosowanych w konkretnych przypadkach oceniania wiarygodności w praktyce).

Tak sformułowane cele i zadania można uściślić za pomocą następujących pytań badawczych:

1. W jaki sposób sędziowie stopniują ocenę wiarygodności zeznań ze względu na zastosowane kryteria (procesowe i pozaprocessowe)?
2. W jaki sposób sędziowie stopniują ocenę wiarygodności świadka ze względu na sposoby i styl przesłuchania?
3. Jakie sposoby i styl przesłuchania stosują sędziowie?
4. Czy i w jaki sposób płeć sędziego wpływa na sposoby przesłuchania świadków,

reguły oceniania wiarygodności, schemat poznawczy sędziego?

5. Czy i w jaki sposób staż pracy sędziego wpływa na sposoby przesłuchania świadków, reguły oceniania wiarygodności, schemat poznawczy sędziego?
6. Jak zbudowany jest u sędziów schemat poznawczy sytuacji przesłuchania świadka i oceny wiarygodności jego zeznań?
7. Jakie kryteria wiarygodności stosowane są przez sędziów w konkretnych epizodach praktyki sądowej?

### **4.3. Podstawowe pojęcia empiryczne oraz zmienne i ich operacjonalizacja**

Badania empiryczne przeprowadzane dla potrzeb tej pracy obejmują dwa główne obszary eksploracji praktyki sądowej. W pierwszej grupie zmiennych znajdują się właściwości charakteryzujące sądowe przesłuchanie świadków. Druga grupa zmiennych to procesowe i psychologiczne czynniki mające wpływ na ocenę wiarygodności świadków i ich zeznań.

#### **4.3.1. Prawna i psychologiczna charakterystyka przesłuchania świadka**

Prawna i procesowa charakterystyka przesłuchania świadka to najszersze stosowane w tej pracy pojęcie dotyczące przeprowadzania sądowego przesłuchania świadków. Obejmuje zarówno sposoby przesłuchania: metody przesłuchania odpowiadające fazom przesłuchania oraz właściwe im rodzaje zadawanych pytań, techniki perswazji procesowej nastawione na demaskowanie nieszczerości oraz styl przesłuchania.

Wprowadzony w temacie rozprawy termin „sposób przesłuchania” odnosi się do rozmaitych metod i technik sędziowskiego oddziaływania wobec świadków, które służą odebraniu od nich zeznań.

Metoda (*methodos* - z gr. droga lub „iść po śladach” czy też *methodus* - z łac. sposób, procedura - to wyodrębniony, ukierunkowany i uporządkowany sposób postępowania; zespół czynności i środków zastosowanych do osiągnięcia określonego celu; sposób wykonywania danego zadania lub rozwiązania problemu teoretycznego (np. metoda eksperymentu, metoda obserwacji, metoda wywiadu czy - w innej klasyfikacji - metoda indukcyjna, metoda dedukcyjna, metoda hipotetyczno - weryfikacyjna (Stanik, 2006, ss. 9-10). Metoda przesłuchania to świadomie wybrany i zastosowany sposób postępowania, zachowania się przesłuchującego wobec przesłuchiwanego, mający na celu uzyskanie wszechstronnych i szczerych zeznań



(Gruza, 2003, s. 266). Z kolei termin technika jest zazwyczaj używany z konotacją wskazującą, że procedury, o których mowa, wymagają fachowości, zaś ich opanowaniu odpowiada pewien stopień wyspecjalizowania (Reber, 2002, s. 745). Wprowadzenie zmiennej „metody właściwe fazom przesłuchania” spowodowane jest brakiem spójności w terminologii używanej w literaturze przedmiotu. Do metod przesłuchania świadka zalicza się bowiem najczęściej elementy wyróżnione w przepisie 171 §1 k.p.k., czyniąc z nich metody przesłuchania bądź elementy te wzbogaca się o rodzaje pytań i sposób ich zadawania (Jarocki, 1968, s. 78; Stanik, 1986, s. 200 i n.). Można jednak spotkać rozróżnienie terminów metoda i faza (etap) przesłuchania. Fazy (etapy) przesłuchania są ściśle połączone z przepisami procedury karnej, stanowiąc praktyczne dyrektywy prowadzenia tej czynności, swoisty przewodnik, którego powinien trzymać się prowadzący czynność (Gruza, 2003, s. 285). Definiowana powyżej metoda przesłuchania, będąca składową taktyki przesłuchania, może być stosowana w różnych fazach czynności przesłuchiwania.

Zmienne opisujące sądowe przesłuchanie świadków:

z1 - styl przesłuchania

Sposoby przesłuchania:

z2 - metody właściwe fazom przesłuchania

z3 - rodzaje zadawanych pytań

z4 - techniki perswazji procesowej

Wśród zmiennych charakteryzujących sądowe przesłuchania świadka wyróżniono **styl przesłuchania**. Ponieważ „styl przesłuchania” (definiowany poniżej) nie mieści się w granicach logiczno - pojęciowych sposobu przesłuchania, dlatego zdecydowano się nadać mu osobne miejsce w strukturze zmiennych. Styl przesłuchania wiąże się jednak silnie ze sposobami przesłuchania i jest komplementarnym wobec nich, emotywno - behawioralnym składnikiem czynności przesłuchania (współpracy na linii sędzia - świadek), zawierającym komponenty werbalnej i pozawerbalnej autorytarności i empatii sędziów. Ponieważ niektóre z komponentów nie mają charakteru przemyślanego działania, a taki jest warunek uznania postępowania przesłuchującego za metodę (sposób) przesłuchania, przeto zmienna stylu przesłuchania została wyłączona z zakresu sposobów przesłuchania.

**Styl przesłuchania** - mniej lub bardziej uświadamiany sobie przez przesłuchującego sposób oddziaływania na świadka, przejawiający się w panującej w trakcie przesłuchania atmosferze, sposobach i formach odnoszenia się do świadka,

dyrektywności w dążeniu do wydobywania informacji od świadka, nastawieniu wobec niego, poszanowaniu jego godności i roli społecznej, jaką przyjmuje oraz wyrażaniu zrozumienia dla sytuacji i roli, w jakiej się znalazł.

Dla potrzeb pracy badano nasilenie dyrektywności stylu przesłuchania. Wprowadzono tu dwa pojęcia z innych koncepcji. Autorytaryzm osobowości i zachowań (w odróżnieniu od autorytaryzmu postaw) zwany dyrektywnością jest to tendencja czy też pragnienie, by swoją wolę narzucać innym. Łączy się dyrektywność z dominacją, panowaniem, górowaniem nad kimś lub nad czymś. Istnieją dwa rodzaje dominacji: agresywna, która jest charakterystyczna dla dyrektywności i nieagresywna utożsamiana z asertywnością (stanowczością) (Brzozowski, 1997, s. 19). Z kolei empatia to specyficzne formy spostrzegania interpersonalnego. Empatia poznawcza (ten rodzaj empatii wchodzi w zakres zainteresowań problematyki stylu sądowego przesłuchania świadków) uwzględnia rolę procesów poznawczych, czyli trafnego postrzegania, wyobrażenia, myślenia, poznawania czy rozumienia innej osoby. Empatia może więc być wyobrazeniowym przyjęciem roli drugiej osoby, a polegającym na zrozumieniu i dokładnym przewidywaniu jej myśli, uczuć i działań. Może być też określana jako proces związany z utożsamianiem się z drugą osobą, a zakładający trafne rozumienie cudzych reakcji (Skarżyńska, 1981) czy też może łączyć się z trafnością spostrzegania interpersonalnego lub być wglądem w cudze położenie (Węgliński, 1983, s.112). Jest to przeżywanie poprzez identyfikację odczuć doświadczonych przez inną osobę oraz współczucie innej osobie bez utożsamiania się z nią. Jest to umiejętność, która polega na tworzeniu trafnych wyobrażeń na temat tego, co się dzieje w drugiej osobie, tzn. co ona przeżywa i czego pragnie oraz w jaki sposób spostrzega i ocenia świat, a także samego siebie. Ogólnie rzecz ujmując, wszystkie teorie traktujące empatię w sposób poznawczy zawsze podkreślają bądź to punkt widzenia innej osoby, bądź to wiążą się z identyfikacją jako przyjmowaniem roli społecznej.

Bieguny skali dyrektywności opisano poniżej:

a) *Styl skrajnie dyrektywny* - charakteryzuje się dużą dozą stanowczości, krytyki i/lub agresji werbalnej oraz nierównością w relacjach przesłuchujący - przesłuchiwany, przy czym stroną zdecydowanie dominującą jest sędzia, który wykorzystuje swoją przewagę związaną z pełnieniem określonych ról procesowych i przekłada ją na jakość procesu komunikacji interpersonalnej. Ten rodzaj stylu przesłuchania akcentuje autorytarność i władzę sędziego wobec świadka. Skrajnie dyrektywne przesłuchanie pozbawione jest empatii wobec świadka i może wywoływać u niego reakcje i postawy lękowe.

b) *Styl niedyrektywny* - jego wskaźnikiem jest stworzenie takiej atmosfery przesłuchania i takie sposoby odnoszenia się do świadka, aby ten poczuł się w sytuacji przesłuchania jak najbardziej swobodnie. Styl ten to przyjazny, empatyczny sposób komunikowania się ze świadkiem, zmniejszający dystans w podjętym kontakcie. Podczas przesłuchania niedyrektywnego świadek traktowany jest bardzo łagodnie, udziela mu się licznych informacji, tak aby jego niewiedza o własnej roli i wymagania stawiane wobec niego nie wywoływały u świadka dyskomfortu psychicznego; styl ten może jednak wiązać się (szczególnie w przypadku niektórych typów świadków) z przejęciem kontroli nad komunikacją przez świadka i skutkować negatywnymi konsekwencjami z punktu widzenia zebrania informacji przez organ procesowy.

Powyższe zmienne stanowią kontinuum od stylu niedyrektywnego, łagodnego, empatycznego, do skrajnie autorytarnego i dyrektywnego. Przypisanie nasilenia dyrektywności w badaniach obserwacyjnych następowało za pomocą następujących wskaźników czynnika *autorytarności (A)* zwiększającego dyrektywność oraz czynnika *empatii (E)* zmniejszającego dyrektywność:

- odbiór tonu i barwy głosu sędziego przez obserwatora na kontinuum przyjemny - nieprzyjemny (nasilenie A wzrasta przy tonie nieprzyjemnym),
- odbiór tonu i barwy głosu sędziego (na kontinuum przyjemny- nieprzyjemny) przez świadka w percepcji obserwatora (nasilenie A wzrasta przy tonie nieprzyjemnym),
- zawartość formuł rozkazujących (nakazywanie) w wypowiedziach i pytaniach sędziego (im więcej, tym bardziej nasilony czynnik A),
- zawartość formuł grzecznościowych w wypowiedziach i pytaniach sędziego (im więcej, tym mniej nasilony czynnik A),
- liczba wypowiedzi świadczących o zrozumieniu dla sytuacji świadka (im więcej, tym większe nasilenie czynnika E),
- liczba użytych przez sędziego parafraz wypowiedzi świadka (im więcej, tym bardziej nasilony czynnik E),
- liczba użytych przez sędziego werbalizacji wykazujących zrozumienie i akceptację dla wypowiedzi świadka typu „mhm..”, „aha...”, „rozumiem...” (im więcej, tym bardziej nasilony czynnik E),
- liczba wypowiedzi i/lub gestów sędziego nazywających lub świadczących o trafnym zrozumieniu dla przeżywanych przez świadka emocji (im więcej, tym bardziej nasilony czynnik E),
- liczba zachowań sędziego świadczących o trafnym przewidywaniu myśli, emocji

- i działań świadka (im więcej, tym bardziej nasilony czynnik E),
- liczba wypowiedzi krytykujących osobę świadka (im więcej, tym bardziej nasilony czynnik A),
  - liczba wypowiedzi krytykujących wypowiedzi świadka (im więcej, tym bardziej nasilony czynnik A),
  - liczba wypowiedzi sędziego dyscyplinujących (pouczanie) świadka (im więcej, tym bardziej nasilony czynnik A),
  - liczba dokonanych przerw świadczeni w trakcie jego wypowiedzi (im więcej, tym bardziej nasilony czynnik A),
  - liczba wypowiedzi tłumaczących świadczeni<sup>1</sup> (im więcej, tym mniej nasilony czynnik A),
  - liczba korekt wypowiedzi świadka dokonanych przez sędziego w trakcie dyktowania zeznań do protokołu (im więcej, tym bardziej nasilony czynnik A).

Pozostałe czynniki charakteryzujące sądowe przesłuchanie świadków to **sposoby przesłuchania**, które zostaną poddane analizie ze względu na częstotliwość ich występowania na rozprawie głównej w odniesieniu do świadków:

**1. Metody właściwe fazom przesłuchania** - swoiste sposoby bezpośredniej, zadaniowej komunikacji interpersonalnej (pomiędzy przesłuchującym a świadkiem), polegające na zadawaniu pytań przez przesłuchującego, zmierzających do wydobywania i zebrania informacji od świadka w celu odtworzenia (rekonstrukcji) zdarzenia będącego przedmiotem ustaleń prawnych (Stanik, 2004). Wyróżnia się następujące metody przesłuchania świadków, odpowiadające etapom (fazom) przesłuchania wyróżnianym w kodeksie postępowania karnego:

- a) *Metoda swobodnej relacji (SR)* - polega na postawieniu pytania ogólnego, otwartego, dotyczącego badanego zdarzenia; jej celem jest pobudzenie intencji wypowiadającego się do możliwie pełnego i nieskrępowanego opisu zdarzenia będącego przedmiotem przesłuchania; jest to metoda niedyrektywna, rozpoczynająca się zazwyczaj pytaniem „Co świadczeni wiadomo w sprawie?” lub semantycznie zbliżonemu (Stanik 1986, s. 203; Marten 1990, s. 209; Stanik, 2004); wskaźnikiem tej metody będzie liczba informacji uzyskanych od świadka za pomocą tej metody przesłuchania.
- b) *Metoda pytań ukierunkowanych (PU)* - polega na celowym kierowaniu przebiegiem zeznań tak, by uzyskać jak najdokładniejsze informacje, a zwłaszcza te, które szczególnie

---

<sup>1</sup> Wskaźnikiem są wszystkie wypowiedzi sędziego, którymi sędzia minimalizuje niewiedzę świadka na temat czynności procesowych

interesują przesłuchującego (ibidem); wskaźnikiem tej metody będzie liczba informacji uzyskanych od świadka za pomocą pytań właściwych tej metodzie.

c) *Metoda pytań kontrolno-weryfikacyjnych (PKW)* - polega na zadawaniu pytań ukierunkowanych na oszacowanie wiarygodności uzyskanych informacji (Stanik, 2004); wskaźnikiem tej metody będzie liczba informacji uzyskanych od świadka za pomocą pytań właściwych tej metodzie.

## **2. Rodzaje zadawanych pytań**

Spośród wielości klasyfikacji pytań ze względu na charakter pracy oraz model badawczy zdecydowano się wyróżnić następujące rodzaje pytań oparte w dużej mierze na podziale pytań przez M. Strogowicz oraz J. Stanika (Gutekunst, 1974, s. 207; Stanik, 2004). Pytania te odpowiadają ww. metodom przesłuchań:

### 1) Właściwe metodzie pytań ukierunkowanych:

a) *Pytania uzupełniające* - dotyczą okoliczności, o których zeznający początkowo nie mówił, gdyż nie chciał o nich mówić lub nie wiedział, że mogą one zainteresować przesłuchującego; mają one na celu wzbogacenie treści relacji spontanicznej o informacje istotne dla odtworzenia zdarzenia, a pominięte przez świadka; usuwają one luki z zeznania spontanicznego (Kulicki, 1994, s. 139).

Wskaźnikiem pytań uzupełniających jest liczba zadanych pytań dotyczących treści, których świadek w ogóle nie zeznawał w stadium swobodnej relacji.

b) *Pytania precyzujące* - zmierzają do uściślenia wypowiedzi.

Wskaźnikiem pytań precyzujących jest liczba zadanych pytań dotyczących faktów, o których świadek wcześniej mówił, ale nie na tyle precyzyjnie, by mogło to wystarczyć sądowi.

c) *Pytania przypominające* - celem ich jest przypomnienie okoliczności, o których zeznający zapomniał i zaktywizowanie pamięci świadka (ibidem, ss. 139-140).

Wskaźnikiem pytań przypominających jest liczba zadanych pytań ukierunkowanych na wydobycie z pamięci świadka informacji, których nie podaje on w poprzednich fazach przesłuchania sądowego z powodu braku dostępności do określonych struktur pamięciowych. Ponieważ wszystkie pytania przesłuchania sądowego dążą do wydobycia informacji z pamięci świadka, ta kategoria została ograniczona do pytań, w których przesłuchujący (sąd) wyraźnie zwraca uwagę na procesy przypominania: „Proszę sobie przypomnieć, czy...” etc.

### 2) Właściwe metodzie pytań kontrolno – weryfikacyjnych:

a) *Dotyczące źródeł wiadomości:*

Wskaźnikiem będą wszelkie pytania o źródła wiedzy świadka na temat informacji interesujących sąd (skąd wie?, od kogo wie?, za pomocą którego zmysłu spostrzegał? etc.).

b) *Dotyczące okoliczności spostrzegania:*

Wskaźnikiem będą pytania odnoszące się do wszelkich okoliczności czynienia spostrzeżeń (warunków, w jakich warunkach spostrzegł, odległości, czynników zakłócających spostrzeganie? etc.).

c) *Dotyczące innych danych służących potwierdzeniu wiarygodności zeznań oraz dotyczące innych zgromadzonych już środków dowodowych:*

Wskaźnikiem będą wszelkie pytania o to czy ktoś inny lub coś innego może potwierdzić poszczególne fragmenty zeznań, w tym również pytania na temat już zgromadzonych dowodów (Kto lub co może potwierdzić? czy wie coś na temat spostrzeżeń innych osób? czy wie, w jaki sposób zeznawali (mogą zeznawać) inni świadkowie? Co wie na temat dowodów rzeczowych i innych pozaosobowych dowodów? etc.).

Druga klasyfikacja wykorzystana do konstrukcji macierzy pytań możliwych do zadania świadkowi w trakcie sądowego przesłuchania opiera się na kryterium zawartej w nich *sugestywności* (nacisku) czy stopnia naprowadzania świadka na wypowiedzi interesujące przesłuchującego. Jest to podział zaproponowany przez Huntera, a wykorzystany w badaniach empirycznych przez J. Stanika do zweryfikowania rodzajów odpowiedzi na poszczególne pytania (Stanik, 1986, ss. 192-194). Jako zmienne wykorzystane zostały pytania wyróżnione przez Huntera i dopuszczalne z punktu widzenia prawa procesowego, których nazewnictwo zmienił Stanik (2004):

a) *Pytania otwarte o konstatację* - zaczynające się od zaimka pytajnego, np. jakiego koloru był samochód?

Wskaźnikiem będzie liczba pytań rozpoczynających się od zaimków pytajnych oraz innych pytań, które nie ograniczają ilości możliwych odpowiedzi. Zalicza się tutaj zarówno pytania sprawozdawcze, o charakterze ogólnym, mające na celu uzyskanie spontanicznego opisu - co świadek widział? co było dalej? etc., ale także pytania typu jaki? gdzie? który?

b) *Pytania dysjunktywne* - stawiające świadka przed wyborem jednej z dwóch określonych możliwości lub dające możliwość uchylenia się od odpowiedzi, np. czy stał tam samochód?

Wskaźnikiem będą pytania rozstrzygające, na które można odpowiedzieć dwojako (najczęściej twierdząco lub przecząco) lub uchylić się od odpowiedzi na zadane pytanie.

c) *Pytania alternatywne* - dają do wyboru dwie lub więcej literalnie podanych możliwości, lecz nie wykluczają trzeciej, np. czy samochód był biały, czy czarny?

Wskaźnikiem będą pytania, które w swojej konstrukcji zawierają katalog możliwych odpowiedzi, nie wykluczając odpowiedzi innej.

d) *Pytania wyczekujące* - o konstrukcji negatywnej i wywierające w ten sposób silną sugestię, np. czy w pobliżu nie było samochodu? Czyżby sprawca miał w ręku pistolet? I chce mi świadek powiedzieć, że X nie krwawił?

Wskaźnikiem są pytania w formie przeczącej lub twierdzącej silnie wskazujące swoją konstrukcją, składnią i doбором słów na występowanie lub brak występowania określonych okoliczności.

### **3. Techniki perswazji procesowej**

Techniki perswazji procesowej zostały zaczerpnięte dla potrzeb pracy z koncepcji Otłowskiego (1973), który nazywa je metodami procesowymi. Nazewnictwo to przyjęło się w środowisku prawników, procesualistów (Gruza, 2003, ss. 281-292). Perswazja procesowa koresponduje merytorycznie z wymienianymi przez Stanika (1986, s. 208 i n.) niektórymi technikami przesłuchania właściwymi badaniu krzyżowemu. Wyróżnia się następujące techniki perswazji procesowej:

a) *Technika refleksji logicznej* - polega na wykazywaniu logicznych sprzeczności w zeznaniach.

Wskaźnikiem tej metody jest liczba wypowiedzianych przez sędziego zdań mających uzmysłwić świadkowi faktu, że uwikłał się w sprzecznościach własnych, nieszczerych wypowiedzi, a także zdania wykazujące niekonsekwencje i niedorzeczności wynikające z różnych fragmentów zeznań.

b) *Technika bezpośredniego wykazywania kłamstwa* - polega na ujawnieniu dowodów wskazujących na rozbieżności z jednoznacznym wykazaniem nieszczerości i zawiera prośbę o ich wyjaśnienie.

Wskaźnikiem tej metody jest liczba zdań, w których sędzia przedstawia świadkowi dowody świadczące bezspornie o istnieniu innej rzeczywistości, niż ta opisywana przez świadka i prosi o ich wyjaśnienie.

c) *Technika ujawniania motywów nieszczerości* - polega na wskazaniu świadkowi motywów nieszczerości; przesłuchujący stosuje tę technikę wtedy, kiedy domyśla się albo wie, dlaczego świadek kłamie. Zastosowanie tej procedury może nastąpić przed przesłuchaniem lub przed fazą pytań szczegółowych i wynika z innych niż dowodowe przekonania sędziego o nieszczerości zeznań.

Wskaźnikiem tej metody jest liczba zdań wypowiedzianych przez sędziego, w których sędzia przedstawia spodziewane motywy nieszczerości świadka, a także dodatkowe przypomnienia o karalności fałszywych zeznań (ale wyłącznie w połączeniu z ujawnianiem motywu/ów nieszczerości).

#### **4.3.2. Zmienne wyjaśniane**

##### **Y - Wiarygodność**

y1 - stopień przypisywanej wiarygodności świadkowi

y2 - stopień przypisywanej wiarygodności zeznaniom

Druga część pracy dotyczy oceny wiarygodności świadków i ich zeznań.

Stopień przekonania (pewność) o wiarygodności zeznania jest odcinkiem, a nie punktem (Jaegerman, 1954, s. 154 za Stanik, 1994, s. 24). Zatem zmienne wyjaśniane przyjmą następującą postać:

1. Stopień przypisywanej wiarygodności świadkowi - wskaźnikiem będzie podany przez sędziego stopień przekonania, że świadek jest osobą wiarygodną.
2. Stopień przypisywanej wiarygodności zeznaniom - wskaźnikiem będzie podany przez sędziego stopień przekonania, że zeznania świadka są wiarygodne.

Obie zmienne wyrażone są na jedenastostopniowej skali obrazującej stopień przypisywanej wiarygodności.

#### **4.3.3. Zmienne wyjaśniające**

##### **X - Reguły oceniania**

Według słownika języka polskiego termin „reguła” oznacza: 1) zasadę postępowania ustaloną przez kogoś lub przyjętą na mocy zwyczaju, 2) formułę wyjaśniającą jakieś zjawiska.

Model badawczy (zob. rdz. 4.4.) przewiduje analizę szeregu zmiennych mających wpływ na stopień przypisywanej wiarygodności świadkom i ich zeznaniom. Obejmuje on zarówno zasady oceny dowodu z zeznań świadka, ustalone przez ustawodawcę i orzecznictwo, jak również inne, bardziej szczegółowe, psychologiczne czynniki wyjaśniające spostrzeganą przez sędziów wiarygodność.

W modelu niniejszej pracy wyróżniono następujące psychologiczne reguły przyporządkowane regułom kodeksowym (k.p.k.), którymi posługują się sędziowie, dokonując procesu ocennego i które mają **wyjaśnić** stopień sędziowskiego przekonania o wiarygodności zeznań i świadka:



- x1- logiczne reguły oceny dowodów
- x2 - reguły oparte na psychologicznych kryteriach wiarygodności
- x3 - schemat poznawczy oceniania wiarygodności
- x4 - styl spostrzegania (wskaźniki strukturalizacji poznawczej oceniania wiarygodności)
- x5 - kryteria wiarygodności zastosowane w praktyce
- x6 - ukryte teorie osobowości
- x7 -reguły oceny komunikatu

Zmienne x3 - x5 tworzą strukturę poznawczą sędziów w odniesieniu do kryteriów wiarygodności zeznań świadków, przy czym x3 i x4 dotyczą ogólnego wyobrażenia o sytuacji przesłuchania i oceniania zeznań, natomiast x5 jest odzwierciedleniem konkretnych przypadków praktyki sądowej. Zmienne x6 - x7 tworzą grupę reguł spostrzegania społecznego, opisujących ustosunkowania sędziów do konkretnych świadków z praktyki procesowej. Dane na temat zmiennych x1 i x2 pochodzą z badań aktowych i również dotyczą zeznań konkretnych świadków.

### **1. Logiczne reguły oceny dowodów:**

- a) Zgodność zeznań z innymi dowodami (nieosobowymi) - wskaźnikiem będzie ilość dowodów potwierdzających zeznania świadka w stosunku do dowodów zaprzeczających zeznaniom świadka. Wyróżniono następujące zmienne i ich wskaźniki:
- *Nieosobowe dowody potwierdzające zeznania świadka* - wskaźnikiem jest liczba nieosobowych dowodów znajdujących się w aktach sprawy oraz przeprowadzonych w toku postępowania sądowego, które przynajmniej częściowo potwierdzają zeznania świadka.
  - *Nieosobowe dowody przeczące zeznaniom świadka* - wskaźnikiem jest liczba nieosobowych dowodów znajdujących się w aktach sprawy oraz przeprowadzonych w toku postępowania sądowego, które przynajmniej częściowo przeczą zeznaniom świadka
- b) Zgodność zeznań z innymi zeznaniami, pochodzącymi od osób niezainteresowanych wynikiem sprawy<sup>2</sup> - wskaźnikiem będzie liczba wątków<sup>3</sup> w innych zeznaniach

<sup>2</sup> Osobą niezainteresowaną wynikiem sprawy jest osoba, która nie jest bliskim ani znajomym żadnej ze stron procesu, nie jest osobą poszkodowaną w tym procesie, ani też jako osoba obca nie ma interesu ekonomicznego, społecznego lub jakiegokolwiek innego w zakresie rozstrzygnięć w danej sprawie sądowej. Z kręgu osób niezainteresowanych wynikiem sprawy nie wyklucza chęć spełnienia społecznego obowiązku czy też dążenie do sprawiedliwego ukarania sprawcy.

<sup>3</sup> Wątek to część zeznania (przy czym samo zeznanie może być jedno- lub wielowątkowe). Jest to ciąg zdarzeń o więzi przyczynowo - skutkowej, skupionej wobec jednej osoby lub grupy osób, a dotyczących ich wzajemnych relacji. W zeznaniu mogą występować wątki główne i poboczne, ale może też być układ kilku równoległych wątków głównych. Poszczególne wątki mogą być tematyczne, np. wątek pobytu

pochodzących od osób niezainteresowanych wynikiem sprawy, w których znajdują się informacje potwierdzające zeznania danego świadka, w stosunku do liczby wątków w zeznaniach osób niezainteresowanych wynikiem sprawy, w których znajdują się informacje przeczące zeznaniom świadka.

Wyróżniono następujące zmienne i ich wskaźniki:

- *zeznania potwierdzające, pochodzące od osób niezainteresowanych wynikiem sprawy*

- wskaźnikiem jest liczba wątków w zeznaniach innych świadków niezainteresowanych wynikiem sprawy, w których znajdują się informacje przynajmniej częściowo potwierdzające zeznania świadka,

- *zeznania przeczące, pochodzące od osób niezainteresowanych wynikiem sprawy* -

wskaźnikiem jest liczba wątków w zeznaniach świadków niezainteresowanych wynikiem sprawy, w których znajdują się informacje przynajmniej częściowo przeczące zeznaniom świadka,

c) Zgodność zeznań z innymi zeznaniami, pochodzącymi od osób zainteresowanych<sup>4</sup>

wynikiem sprawy - wskaźnikiem będzie liczba wątków w innych zeznaniach pochodzących od osób zainteresowanych wynikiem sprawy, w których znajdują się informacje potwierdzające zeznania danego świadka, w stosunku do liczby wątków w zeznaniach pochodzących od osób zainteresowanych wynikiem sprawy, w których znajdują się informacje przeczące zeznaniom świadka,

Wyróżniono następujące zmienne i ich wskaźniki:

- *zeznania potwierdzające pochodzące od osób zainteresowanych wynikiem sprawy* -

wskaźnikiem jest liczba wątków w zeznaniach świadków zainteresowanych wynikiem sprawy, w których znajdują się informacje przynajmniej częściowo potwierdzające zeznania świadka,

- *zeznania przeczące pochodzące od osób zainteresowanych wynikiem sprawy* -

wskaźnikiem jest liczba wątków w zeznaniach świadków zainteresowanych wynikiem sprawy, w których zeznaniach znajdują się informacje przynajmniej częściowo

---

w miejscu zdarzenia i alibi, wątek nakłaniania do określonych zeznań. Wątek poprzedniego konfliktu z oskarżonym, itd.

<sup>4</sup> Katalog osób zainteresowanych wynikiem sprawy w koncepcji niniejszej pracy zawiera: osoby bliskie (rodzina, powinowaci, osoby wspólnie zamieszkujący i/lub prowadzące wspólne gospodarstwo), znajomi, przyjaciele, bliscy sąsiedzi, poszkodowani i ich rodzina oraz wszelkie osoby znajome, które mogłyby mieć jakikolwiek interes lub zysk z określonego rozstrzygnięcia przewodu sądowego, osoby mające interes ekonomiczny, społeczny, moralny, np. wspólnicy w prowadzeniu działalności gospodarczej, osoby podlegające stosunkowi służbowemu ze stronami procesu, osoby które były poszkodowane w sprawach o takie samo lub podobne przestępstwo.

przeczące zeznaniom świadka,

d) Prawdopodobieństwo wersji zdarzenia:

Wyróżniono następujące zmienne i ich wskaźniki:

- *opisy zdarzeń nieprawdopodobnych* - wskaźnikiem będzie liczba opisów zdarzeń nieprawdopodobnych z punktu widzenia ogólnej wiedzy o świecie i praw przyrody,
- *opisy zdarzeń wymagających wyjątkowego splotu okoliczności* - wskaźnikiem będzie liczba opisów, które są możliwe z punktu widzenia praw przyrody, ale są mało prawdopodobne w kontekście innych okoliczności sprawy oraz mało prawdopodobne, z punktu widzenia doświadczenia życiowego przeciętnego zdrowego człowieka.

Dwa ostatnie kryteria oparte są na ocenie prawdopodobieństwa zdarzeń zawartych w treści zeznań.

**2. Reguły oparte na psychologicznych kryteriach wiarygodności:**

a) *interpretacja stałości lub zmienności relacji* - wskaźnikiem będzie ilość wątków zeznania, w których występują zmiany:

- po pytaniach sądu,
- po pytaniach innych uprawnionych uczestników postępowania,
- w toku postępowania przygotowawczego (o ile zmiany zostały zaprotokołowane),

b) *interpretacja uzupełnień w zeznaniach* - wskaźnikiem będzie ilość wątków zeznania, w których występują uzupełnienia informacji o zdarzeniu, pod wpływem rozwoju przesłuchania i po zadaniu pytań:

- przez sędziego,
- przez innych uprawnionych uczestników postępowania.

c) *interpretacja stopnia detalizacji treści zeznania:*

Wyróżniono następujące zmienne oraz ich wskaźniki:

- *opisy szczegółowe* - ilość elementów szczegółowych zawartych w opisach,
- *relacje pomiędzy szczegółami* - ilość relacji (stosunków) przyczynowo skutkowych lub hierarchicznych pomiędzy szczegółami zawartych w zeznaniu,

d) *homogeniczność zeznania.*

Wyróżniono następujące typy homogeniczności i ich wskaźniki:

- *homogeniczność pozytywna* - wskaźnikiem jest ilość szczegółów spontanicznie powtarzających się w innych miejscach zeznania,
- *homogeniczność negatywna* - wskaźnikiem jest opisywanie przez świadka, nieznanym mu zachowań lub reakcji innych osób, a także wypowiedzianie własnych interpretacji zdarzeń, zachowań i in.,

e) *powtórne przeżywanie emocji* - wskaźnikiem będzie natężenie występowania u świadka reakcji emocjonalnych, przy relacjonowaniu zdarzeń zgodnych lub pokrewnych tym, które przeżywał w trakcie spostrzegania zdarzenia, o którym zeznaje.

**3. Schemat poznawczy oceniania wiarygodności** - rozumiany jako ogólna organizacja doświadczeń sędziów z sytuacją przesłuchania świadków i zastosowaniem procesowych i pozaprocessowych kryteriów wiarygodności. Wskaźnikiem tej zmiennej będzie opis treści spostrzeżeń odnoszących się do tego obszaru rzeczywistości oraz ilość wymienianych czynników.

Wyróżniono następujące zmienne i ich wskaźniki:

- budowa schematu - wskaźnikiem jest porangowany zestaw czynników wyabstrahowanych z konkretnej sytuacji, które sędziowie deklarują jako ważne przy ocenianiu wiarygodności zeznań,
- różnicowanie - wskaźnikiem jest liczba wymienionych przez sędziego czynników mających wpływ na ocenę wiarygodności.

4. Styl spostrzegania - wskaźnikiem będzie ilościowe oszacowanie stopnia strukturalizacji sposobu spostrzegania sytuacji oceniania wiarygodności przez danego sędziego na podstawie rang i znaczników wartościujących<sup>5</sup> przypisanych poszczególnym kryteriom oraz wyliczonych na tej podstawie wskaźników arytmetycznych.

Wyróżniono następujące zmienne i ich wskaźniki:

- *artykulacja* - zakres rang przypisywanych czynnikom tj. liczba oznaczająca rangę najniższą (wartość odmienna od różnicowania, gdyż sposób badania dopuszcza możliwość porządkowania kryteriów wiarygodności jako rang wiązanych),
- *ładunek afektywny* - liczba plusów i minusów przypisanych wszystkim czynnikom,
- *indeks redukcji* - wskaźnik obliczany wg wzoru  $R = \frac{Z - (a - 1)}{Z}$ , gdzie:

Z - różnicowanie, a- artykulacja.

- *indeks emocjonalności* - wskaźnik obliczany wg wzoru  $E = \frac{\sum L+, L-}{Z}$ , gdzie:

---

<sup>5</sup> Metoda badawcza zakłada możliwość ustosunkowania wartościującego w następującej postaci: od skrajnie negatywny „- -”, umiarkowanie negatywny „-”, obojętny „0”, umiarkowanie pozytywny „+”, skrajnie pozytywny „++”

Ł+ - liczba plusów przypisanych wszystkim kryteriom przez sędziego, Ł- - liczba minusów przypisanych wszystkim kryteriom przez sędziego, Z - zróżnicowanie,

- *indeks inklinacji wartościującej* - wskaźnik obliczany wg wzoru, gdzie:  $I = \sum \frac{l}{r}$ ,

l- liczba czynników + lub - (czynniki neutralne pomijamy), r- ranga przypisywana danemu czynnikowi.

Powyżej przedstawiono jedynie ilościowy sposób obliczania poszczególnych wskaźników. Szczegółowe informacje dotyczące znaczenia wskaźników dla problematyki poruszanej pracy znajdują się w rozdziale opisującym metody badawcze.

5. Kryteria wiarygodności zastosowane w praktyce - wskaźnikiem tej zmiennej będzie porangowany zestaw kryteriów, które sędziowie wykorzystali (wedle własnej świadomości) do oceny wiarygodności konkretnych świadków.

**6. Ukryte teorie osobowości** - cechy osobowości przypisywane przez sędziów poszczególnym świadkom i ich grupowanie się. W kontekście wyjaśniania oceny wiarygodności przypisywanie przez sędziów świadkom cech można traktować jako proces zewnętrznej atrybucji przyczyn stopnia wiarygodności cechami osobowości świadków. Wskaźnikiem jest porangowany zbiór cech osobowych świadków, które sędziowie im przypisali.

**7. Reguły oceny komunikatu**<sup>6</sup> wg Grice'a (por. Tokarz, 1998, s. 128 i n.). Pomiar tej zmiennej bazuje na sędziowskiej ocenie stopnia przestrzegania przez świadków następujących reguł komunikacyjnych:

- *reguła prawdziwości* - wskaźnikiem jest ilościowo wyrażone (na skali 0-10) przekonanie sędziego, że wypowiedzi świadka świadczą o tym, iż świadek jest przekonany o tym, co mówi,

- *reguła informacyjności* - wskaźnikiem jest ilościowo wyrażone (na skali 0-10) przekonanie sędziego, że świadek podaje odpowiednią ilość informacji (nie występuje czytelne ubóstwo lub przesada informacji zawartych w wypowiedziach świadka),

- *reguła rzeczowości* - wskaźnikiem rzeczowości jest ilościowo wyrażone (na skali 0-10) przekonanie sędziego, że świadek nie odbiega od tematu przesłuchania,

- *reguła organizacji* - wskaźnikiem jest ilościowo wyrażone (na skali 0-10) przekonanie sędziego, że świadek wypowiada się w sposób jasny (stara się nadawać swoim

---

<sup>6</sup> Reguły te są w teorii Grice'a nazywane regułami racjonalności w dialogu, jednak ze względu na to, że ich przestrzeganie będzie oceniane przez sędziów, zdecydowano się przyjąć inną nazwę.

wypowiedziom formę ułatwiającą ich interpretacje).

Badany będzie również ewentualny wpływ dwóch podmiotowych cech przesłuchującego na stopień przypisywanej wiarygodności:

x8 - płeć

x9 - staż pracy

**8. Płeć przesłuchującego** - wprowadzenie tej zmiennej uzasadnione jest z punktu widzenia psychologicznej analizy procesu stosowania prawa - płeć jest jedną z podstawowych cech różnicujących ludzi m.in. w zakresie stylu poznawczego i specyficznych deformacji w spostrzeganiu innych ludzi (Mądrycki, 1986, s. 192). Zagadnienie różnic płciowych stało się zainteresowaniem odrębnego nurtu psychologii, tzw. *gender psychology*. Z drugiej strony specyfika zawodu sędziowskiego nakazuje wykluczyć a priori istnienie różnic płciowych w trakcie wykonywania czynności służbowych.

**9. Staż pracy** - ta zmienna mierzona będzie w latach i dotyczyła będzie doświadczenia na stanowisku sędziego czynnie biorącego udział w przesłuchiowaniu świadków; wraz ze stażem pracy rośnie ilość doświadczeń, człowiek określone czynności wykonuje samoczynnie, szybciej i bardziej płynnie. Wzrasta poziom wiedzy specjalistycznej, a co za tym idzie może zwiększać się skuteczność rozwiązywania problemów i podejmowania decyzji (Lewicka, 2000, ss. 312-313). Z drugiej jednak strony zwiększanie się doświadczenia zawodowego rodzi niebezpieczeństwo popadania w rutynę i małej kreatywności.

#### 4.4. Model badawczy

obserwacja i badania  
aktowe

badania kwestionariuszowe

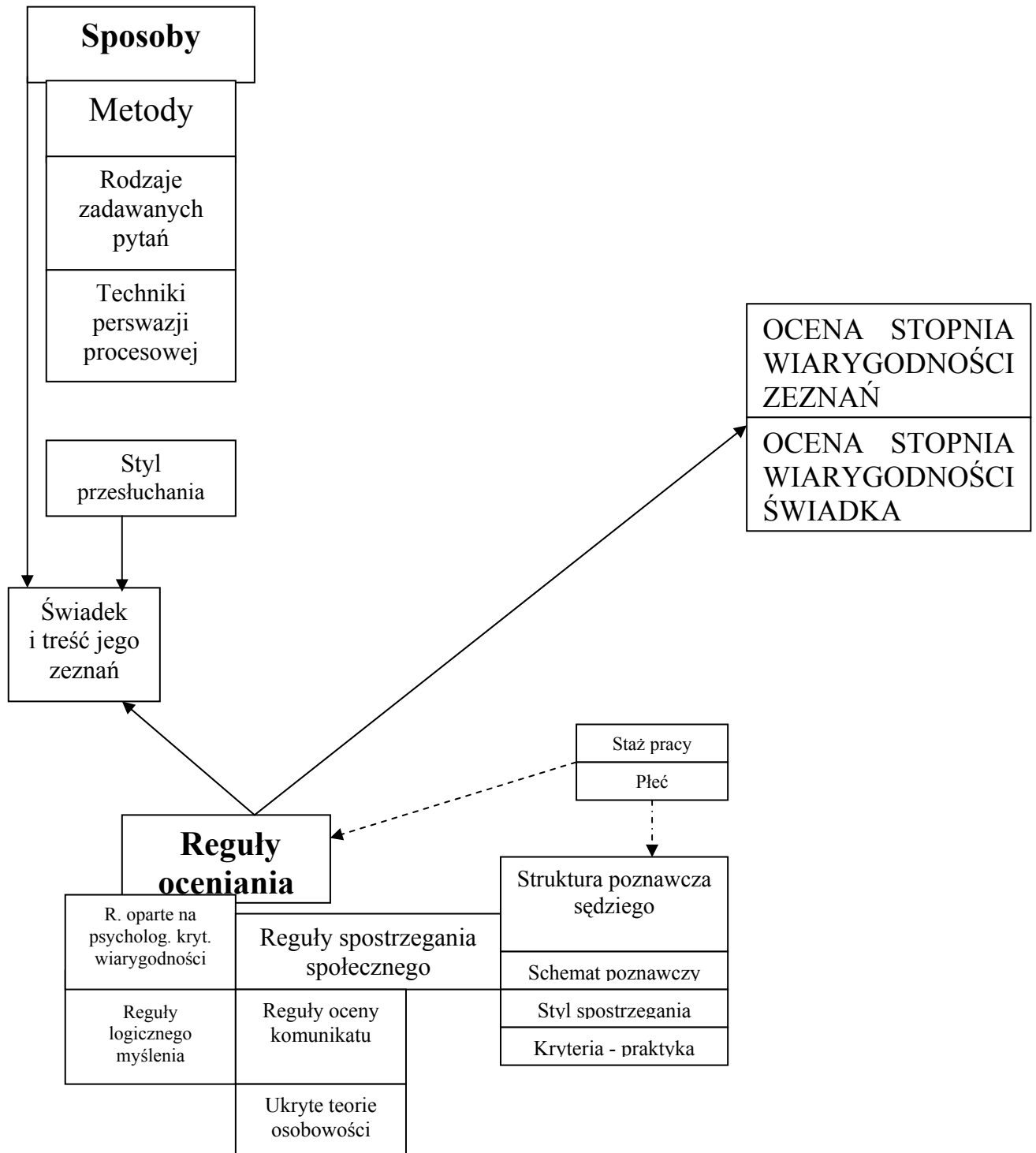

Model badawczy uwzględnia zachodzące w rzeczywistości zależności pomiędzy elementami sytuacji przesłuchania świadka przez sąd, jak również bierze pod uwagę specyfikę procesu badawczego.

Sposoby i styl przesłuchania świadka wpływają na uzyskanie od niego odpowiedniej treści zeznań. Treść zeznań oraz osoba świadka są poddawane procesowi oceniania. Zastosowane reguły oceny wiarygodności implikują nadanie końcowego stopnia wiarygodności osobie świadka oraz jego zeznaniom. Reguły oceniania są bezpośrednio powiązane ze strukturą poznawczą sędziego. Na strukturę poznawczą sędziów oraz zastosowanie przez nich reguł oceniania wpływ mogą mieć czynniki podmiotowe sędziego, takie jak staż pracy i płeć.

Badania przewidują:

1. Obserwację:

- a) zachowania sędziów w trakcie wykonywania przez nich czynności związanych z przesłuchaniem świadków (sposoby i styl przesłuchania),
- b) zastosowania reguł oceny opartych na psychologicznych kryteriach wiarygodności).

2. Pomiar kwestionariuszowy:

- a) schematu poznawczego i stylu spostrzegania sytuacji oceniania „w ogóle” (przeciętnej sytuacji oceniania),
- b) uświadamianych sobie przez sędziów kryteriów wiarygodności, które zastosowali w konkretnych przypadkach przesłuchań,
- b) przypisywanych cech świadkom (ukryte teorie osobowości),
- c) stopnia wiarygodności przypisywanego konkretnym świadkom i ich zeznaniom,
- d) stopnia przestrzegania przez świadków zasady kooperacji (reguły oceny komunikatu).

3. Badania aktowe:

- a) stosowanie przez sędziów reguł logicznego myślenia w związku z oceną materiału dowodowego,
- b) zastosowanie przez sędziów reguł oceny opartych na psychologicznych kryteriach wiarygodności zeznań.

Niesie to za sobą następujące implikacje: 1) uzyskany materiał badawczy będzie pochodził z wielu różnych źródeł badań<sup>7</sup>, przez co zwiększy się poziom obiektywizmu badań, 2) ponieważ sędzia na rozprawie przesłuchuje zazwyczaj więcej niż jednego świadka, jak również ze względu na fakt, iż organizacja badań przewiduje analizę

---

<sup>7</sup> Źródło badań rozumiane jako metoda zbierania danych stosowana w psychologicznych badaniach naukowych



dwóch przewodów sądowych, którym przewodniczy ten sam sędzia, to ilość zebranego materiału badawczego w odniesieniu do reguł opisujących cechy podmiotowe sędziego związane z jego schematem poznawczym i stylem spostrzegania będzie różna (mniejsza) od materiału badawczego dotyczącego pozostałych zmiennych, jednakże pozwoli rozszerzyć sposób rozumienia problematyki sądowego przesłuchania i oceny wiarygodności świadków.

Zadeklarowane przez sędziów, zaobserwowane przez badacza i odczytane z akt sądowych reguły oceniania zeznań mają wpływ na ostateczny proces oceny wiarygodności.

Wyróżniona w modelu nazwa „reguły spostrzegania społecznego” nie jest zmienną bezpośrednio mierzoną. Jest ona wspólną nazwą dla ukrytych teorii osobowości i reguł oceny komunikatu, czyli zmiennych podlegających rzeczywistemu pomiarowi.

Podobnie rzecz się ma w przypadku określenia „struktura poznawcza sędziego”. W tym przypadku rzeczywistymi zmiennymi są schematy poznawcze, kryteria wiarygodności zastosowane w praktyce oraz styl spostrzegania mierzony wskaźnikami strukturalizacji poznawczej zaś termin „struktura poznawcza” jest wspólnym mianownikiem wprowadzonym na podstawie teorii psychologicznych.

Styl spostrzegania sytuacji oceniania wiarygodności jest rozszerzeniem schematu poznawczego sędziego - czyli wyabstrahowanej z konkretnego kontekstu czasowo-przestrzennego reprezentacji sytuacji przesłuchania świadka w ogóle - o stopień strukturalizacji sposobu spostrzegania. Wskazanie przez sędziów kryteriów zastosowanych w odniesieniu do konkretnego świadka to reprezentacje konkretnych epizodów z praktyki sędziowskiej. Jest to zgodne z zaproponowanym przez J. Trzebińskiego (1985, s. 265) podziałem struktur poznawczych człowieka, ze względu na reprezentację otaczającej go rzeczywistości. Wyniki badań będą zatem brały pod uwagę obydwie te składniki.

Schemat poznawczy rozumiany jest w tej pracy zgodnie z jego tradycyjną definicją jako organizacja naszych uprzednich doświadczeń z jakimś rodzajem zdarzeń, osób czy obiektów (Wojciszke, 2000, s. 28 za Barlett, 1932) natomiast do jego pomiaru zostanie wykorzystany kwestionariusz stylu spostrzegania, którego instrukcja jest tak skonstruowana, że nie odnosi się do żadnej konkretnej sytuacji przesłuchania natomiast odwołuje się do praktyki, czyli uprzednich doświadczeń sędziów. Opisane w rozdziale dotyczącym metod badawczych wskaźniki omawianego kwestionariusza wychodzą

poza ramy pojęcia schematu poznawczego i służą oszacowaniu stopnia strukturalizacji poznawczej sposobu spostrzegania czy też stylu spostrzegania (w rozumieniu Shalita - por. Czapiński, 1985, s. 284 i n.). Owe wskaźniki posłużą do wyjaśnienia poznawczych uwarunkowań sędziowskich reguł oceny wiarygodności.

Zaproponowane sposoby przesłuchania świadków zawierają kodeksowe wytyczne dotyczące metodyki pracy sędziego na rozprawie głównej jak również uwzględniają najnowsze doniesienia z zakresu prawa, kryminalistyki i psychologii sądowej (por. Kempisty, 1986, ss. 138-144; Gruza, 2003, ss. 281-302).

Część sposobów czy reguł oceniania znajdujących się w modelu to zmienne, które mogą być niedostępne świadomości sędziego i gdyby były mierzone w sposób kwestionariuszowy, bazujący na deklaracjach badanych, mogłyby prowadzić do nierzetelnych wniosków. Te zmienne będą badane metodą obserwacyjną.

Zasada uwzględniania przy ocenie zeznań prawideł logiki w powyższym modelu reprezentowana jest przez dwie grupy reguł psychologicznych. Pierwsze z nich to reguły logicznego myślenia, odnoszące się głównie do związków relacyjnych pomiędzy dowodami oraz ogólnych zasad logicznego myślenia z punktu widzenia wiedzy o świecie. Te zmienne będą wynikiem badań aktowych. Druga grupa to reguły oceny komunikatu, które badane będą metodą kwestionariuszową. Sędziowie po rozprawie, a przed oszacowaniem wiarygodności zdecydują, w jakim stopniu, ich zdaniem, poszczególne reguły były przestrzegane (ponieważ świadek ma obowiązek mówić prawdę, powinien w myśl teorii implikatury i wnioskowania konwersacyjnego przestrzegać zasady kooperacji wyrażonej w regułach nazwanych dla potrzeb tej pracy regułami logicznej oceny komunikatu). Reguły oceny komunikatu należą zatem do dwóch grup zmiennych: reguł spostrzegania społecznego, ponieważ polegają na ocenianiu interlokutora komunikacji interpersonalnej i do reguł logicznego myślenia, bowiem odwołują się do logicznych aspektów wnioskowania konwersacyjnego.

Rozróżnienie oceny wiarygodności zeznań od oceny wiarygodności zeznań świadka jest konsekwencją prowadzonych w latach 70. XX wieku nowatorskich na skalę europejską badań T. Karczmarka, który zauważył, iż sędziowskie decyzje opierają się również na czynnikach pozaprocesowych, w tym związanych ze spostrzeganiem interpersonalnym uczestników procesu. Nowsze badania ze zbliżonego zakresu tematycznego wskazują, że sędziowie nie odróżniają pojęć: wiarygodność świadka i wiarygodność zeznań oraz stosują do przeprowadzania obydwu ocen te same kryteria. Autorka badań ocenia ten fakt jako niepokojący i wskazujący na brak stosowania

w praktyce sądowej naukowych ustaleń kryminalistyki i psychologii sądowej (Gruza, 2003, s. 401). Mając na uwadze powyższe ustalenia oraz ubóstwo badań nad psychologią rozprawy sądowej, a także pewne ograniczenia koncepcyjno - metodologiczne związane ze specyfiką zawodu sędziowskiego, model badań został skonstruowany w postaci jak powyżej.

#### **4.5. Kierunki analizy statystycznej zebranego materiału badawczego**

Pierwszym etapem analizy danych było ustalenie częstości występowania poszczególnych sposobów przesłuchania, a więc metod (w tym metod właściwych kolejnym stadiom przesłuchania oraz technik perswazji procesowej), stylów przesłuchiwania, rodzajów zadawanych pytań oraz zidentyfikowanie kryteriów oceny wiarygodności zeznań świadków. Na tym etapie nastąpiła także ilościowa analiza kryteriów zawartych w schemacie poznawczym dotyczącym czynności oceniania wiarygodności u poszczególnych sędziów oraz ich zbiorcze zestawienie. Bezpośrednią konsekwencją tego etapu było stworzenie i opisanie częstości zastosowania poszczególnych: 1) sposobów oraz stylów przesłuchania, 2) kryteriów procesowych i pozaprocessowych zawartych w schemacie poznawczym sędziów (ogólnych), 3) konkretnych kryteriów zebranych z poszczególnych epizodów przesłuchań w trakcie spraw sądowych. Ponadto zostaną wyliczone ilościowe wskaźniki poznawczej strukturalizacji sposobu spostrzegania (zmienna „styl spostrzegania”). Zastosowanie testu Levene'a pozwoli odpowiedzieć na pytanie, czy zróżnicowanie w zakresie stosowania stylu przesłuchania o określonej dyrektywności jest u wszystkich sędziów podobne czy różne.

Drugim ważnym a zarazem najobszerniejszym etapem statystycznej analizy materiału badawczego było wyjaśnienie stopnia wiarygodności zeznań i wiarygodności świadków przy pomocy zastosowanych kryteriów i reguł oraz innych zmiennych związanych z przesłuchaniem. Był to etap korelacyjny, czyli wyjaśnianie współwystępowania określonych sposobów i stylu przesłuchania oraz kryteriów i reguł oceny wiarygodności ze stopniem przekonania sędziów o stopniu wiarygodności świadków i ich zeznań. Na tym etapie zostało także sprawdzone, czy poszczególne elementy struktury poznawczej sędziego (schemat poznawczy, styl spostrzegania, uświadamiane sobie przez sędziów kryteria zastosowane w praktyce) współwystępują ze stopniem przypisywanej wiarygodności. Do obliczeń współzmienności został

zastosowany współczynnik korelacji  $\rho$  - Spearmana z uwagi na to, że porównywane były każdorazowo dwie zmienne, np. styl przesłuchania ze stopniem wiarygodności zeznań, wyrażone na skali porządkowej (w rozumieniu Stevensa) (Brzeziński, 1997, s. 258).

Następna faza analizy statystycznej to sprawdzenie, czy płeć i staż pracy wpływają na sposoby przesłuchania i stosowane reguły oceny wiarygodności zeznań oraz czy zmienne te współwystępują z określonymi strukturami poznawczymi sędziów. Każda z podzmiennych została sprawdzona pod względem współwystępowania ze zmiennymi demograficznymi.

Wszelkie wyniki uzyskane za pomocą badań korelacyjnych posłużyły do przewidywań aktuarialnych („średnich”) zachowań sędziów w sytuacji przesłuchania (Shaughnessy, Zechmeister, Zechmeister, 2002, s. 159).

Dla usystematyzowania, pełniejszego opisu zebranego materiału badawczego i wykrycia reguł rządzących przesłuchaniem świadków oraz ocenianiem wiarygodności została zastosowana metoda analizy skupień, oparta na porządkowaniu i grupowaniu zbioru zmiennych metodą odległości euklidesowych. Metoda ta pozwala na uporządkowanie pewnego skończonego zbioru zmiennych odniesionego do interesującej psychologa - populacji osób (tu populacji sędziów), dla których zmienne z tego zbioru przyjmują określone wartości. Dalej możliwe będzie wyodrębnienie z wyjściowego zbioru zmiennych jednorodnych podzbiorów (skupień) obejmujących elementy najbardziej podobne do siebie (i niepodobne do elementów z innych niż dany podzbiorów). Podobieństwo to mierzone jest odległością geometryczną w przestrzeni wielowymiarowej. Odległości euklidesowe (oraz kwadraty odległości euklidesowych) wyliczane są na podstawie wyników surowych, a nie na podstawie danych standaryzowanych. Po tak dokonanej analizie uzyskane zostały rezultaty badawcze na temat tego, czy któreś spośród zmiennych występują w homogenicznych grupach, tzn. czy określone sposoby przesłuchania i/lub kryteria oceny zeznań występują łącznie i stanowią w ten sposób jakieś spójne reguły.

## **Rozdział 5. Dobór badanych, metody i organizacja badań**

### **5.1. Dobór grupy badawczej**

Grupę badawczą stanowili sędziowie sądów powszechnych wydziałów: karnych i cywilno-karnych byłego województwa kaliskiego oraz województwa śląskiego. Były to Sądy Rejonowe znajdujące się na terytorium południowej i środkowej Wielkopolski - w: Kępnie, Ostrzeszowie, Ostrowie Wielkopolskim, Kaliszu, Pleszewie, Jarocinie, Krotoszynie, Środzie Wielkopolskiej oraz Sąd Okręgowy I instancji w Kaliszu (są to sądy podlegające organizacyjnie i administracyjnie Sądowi Okręgowemu w Kaliszu oraz Sądowi Apelacyjnemu w Łodzi), a także sądy znajdujące się na terenie Śląska i Zagłębia - w: Katowicach, Mysłowicach, Dąbrowie Górniczej, Chorzowie, Jaworznie, Siemianowicach Śląskich, Tychach i Mikołowie (będące we właściwości Sądu Okręgowego i Sądu Apelacyjnego w Katowicach).

Dobór grupy badawczej zdeterminowany był zasadą dobrowolności udziału w badaniach. Część sędziów wyżej wymienionych sędziów odmówiło udziału w badaniach lub wycofało się z nich w trakcie ich trwania.

Przyjęto, że minimalną liczbę pełnowartościowego materiału badawczego, który zostanie zakwalifikowany do analizy statystycznej stanowią będą wyniki uzyskane od N=40 badanych sędziów oraz obserwacji dwóch rozpraw, którym oni przewodniczą, i w których przed sądem staje, co najmniej dwóch świadków. Ostatecznie w badaniach udział wzięło 50 sędziów. Zatem analizowanych będzie N=200 przesłuchań świadków. Dodatkowo analizie treściowej poddawane będą akta tychże spraw: protokół rozprawy głównej, protokoły przesłuchań z postępowania przygotowawczego, inne dokumenty zawarte w aktach, a w szczególności dotyczące postępowania dowodowego.

### **5.2 Metody i narzędzia badawcze**

Podstawową metodą badawczą zastosowaną w niniejszej pracy w celu dokonania ustaleń empirycznych w zakresie sposobów i stylu sędziowskiego przesłuchania świadków jest obserwacja w warunkach naturalnych, zaś narzędziem badawczym arkusz obserwacyjny (zob. Aneks 1). Posłużył on do zapisu informacji uzyskiwanych w trakcie badań obserwacyjnych oraz w drodze badań aktowych.

Za pomocą metody obserwacyjnej uzyskane zostały informacje na temat: liczby informacji uzyskiwanych przez sędziego od świadka w fazie swobodnej relacji (SR), liczby informacji uzyskiwanych od świadka w fazie pytań ukierunkowanych (PU), częstości zadawania poszczególnych rodzajów pytań wyróżnionych na podstawie

podziału opartego ze względu na sugestywność oraz metody właściwe odpowiednim fazom przesłuchania (w specjalnie skonstruowanej matrycy), częstości zastosowania przez sędziów poszczególnych metod procesowych/ technik perswazji procesowej, dominującego w trakcie przesłuchania świadków stylu przesłuchania. Obserwacja spraw sądowych pod kątem analizy danego problemu badawczego jest podtypem metody kazuistycznej stosowanej w badaniach nad zeznaniami świadków (Marten, 1990, s. 194).

Badania obserwacyjne zostaną wzbogacone o badania danych archiwalnych (ściślej badania akt sprawy), które pozwolą uzupełnić dane mogące wyjaśnić sposób dokonywania oceny wiarygodności zeznań świadków przez sędziów. Ten rodzaj badań uznawany za bogate źródło obserwacji w badaniach psychologicznych (Shaughnessy, Zechmeister, Zechmeister, 2002, s. 199) będzie użyty do pomiaru zmiennych: „reguły logicznego myślenia” oraz „reguły oparte na psychologicznych kryteriach wiarygodności”. Zostanie dokonana analiza treściowa jako technika wyprowadzania wniosków o sposobach oceniania zeznań z obiektywnie zidentyfikowanych cech wiadomości, jakimi są akta sądowe. Informacje uzyskane za pomocą danych archiwalnych kodowane będą w „Arkuszu obserwacji i taksacji danych z akt” (zob. Aneks 1). Z akt sprawy zostaną odczytane następujące informacje: zgodność zeznań z innymi dowodami - liczba zeznań potwierdzających oraz liczba zeznań przeczących zeznaniom świadka (osobno potwierdzenia i negacje od świadków zainteresowanych i niezainteresowanych wynikiem sprawy), zawartość w zeznaniach nieprawdopodobnych opisów, liczba danych, które ulegają zmianie w zeznaniach, liczby szczegółów w zeznaniach, liczba uzupełnień w zeznaniach, homogeniczności zeznań.

Analiza akt sądowych to również forma metody kazuistycznej stosowanej w badaniach nad zeznaniami świadków (Marten, 1990, s. 194).

Trzecią metodą zastosowaną do badania sędziów będzie kwestionariusz stylu spostrzegania społecznego „Koło” Shalita opracowany w języku polskim przez J Czapińskiego (1985, ss. 283-299) (zob. Aneks 3). Instrukcja kwestionariusza ma charakter pytania otwartego, a pytanie owo może być modyfikowane i specyfikowane w zależności od potrzeb badawczych i rodzaju badanej populacji (ibidem, s. 285). Dla potrzeb niniejszych badań pytanie to brzmi: *„Jakie kryteria (procesow i pozaprocessowe) Pani/a zdaniem występują w praktyce przesłuchiwania świadków i oceny wiarygodności zeznań?”*. W pierwszym etapie oczekuje się od badanego

wymienienia wszystkich czynników, uznanych za ważne w kontekście zadanego pytania. Aby zredukować zniekształcenie względnej wagi wymienianych czynników, wpisywanie odbywa się z użyciem diagramu kołowego. Następnie prosi się o porangowanie wymienionych czynników od najważniejszego do najmniej istotnego w obszarze rzeczywistości przesłuchania świadków i oceny ich wiarygodności. Podkreśla się w instrukcji możliwość występowania rang wiązanych, tj. że dwa lub więcej czynników może mieć taką samą wagę. Nie udziela się badanym żadnej pomocy w wyborze kryteriów oceny wagi poszczególnych czynników. Po zakończeniu rangowania prosi się badanych o ocenę każdego czynnika na wymiarze wartościującym: czy i w jakim stopniu jest on pozytywny bądź negatywny. Stosuje się przy tym skalę 5 - punktową: ++, +, 0, -, --. Badany umieszcza na zewnętrznej stronie koła, przy każdym czynniku, symbol odpowiadający jego znaczeniu wartościującemu.

Na podstawie tak przeprowadzonego badania zostaną uzyskane następujące wskaźniki:

Zróznicowanie (Z) - Liczba wymienionych przez badanego czynników.

Artykulacja (A) - Zakres rang przypisywanych czynnikom, tj. liczba oznaczająca rangę najniższą (przy dwunastu segmentach maksymalna wartość tego wskaźnika wynosi 12).

Ładunek afektywny (Ł) - Liczba plusów i minusów przypisanych wszystkim czynnikom; Ł+ (liczba wszystkich znaków+), Ł- (liczba wszystkich znaków-).

Indeks redukcji (R) - Wskaźnik obrazuje stopień organizacji (ustrukturowania) poznawczej reprezentacji. Zbudowany jest on ze wskaźnika artykulacji i zróznicowania. Największy stopień redukcji występuje wtedy, gdy wszystkie czynniki spostrzegane są jako równie ważne, najniższy wówczas, gdy liczba rang równa się liczbie czynników (najwyższy stopień organizacji).

Obliczanie indeksu redukcji następuje wg wzoru:

$$R = \frac{Z - (a - 1)}{Z}$$

Indeks emocjonalności (E) - Wskaźnik ten odzwierciedla stopień nasycenia znaczeniem wartościującym danego obszaru rzeczywistości. Shalit określa go też jako wskaźnik motywacji do zrobienia czegoś w danym obszarze, zaangażowania w dany obszar (bez względu na kierunek).

Indeks ten jest obliczany wg wzoru:

$$E = \frac{\sum \text{Ł+}, \text{Ł-}}{Z}$$

Indeks inklinacji wartościującej (I) - Wskaźnik ten odzwierciedla stopień odchylenia znaczenia wartościującego, jakie posiada dla jednostki dany obszar rzeczywistości w kierunku pozytywnym lub negatywnym.

Obliczany jest w następujący sposób:

$$I = \sum \frac{l}{r},$$

gdzie:

l - liczba znaków + lub- (czynniki neutralne pomijamy)

r - ranga przypisana danemu czynnikowi.

Kwestionariusz „Koło” służy do identyfikacji zmiennych: „schemat poznawczy” i „styl spostrzegania”.

Czwartą metodą badawczą wykorzystaną w badaniach empirycznych jest metoda własnej konstrukcji „Skala oceny wiarygodności zeznań świadka” (zob. Aneks 2). To narzędzie badawcze mierzy postrzeganie świadka przez sędziego: 1) przestrzeganie przez świadka reguł: prawdziwości, informacyjności, rzeczowości i organizacji, 2) finalną ocenę wiarygodności zeznań, 3) finalną ocenę wiarygodności świadka, 4) cechy przypisywane świadkowi w procesie spostrzegania społecznego (ukryte teorie osobowości), 5) nasilenie powtórnego przeżywania przez świadka emocji doświadczanych podczas spostrzegania zdarzenia przestępczego, a także identyfikuje zmienną „kryteria wiarygodności zastosowane w praktyce”, czyli samoświadomość sędziów, które kryteria wpływają na stopień przekonania o wiarygodności.

Pomiar reguł logicznej oceny komunikatu, powtórnego przeżywania przez świadka emocji doświadczanych podczas spostrzegania zdarzenia przestępczego oraz końcowej oceny wiarygodności przez sędziów zostanie dokonany techniką skalowania bez liczb, co zmniejszy dyskomfort badanych związany z koniecznością określania swoich zachowań na precyzyjnej skali liczbowej (Tyszka, 1999, s. 222).

Wybór przymiotników do określania świadków został oparty na następujących kryteriach doboru: 1) wybór przymiotników z arkusza do badania wzorca poznawczego sędziów autorstwa P. Lewickiego (1983), 2) badanie grupy 40 sędziów i ustalenie, które charakterystyki są istotne statystycznie w kwestii różnicowania wiarygodności zeznań, 3) uzupełnienie powyższej listy o przymiotniki z testu przymiotników Gougha, które zdaniem grupy 10 aplikantów sędziowskich odbywających staż w obrębie sądów podległych Sądowi Okręgowemu w Kaliszu, mogą służyć do opisu wrażeń, jakie wywierają na sędziach zeznający świadkowie.



### 5.3. Organizacja badań

Pierwszym etapem organizacji badań było uzyskanie zgody na prowadzenie badań od sędziów, którzy prowadzili przesłuchania świadków na rozprawie głównej (zgoda na ustrukturyzowaną obserwację przesłuchania świadków oraz wypełnienie kwestionariuszy dotyczących oceniania wiarygodności świadków i ich zeznań).

W drugim etapie badań następowało umówione spotkanie z sędzią, w trakcie którego badany wypełniał kwestionariusz „Koło” dotyczący kryteriów oceny wiarygodności, odnoszący się do przeciętnej, uśrednionej sytuacji oceniania wiarygodności (w odróżnieniu od oceny wiarygodności konkretnych świadków i ich zeznań). Rozpoczęcie badania kwestionariuszem poprzedzane było rozmową na temat celu badania i zapewnienia całkowitej anonimowości. Rozmowa ta służyła nawiązaniu prawidłowego kontaktu w relacji badacz - badany oraz miała na celu minimalizowanie u sędziów poczucia znajdowania się w sytuacji „bycia ocenianym”.

Trzeci etap badań to obserwacja w warunkach naturalnych rozprawy sądowej toczącej się przed sądem I instancji. Obserwacja odbywała się m. in. ze względu na specyfikę grupy badawczej, bez jakiegokolwiek interwencji przeprowadzającego badania. Głównym przedmiotem obserwacji było sądowe przesłuchanie świadków.

Obserwacja przesłuchania świadków w trakcie procesu sądowego przez inne niż sąd, uprawnione do tego osoby, była obok sądowego przesłuchania kolejnym (lub równoczesnym) etapem badań i posłużyła do sprawdzenia, czy zachowania świadków na skutek innego niż sądowe przesłuchanie mają również wpływ na ocenę wiarygodności świadków i ich zeznań.

W kolejnym etapie badania aktowe pozwoliły zapoznać się z innymi dowodami występującymi w sprawie, również z tymi, które z różnych względów nie były przeprowadzane na rozprawie, a z którymi sędzia zetknął się podczas przygotowywania się do rozprawy i czytania akt. Dowody te bowiem niewątpliwie wywierały wpływ na ustalanie przez sąd stanu faktycznego. Ten etap pozwolił uzyskać ważne informacje na temat logicznej oceny dowodów z zeznań świadków oraz wykazał zakres stosowania przez sędziów kryteriów wiarygodności wyróżnianych przez psychologię sądową.

Tuż po rozprawie głównej, uprzedzeni wcześniej o fakcie prowadzenia badań sędziowie, poproszeni zostali „na gorąco” o ocenę poszczególnych zeznań i poszczególnych świadków. Z tego etapu badań zostały uzyskane dane na temat cech osobowych przypisywanych przez sędziów świadkom (ukryte teorie osobowości), przeżywania przez świadków emocji podobnych do emocji odczuwanych podczas

obserwowania zdarzenia będącego przedmiotem rozprawy oraz zmiennych wyjaśniających, czyli finalnej oceny wiarygodności samych świadków jak również ich zeznań.

## **Rozdział 6. Częstotliwość występowania stylu i sposobów przesłuchania w praktyce sędziowskiej**

### **6.1. Styl przesłuchania**

Poniżej przedstawiono częstotliwość stosowania przez sędziów określonych stylów przesłuchania świadków i ich nasycenia stopniem dyrektywności. Kryteria skalowania dyrektywności przedstawiono w rdz. 4.3., przy okazji operacjonalizacji zmiennych. Występowanie w zachowaniu sędziego przedstawionych tam wskaźników determinuje przypisanie sędziemu określonego stylu przesłuchania świadka na porządkowej skali Likerta.

Po przeprowadzeniu badań na podstawie kombinacji występowania wskaźników autorytarności i empatii wyróżniono następujące stopnie nasilenia dyrektywności (por. tab. 4 - poszczególne liczby oznaczają stopień dyrektywności przypisany przez obserwatora sędziom):

*niedyrektywny (1)* - brak lub niewielka ilość wskaźników autorytarności, przy występowaniu wskaźników empatii o dużym lub umiarkowanym nasileniu,

*mało dyrektywny (2)* - umiarkowana ilość wskaźników autorytarności, przy występowaniu wskaźników empatii o dużym nasileniu, lub niski poziom wskaźników empatii i autorytarności albo ich brak,

*umiarkowanie dyrektywny (3)* - umiarkowana ilość wskaźników autorytarności, przy średnim poziomie wskaźników empatii lub duża ilość wskaźników zarówno autorytarności jak i empatii,

*dyrektywny (4)* - duża ilość wskaźników autorytarności przy umiarkowanym poziomie wskaźników empatii lub średnie nasilenie wskaźników autorytarności przy braku lub niewielkim nasileniu wskaźników empatii,

*skrajnie dyrektywny (5)* - bardzo duża ilość wskaźników autorytarności, przy braku lub niewielkiej ilości wskaźników empatii.

Poszczególne kombinacje wskaźników autorytarności i empatii i przypisanie na tej podstawie odpowiedniego stylu przesłuchania (nasilenia dyrektywności) obrazuje poniższa matryca.

Tabela 4.

**Matryca kombinacji wskaźników autorytarności i empatii a nasilenie poziomu dyrektywności przesłuchania**

| Poziom wskaźników autorytarności | Poziom wskaźników empatii |             |          |
|----------------------------------|---------------------------|-------------|----------|
|                                  | wysoki                    | umiarkowany | niski    |
| wysoki                           | <b>3</b>                  | <b>4</b>    | <b>5</b> |
| umiarkowany                      | <b>2</b>                  | <b>3</b>    | <b>4</b> |
| niski                            | <b>1</b>                  | <b>1</b>    | <b>2</b> |

Z kolei tabela 5. obrazuje uzyskane w badaniach obserwacyjnych wyniki dotyczące stosowanego przez sędziów stylu przesłuchania.

Tabela 5.

**Częstotliwość występowania poszczególnych stylów przesłuchania w przeprowadzonych badaniach**

| Stopień dyrektywności | Niedyrektywny | Mało dyrektywny | Umiarkowanie dyrektywny | Dyrektywny | Skrajnie dyrektywny | Σ   |
|-----------------------|---------------|-----------------|-------------------------|------------|---------------------|-----|
| N                     | 4             | 57              | 87                      | 42         | 10                  | 200 |
| %                     | 2             | 28,5            | 43,5                    | 21         | 5                   | 100 |

Powyższa tabela przedstawia rozkład częstości występowania stylów przesłuchania: Niedyrektywny (1) vs Skrajnie dyrektywny (5). Najmniej licznie występują style „krańcowe”, tj. styl niedyrektywny i skrajnie dyrektywny, przy czym sędziowie częściej są skrajnie dyrektywni (5%) niż niedyrektywni (2%). Przesłuchanie według wzorca skrajnie dyrektywnego oznacza występowanie wysokiego poziomu wskaźników autorytarności przy braku lub nielicznych wskaźnikach empatii.

Najczęściej występującym stylem przesłuchania jest styl umiarkowanie dyrektywny (43,5%). Wskazuje to na rozważne korzystanie przez sędziów z posiadanej władzy. Bardzo duża lub duża ilość zachowań autorytarnych często jest uzupełniana zachowaniami empatycznymi. Należy jednak zwrócić również uwagę na fakt, że umiarkowany lub wysoki poziom wskaźników autorytarności i empatii nie oznacza takiej samej ilości tych cech w zachowaniu się sędziów wobec świadków. Specyfika komunikacji interpersonalnej pomiędzy sędzią a świadkiem na sali sądowej powoduje, że operacjonalizacja zmiennej „styl przesłuchania” zakłada możliwość występowania dziewięciu wskaźników autorytarności i tylko pięciu wskaźników empatyczności. Zatem próg przechodzenia pomiędzy wartościami: „niskimi”, „umiarkowanymi”

i „wysokimi” był w obrębie tych dwóch grup cech różny, niższy w przypadku cech empatii. Przesłuchanie umiarkowanie dyrektywne oznacza więc występowanie sporej ilości zachowań autorytarnych przy jednoczesnym występowaniu jedynie pewnych oznak empatii, które z punktu widzenia urzędowego charakteru komunikacji można nazwać nasileniem „umiarkowanym” bądź „wysokim”. Skonkludować należy stwierdzeniem, że w badanych przypadkach praktyki procesu sądowego sędziowie najczęściej zachowywali się wobec świadków autorytarnie, ale jednocześnie empatycznie (w rozumieniu opisanym w rdz. 4.3.).

Dosyć częste (28,5%) są przesłuchania o niskiej dyrektywności sędziów. W przesłuchaniach tych sędziowie albo skupiają się na nawiązaniu psychologicznego kontaktu ze świadkiem, przy czym nie rezygnują z autorytarnych instrumentów komunikacyjnych pozwalających kierować przesłuchaniem jako integralnym elementem rozprawy, lecz stosują je z umiarkowaną częstotliwością albo też unikają zachowań autorytarnych, które w ich ocenie mogłyby negatywnie wpłynąć na jakość zeznania świadka, przy jednoczesnym braku lub niewielkiej ilości empatii. Umiarkowany poziom autorytarności jest w przypadku tego rodzaju stylu przesłuchania niwelowany przez dużą (biorąc pod uwagę specyfikę komunikacji) ilość zachowań empatycznych sędziów lub też w zachowaniu sędziów podczas przesłuchania jest niewiele cech świadczących o dyrektywności, ale też niewiele jest oznak empatii. Ten drugi rodzaj przesłuchania nisko - dyrektywnego można też określić przesłuchaniem „jałowym” z uwagi na minimalną zawartość zarówno czynników dominacyjnych oraz równie niewielką empatyczność w komunikacji ze świadkiem.

Odwrotnie co piąte (21%) sędziowskie przesłuchanie świadka jest przesłuchaniem o wysokim poziomie dyrektywności. Stosując styl dyrektywny, sędziowie wykorzystują swoją przewagę kierującego przebiegiem rozprawy czy też „gospodarza rozprawy”. Postawa i zachowanie wobec świadków w tym przypadku nastawione są na zrealizowanie celu przesłuchania przy pomocy posiadanego autorytetu, wykorzystania przewagi w procesie komunikacji interpersonalnej i arbitralnego rozstrzygnięcia w kwestiach dotyczących świadków, przy stosunkowo niewielkim przywiązywaniu wagi do nawiązywania psychologicznego kontaktu z nimi. Styl ten obejmuje wysoki poziom autorytaryzmu przy jednoczesnej umiarkowanej ilości zachowań empatycznych lub też przejawia się w umiarkowanej autorytarnej postawie wobec świadków i braku zachowań empatycznych.

Analiza wyników wewnątrz profilu sędziów wskazuje również, że sędziowie wykazują różną zmienność w zakresie prezentowanych stylów przesłuchania. Wynika z tego, że jest grupa sędziów, którzy są stabilni w zakresie stylu przesłuchania i stopnia wysycenia go dyrektywnością (68%). U 14% sędziów styl przesłuchania jest niezwykle stabilny (wariancja 0-9%). W grupie tej nie odnotowuje się w ogóle lub odnotowuje się śladowe zmiany nasilenia dyrektywności w trakcie przesłuchiwanie różnych świadków. Dalsze 34% (notabene najliczniejszy przedział procentowy) wykazuje niewielką zmienność stylu przesłuchania, tj. zmienność stylu waha się w granicach od 10 do 19%. Kolejne 20% badanych sędziów w umiarkowanym stopniu (wariancja w przedziale 20-29%) zmienia swój styl przesłuchiwanie. W tych grupach sędziów styl zależy bardziej od czynników podmiotowych, osobowości sędziego niż od czynników zależnych od świadka czy jakichkolwiek innych czynników. Sędziowie z ww. grup stosują podobne nasilenie dyrektywności stylu przesłuchań świadków, które były przedmiotem badań obserwacyjnych.

U 32% sędziów styl przesłuchania jest bardziej zróżnicowany (o większej wariancji). Sędziowie ci mają współczynnik zmienności powyżej 30% (zob. tabela 6). Należy więc domniemywać, że w tej grupie sędziów styl zależy również od innych niż podmiotowe czynników, w tym od czynników związanych ze świadkiem.

W grupie N= 50 przebadanych sędziów zarówno wiarygodność zeznań ( $\rho = -0,192$ ,  $p < 0,182$ ) jak i wiarygodność świadków ( $\rho = -0,065$ ,  $p < 0,654$ ) nie są istotnie statystycznie skorelowane ze zmiennością stylu przesłuchania.

Poniższa tabela przedstawia liczebności sędziów w poszczególnych przedziałach współczynnika zmienności ( $V_x$ ) będącego ilorzem odchylenia standardowego i średniej arytmetycznej stylu przesłuchania (nasilenia dyrektywności - zob. rdz. 4.3.) u tego samego sędziego. Współczynnik zmienności podawany jest w procentach.

Tabela 6.

#### Rozkład współczynników zmienności stylu przesłuchania

| Współczynnik zmienności (%) | 0-9 | 10-19 | 20-29 | 30-39 | 40-49 | 50-59 | 60-69 | 70-79 | 80-89 | 90-100 |
|-----------------------------|-----|-------|-------|-------|-------|-------|-------|-------|-------|--------|
| N                           | 7   | 17    | 10    | 5     | 5     | 4     | 2     | 0     | 0     | 0      |
| %                           | 14  | 34    | 20    | 10    | 10    | 8     | 4     | 0     | 0     | 0      |

Wykonano test jednorodności wariancji Levene'a. Hipoteza zerowa głosiła:

„Zróżnicowanie sędziów w zakresie stosowanego stylu przesłuchania jest u wszystkich

sędziów podobne”. Hipoteza ta została odrzucona na poziomie istotności  $p < 0,001$ , test Levene’a = 4,55. Wniosek: Wariacje stylów przesłuchania różnią się znacząco u poszczególnych sędziów. Styl przesłuchania mierzony za pomocą wskaźników autotyparności i empatii wyróżnionych w rdz. 4.3. jest zmienną wysoce zróżnicowaną. To znaczy, że są sędziowie, którzy w niewielkim stopniu zmieniają nasilenie dyrektywności przesłuchania, ale są i tacy, którzy dyrektywność zmieniają w zależności od czynników sytuacyjnych.

Należy też zwrócić uwagę (por. rdz. 8.1.), że stopień dyrektywności jest znacząco ujemnie skorelowany z wiarygodnością świadka i w nieco mniejszym stopniu z wiarygodnością zeznań. Stwierdzenie tej negatywnej współzmienności może oznaczać, że: 1) Gdy sędziowie mają wątpliwości co do wiarygodności, zwiększają dyrektywność przesłuchania. 2) Dyrektywny styl przesłuchania implikuje bardziej krytyczną ocenę wiarygodności. Oba te związki mogą ze sobą współwystępować. Dokładne sprawdzenie tych zależności wymaga odrębnych badań.

## 6.2. Metody właściwe poszczególnym etapom (fazom) przesłuchania

Poniżej poddana zostanie analizie ilościowej struktura danych (informacji) uzyskiwanych przez sąd w trakcie przesłuchania świadków na rozprawie głównej.

Pierwsza faza przesłuchania powinna rozpoczynać się od swobodnej wypowiedzi nazywaną też metodą swobodnej relacji (SR). Liczbę informacji uzyskiwaną przez sędziów za pomocą tej metody obrazuje tabela 7.

Tabela 7.

### Liczba informacji uzyskiwanych przez sędziów za pomocą metody SR

| Liczba informacji | 0                 | 1-2 | 3-5  | 6-10 | 11-15 | 16-20 | 21-25 | 26-30 | Powyżej 30 | $\Sigma$ |
|-------------------|-------------------|-----|------|------|-------|-------|-------|-------|------------|----------|
| N                 | 10/4 <sup>4</sup> | 13  | 39   | 43   | 37    | 30    | 14    | 4     | 6          | 200      |
| %                 | 5,0/2,0           | 6,5 | 19,5 | 21,5 | 18,5  | 15,0  | 7,0   | 2,0   | 3,0        | 100      |

<sup>4</sup> Wartość ta oznacza, że w 14 przypadkach uzyskano od świadka 0 informacji: 10 razy świadkowie nie potrafili odpowiedzieć na pytanie SR, natomiast 4 razy sąd zrezygnował z tej metody przesłuchania.

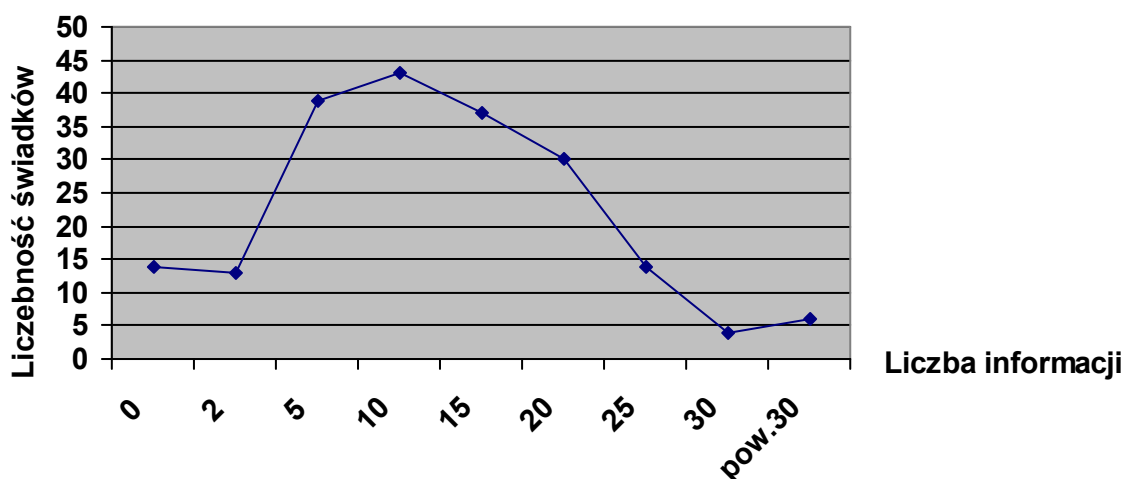

Rysunek 6.

**Liczba informacji uzyskiwanych od świadków w trakcie przesłuchania metodą SR**

Tabela 7. i wykres 6. prezentują liczebność świadków, od których uzyskano poszczególne liczebności informacji za pomocą metody SR.

Zaznacza się fakt, że od ponad 13% świadków za pomocą metody SR nie uzyskuje się wcale lub uzyskuje maksymalnie 2 informacje.

Mała grupa (7%) przesłuchiwanym świadków nie podaje żadnych informacji w tej fazie przesłuchania. Istnieją trzy wytłumaczenia takiego stanu rzeczy. Po pierwsze, czasem powołuje się świadków w sprawie, którzy nie byli świadkami inkryminowanego zdarzenia i nie mogą udzielić żadnych informacji sądowi. W przeprowadzonych dla potrzeb pracy badaniach przypadki takie były niezwykle rzadkie (1%). Po drugie czasami ludzie są świadkami zdarzenia, a nie potrafią lub nie chcą go spontanicznie zrelacjonować (4%). Po trzecie sędziowie czasem rezygnują z zastosowania tej metody przesłuchania (2%), (prawdopodobnie zakładając a priori, iż będzie ona nieefektywna wobec jakiegoś świadka). Ta ostatnia sytuacja wydaje się być uchybieniem procesowym, gdyż k.p.k. wyraźnie wskazuje w ok. 171 § 1, że zapewnienie swobody wypowiedzi świadka w granicach określonych celem przesłuchania jest obowiązkiem organu przesłuchującego. Jednakże E. Gruza (2003, s. 284) twierdzi, że przepis ten nie ma charakteru obligatoryjnego, a jedynie instrukcyjny, co oznacza, że ustawodawca nie nakłada na organ procesowy obowiązku przeprowadzania przesłuchania z zachowaniem najpierw spontanicznej, swobodnej relacji, a następnie zadawania pytań. Taka redakcja przepisu – według autorki – nie wyklucza pominięcia swobodnej relacji i rozpoczęcia przesłuchania od zadawania



pytań. Może mieć to miejsce ok. w sytuacji, gdy świadek nie jest z różnych przyczyn, w tym również z powodu właściwości osobistych, zdolny do sformułowania spontanicznej, dłuższej wypowiedzi czy też, gdy wypowiedź taka jest niecelowa. Autorka ta ponadto rozróżnia swobodną wypowiedź (swobodną relację) od swobody wypowiedzi. Pojęcia te nie są tożsame, mimo podobnego brzmienia sprawiającego wrażenie jedynie pewnego zabiegu gramatycznego. Swoboda wypowiedzi jest warunkiem ważności uzyskanego środka dowodowego, a sprowadza się do stworzenia takiego stanu, w którym przesłuchiwany zachowuje pełną, nieskrępowaną możliwość formułowania swego oświadczenia dowodowego zgodnie ze swoją wolą. Swobodna wypowiedź jest natomiast fazą przesłuchania, w której świadek ma możliwość nieskrępowanego, spontanicznego oświadczenia tego, co wie i co jest w kręgu zainteresowania przesłuchującego wyznaczającego cel czynności. Swobodna wypowiedź poprzedza więc fazę zadawania pytań, daje szansę na wypowiedzenie się w danej sprawie. Ale to swobodne wypowiedzenie się podlega także rygorom ok. 171 k.p.k., a zatem musi być zapewniona świadkowi swoboda wypowiedzi, rozumiana jako swoboda kształtowania się oświadczenia dowodowego (ibidem, s. 214).

Z badań przeprowadzonych przez wyżej cytowaną procesualistkę wynika, że spośród ankietowanych prokuratorów i sędziów, w zdecydowanej większości to sędziowie deklarują, że przesłuchując, zawsze stosują metodę swobodnej wypowiedzi (relacji). Autorka badań komentuje ten wynik ze zdziwieniem twierdząc, że faza spontanicznych zeznań jest pomijana zazwyczaj przed sądem. Jako uzasadnienie podaje: „W wypowiedziach sędziów odstępstwo od tej fazy zeznań tłumaczą oni ekonomią procesową, brakiem czasu na pozwolenie świadkowi na „wygadanie się”, problemami świadków w formułowaniu dłuższych, spontanicznych zeznań, co wynika w równej części z onieśmienia, strachu przed atmosferą sali sądowej, jak i problemów natury intelektualnej” (ibidem, s. 218).

W badaniach własnych wykryto niewielki odsetek sędziów, którzy pomijali fazę swobodnej relacji. Jest to zgodne z danymi uzyskanymi przez E. Gruzę, tzn. że większość sędziów stosuje zawsze tę metodę przesłuchania. Z powyższych rozważań wynika, że metoda ta może być albo niestosowana (2% przeanalizowanych przeze mnie przesłuchań), albo stosowana z niepowodzeniem, tj. nie uzyskuje się informacji od świadka (5% przeanalizowanych przesłuchań – z czego 4% świadków nie potrafi lub nie chce spontanicznie relacjonować, a 1% nie był świadkiem inkryminowanego zdarzenia) ze względu na problemy w formułowaniu dłuższych wypowiedzi, brak

motywacji do składania zeznań lub brak wiedzy na temat zdarzenia. Jako psycholog uważam, że tylko sprawdzenie, czy świadek jest w stanie zeznawać spontanicznie poprzez zadanie pytania wprowadzającego do SR, tj. „Co świadkowi wiadomo w sprawie...?” i brak uzyskania informacji na tak postawione pytanie pozwala na przejście do konkluzji, że prowadzenie przesłuchania metodą SR jest niecelowe.

W swoich badaniach nie znalazłem argumentów dla poglądu E. Gruzy, że rozpoczęcie przesłuchania od fazy pytań może być jedyną szansą na uzyskanie informacji istotnych dla prowadzonego postępowania, tym bardziej, że autorka nie podaje żadnych przykładów tego rodzaju przesłuchań.

Integracja danych z badań Gruzy oraz badań nad sędziowskimi sposobami przesłuchania świadków przeprowadzonych dla potrzeb niniejszej rozprawy wskazuje, że sędziowie w przeważającej mierze stosują metodę swobodnej wypowiedzi, choć nie zawsze metoda ta okazuje się być skuteczna. Autorka pierwszej polskiej monografii na temat oceniania wiarygodności zeznań świadków podkreśla, powołując się na literaturę z zakresu kryminalistyki, że faza swobodnej relacji powinna służyć przede wszystkim obserwacjom psychologicznym, poznaniu świadka, wypracowaniu pierwszych kryteriów ocennych, nie tylko samej osoby zeznającej, ale także wiarygodności składanych przez nią zeznań. Mniejsze znaczenie przywiązuje się do znaczenia stricte dowodowego. Jednocześnie badaczka przytacza wyniki własnych badań ankietowych, w których sędziowie metodzie swobodnej relacji przypisują przede wszystkim znaczenie dowodowe rozumiane jako możliwość ujawnienia nowych faktów i okoliczności (ok. 80%), które następnie wykorzystywane są do formułowania szczegółowych pytań. Według tych badań, znaczenie ocenne, tj. możliwość oceny wiarygodności świadka jako osoby w fazie swobodnej relacji przypisuje tej fazie przesłuchania 59% badanych sędziów. 47% sędziów przypisuje swobodnej wypowiedzi znaczenie poznawcze, czyli poznawanie osobowości świadka. Wyniki te są konkludowane pytaniem o to, kiedy przesłuchujący chcą osiąść wiedzę z obserwacji zachowań świadka i gdzie ją faktycznie zdobywają, jeżeli tak rzadko deklarują, że podczas SR obserwacje takie prowadzą, nawet wtedy, kiedy są o to pytani wprost (ibidem, s. 219).

Z przeprowadzonych przeze mnie badań obserwacyjnych wynika, że sędziowie w 98% przesłuchań stosują metodę SR, a w 93% uzyskują w ten sposób informacje o inkryminowanym zdarzeniu.

Za pomocą metody SR sędziowie uzyskują najczęściej od 3 do 20 informacji (74,5% wszystkich przesłuchanych świadków). Najbardziej liczebna jest grupa zeznań, w których zawiera się od 6 do 10 informacji (21,5%). Uzyskiwanie większych ilości informacji jest sporadyczne. Więcej niż 20 informacji znajduje się w zeznaniach 12% świadków.

Ilość informacji zawartych w zeznaniach świadków zależy między innymi od złożoności problemu na okoliczność, którego przesłuchiwany jest świadek. Ta sama ilość informacji podana przez świadka w sprawie wielowątkowej i prostej nie może być porównywana na płaszczyźnie wydajności danej metody przesłuchania. Bardziej miarodajny może okazać się wskaźnik procentowy liczby informacji uzyskiwanych w trakcie danego etapu przesłuchania w stosunku do informacji uzyskanych we wszystkich fazach przesłuchania sądowego. Poniżej przedstawiam taką specyfikację.

Tabela 8. i Rysunek 7. prezentują procentowy rozkład danych uzyskanych w trakcie SR, przy czym 100% stanowią wszystkie informacje, jakich świadek udzielił we wszystkich fazach przesłuchania na rozprawie głównej.

Tabela 8.

**Procentowy udział informacji uzyskiwanych od świadka w fazie SR w stosunku do wszystkich informacji ujawnionych przez niego na rozprawie**

| Przedziały procentowe | 0-9  | 10-19 | 20-29 | 30-39 | 40-49 | 50-59 | 60-69 | 70-79 | 80-89 | 90-100 | Σ   |
|-----------------------|------|-------|-------|-------|-------|-------|-------|-------|-------|--------|-----|
| N                     | 26   | 12    | 17    | 27    | 21    | 25    | 36    | 14    | 15    | 7      | 200 |
| %                     | 13,0 | 6,0   | 8,5   | 13,5  | 10,5  | 12,5  | 18,0  | 7,0   | 7,5   | 3,5    | 100 |

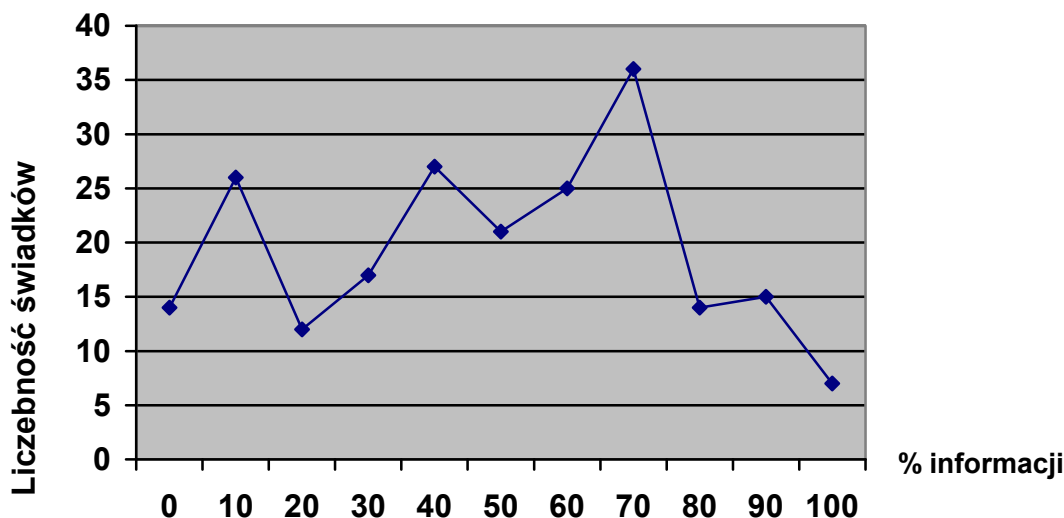

Rysunek 7.

**Procentowy udział informacji uzyskiwanych od świadka w fazie SR w stosunku do wszystkich informacji ujawnionych przez niego na rozprawie**

Stosunek informacji uzyskiwanych przez sędziów w trakcie przesłuchiwania w fazie SR do wszystkich danych uzyskanych od świadka na rozprawie wykazuje duże zróżnicowanie. Z jednej strony w prawie połowie przypadków (48,5%) uzyskuje się w tej fazie przesłuchania 50% i więcej wszystkich informacji, a 18% świadków podaje w trakcie swobodnej wypowiedzi ponad 70% danych zawartych w całym zeznaniu przed sądem. Liczby te ukazują ogromną wagę i rolę umożliwienia świadkowi swobodnego wypowiedzenia się przed sądem.

Z drugiej strony istnieją świadkowie, w stosunku do których metoda ta okazuje się być mało skuteczna. 27,5% świadków przy przesłuchaniu metodą SR przekazuje mniej niż 30% informacji. Ponieważ pozostałe informacje przekazują w fazie PU i (fakultatywnie) PKW oznacza to, że wykazują osobowościowe predyspozycje do uruchamiania procesów przypominania w wyniku stymulacji pytaniami ukierunkowanymi.

Jak wynika z wykresu, procentowy rozkład liczby informacji uzyskiwanych w fazie SR jest trójmodalny. Liczebności świadków grupują się w punktach 15%, 45% oraz 75% wszystkich podawanych przez świadków informacji. Płyne z tego wniosek, iż w procesie sądowym w fazie swobodnej relacji spotkać się można z trzema rodzajami zeznań: 1) ubogimi treściowo, 2) o umiarkowanej zawartości treściowej oraz z 3)

obszernymi zeznaniami, w których ujawniona zostaje większość informacji z sumy informacji przedstawianych w trakcie całego przesłuchania. Możemy tu mówić o trzech typach świadków różniących się zdolnością do złożenia wyczerpujących zeznań na etapie swobodnego wypowiedzenia się: 1) świadków małomównych - introwertywnych, lękowych, niezdolnych do formułowania spontanicznych wypowiedzi, potrafiących udzielać informacji w odpowiedzi na konkretne pytania i/lub o obniżonej sprawności intelektualnej 2) świadków potrafiących udzielić umiarkowanej liczby informacji w trakcie swobodnej wypowiedzi, ale również zdolnych do uzupełniania tych informacji na skutek zadawania im pytań ukierunkowanych, 3) świadków wielomównych, doskonale radzących sobie ze swobodnym wypowiadaniem się, a jednocześnie niezdolnych czy też nie mających możliwości z przyczyn obiektywnych (brak wiedzy, śladu pamięciowego) na rozwinięcie swobodnej relacji na skutek pytań szczegółowych.

Tabela 9. i rysunek 8. przedstawiają liczbę danych uzyskiwanych przez sędziów w toku przesłuchiwanie metodą pytań ukierunkowanych (PU).

Tabela 9.

**Liczba informacji uzyskiwanych przez sędziów za pomocą metody PU**

| Liczba informacji | 0   | 1-2 | 3-5  | 6-10 | 11-15 | 16-20 | 21-25 | 26-30 | Powyżej 30 | Σ   |
|-------------------|-----|-----|------|------|-------|-------|-------|-------|------------|-----|
| N                 | 3   | 14  | 53   | 56   | 36    | 19    | 8     | 3     | 8          | 200 |
| %                 | 1,5 | 7,0 | 26,5 | 28,0 | 18,0  | 9,5   | 4,0   | 1,5   | 4,0        | 100 |

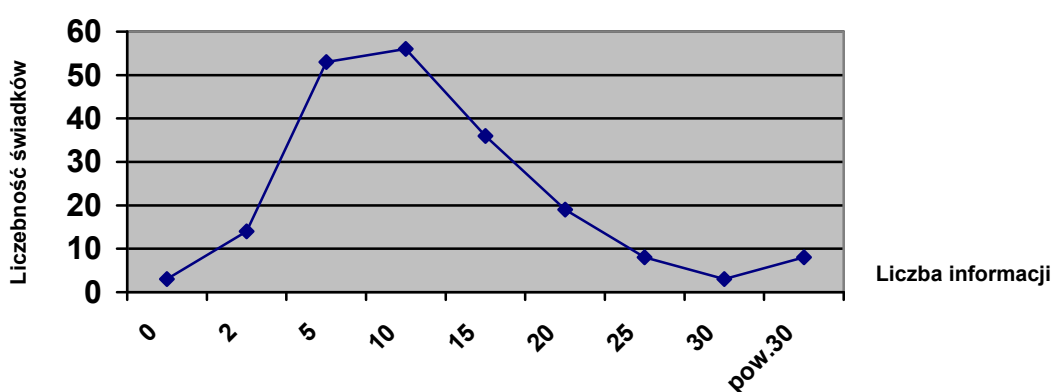

Rysunek 8.

**Liczba informacji uzyskiwanych od świadków w trakcie przesłuchania metodą PU**

Sędziowie przesłuchując świadków metodą pytań ukierunkowanych, najczęściej uzyskują od 3 do 15 informacji (72,5% wszystkich przeanalizowanych zeznań). Zeznania uzyskiwane na skutek przesłuchania PU o mniejszej lub większej zawartości informacyjnej należą do rzadkości.

W porównaniu z SR za pomocą tej metody częściej uzyskuje się przynajmniej znikomą ilość informacji. Tylko 1,5% świadków w populacji badanych sędziów nie udzieliło żadnych informacji w tej fazie przesłuchania (za każdym razem sąd stosował metodę, a świadkowie nie udzielali informacji na tak postawione pytania). Mniej liczna niż w przypadku SR jest grupa świadków, od których uzyskano powyżej 15 informacji (19%). W tej grupie znajdują się zarówno świadkowie, którzy złożyli skąpe w treści zeznanie w stadium SR i uzupełnili/ doprecyzowali je na skutek stymulacji pytaniami ukierunkowanymi, jak również tacy, którzy pomimo obszernego spontanicznego zeznania, na skutek dociekliwości sądu i innych uprawnionych do zadawania pytań świadkom uczestników postępowania, uzupełnili/ doprecyzowali spontaniczne zeznanie, przekazując jeszcze więcej informacji.

Można skonkludować, że PU jest dla sędziów ważnym narzędziem wydobywania informacji od świadków, szczególnie informacji najbardziej podstawowych (jakichkolwiek informacji). Co prawda nie można jednoznacznie ustalić, jaką wagę dla sędziów mają te informacje, jednak praktyka badań obserwacyjnych w połączeniu z badaniami aktowymi pokazała, iż jeżeli sąd przy przesłuchaniu na rozprawie głównej otrzymuje znikomą (1-2) ilość danych od świadka w trakcie PU (ta grupa zeznań to 7% przesłuchań), to są to prawie zawsze informacje udzielone przez świadka we wcześniejszym etapie postępowania i mają zasadnicze znaczenie z punktu widzenia rozpatrywanej sprawy (są ważnymi, niejednokrotnie jedynymi dowodami).

Przesłuchanie metodą PU nie pozwala jednak uzyskiwać tak dużej ilości danych, jak to dzieje się przy spontanicznym zeznawaniu (przy przesłuchiowaniu za pomocą SR). Wpływ na to mają: struktura zeznań w SR (praktycznie nieskrępowana wypowiedź na pytanie otwarte) oraz psychofizjologiczne procesy zapominania. Jeżeli świadkowie, którzy w zdecydowanej większości są zorientowani w ogólnym temacie przesłuchania, w trakcie SR podają określoną pulę informacji i nie przypominają sobie więcej szczegółów, to można się spodziewać, że przesłuchanie przy pomocy PU zwiększy liczbę przypomnianych informacji, jednakże liczba ta nie będzie tak duża jak w spontanicznym zeznaniu.

Tabela 10. i Rysunek 9. prezentują procentowy rozkład danych uzyskanych

w trakcie PU, przy czym 100% stanowią wszystkie informacje, jakich świadek udzielił we wszystkich fazach przesłuchania.

Tabela 10.

**Procentowy udział informacji uzyskiwanych od świadka w fazie PU w stosunku do wszystkich informacji ujawnionych przez niego na rozprawie**

| Przedziały procentowe | 0-9  | 10-19 | 20-29 | 30-39 | 40-49 | 50-59 | 60-69 | 70-79 | 80-89 | 90-100 | Σ   |
|-----------------------|------|-------|-------|-------|-------|-------|-------|-------|-------|--------|-----|
| N                     | 22   | 12    | 29    | 32    | 21    | 21    | 21    | 10    | 10    | 10     | 200 |
| %                     | 11,0 | 6,0   | 14,5  | 15,0  | 10,5  | 10,5  | 10,5  | 5,0   | 5,0   | 5,0    | 100 |

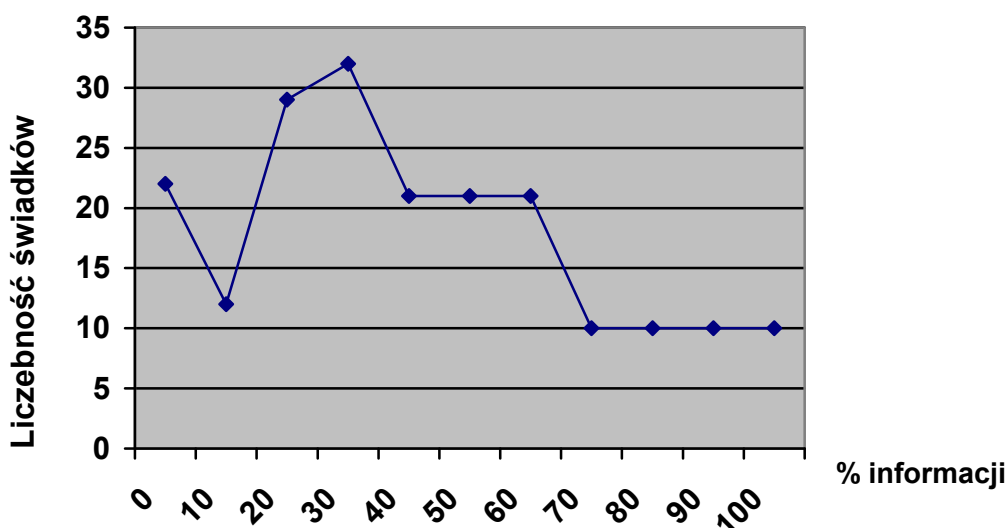

Rysunek 9.

**Procentowy udział informacji uzyskiwanych od świadka w fazie PU w stosunku do wszystkich informacji ujawnionych przez niego na rozprawie**

Rozkład procentowy danych uzyskanych w fazie PU w stosunku do wszystkich otrzymanych informacji potwierdza wnioski wypływające z analizy wyników surowych. Stosunkowo najczęściej za pomocą pytań ukierunkowanych sędziowie otrzymują 20-39% wszystkich informacji (40% przeanalizowanych zeznań).

Grupa świadków udzielająca niewielkiej ilości, tj. 0-19% informacji w trakcie przesłuchania za pomocą PU wynosi 11%. Znajdują się tu w znakomitej większości świadkowie, którzy złożyli wyczerpujące zeznania w fazie SR (trzecia grupa świadków spośród grup wyróżnionych wyżej, w tym rozdziale, przy omawianiu liczby informacji uzyskiwanych w trakcie przesłuchania w fazie SR).

Zeznania świadków uzyskiwane za pomocą przesłuchania pytaniami ukierunkowanymi, których zawartość informacyjna w stosunku do wszystkich informacji podawanych przez świadka w procesie sądowym waha się od 40% do 69% stanowią 31,5% wszystkich przeanalizowanych przesłuchań. Zeznań o takiej zawartości informacyjnej udzielają świadkowie, od których uzyskuje się podobną ilość informacji w stadium SR i PU. Pokazuje to komplementarność obu metod przesłuchania oraz konieczność stymulowania pytaniami zasobów poznawczych wszystkich świadków (nawet tych, którzy budują szeroką wypowiedź w stadium SR) w zakresie uszczegóławiania swobodnej relacji treściami ważnymi dla rekonstrukcji stanu faktycznego. Pomimo że świadek, jak wspomniano wyżej, jest zazwyczaj zorientowany w ogólnym temacie przesłuchania, to jest jednak tym uczestnikiem postępowania, który często nie wie, jakie informacje są ważne dla organów procesowych. Swobodna relacja jest uzupełniana i precyzowana odpowiedziami na pytania uprawnionych uczestników postępowania i ewentualnie weryfikowana za pomocą PKW.

Najrzadziej za pomocą PU uzyskuje się przeważającą - w stosunku do wszystkich zastosowanych metod - liczbę informacji. 70-100% informacji uzyskano jedynie w przypadku 15% świadków. Świadców ci nie potrafią samodzielnie budować szerokich wypowiedzi na otwarte pytanie sądu „Co świadkowi wiadomo w sprawie?“, lecz pod wpływem konkretnych pytań ich zeznanie staje się wartościowe i jego zawartość informacyjna znacząco wzrasta. W grupie tej znajdują się świadkowie, którzy z jakiś względów nie potrafią spontanicznie zrelacjonować zdarzeń będących przedmiotem ustaleń sądu. Ta grupa świadków jest niezwykle podatna na przypominanie i odtwarzanie informacji pod wpływem stymulacji procesów poznawczych pytaniami ukierunkowanymi (pierwsza grupa świadków spośród grup wyróżnionych wyżej, w tym rozdziale, przy omawianiu liczby informacji uzyskiwanych w trakcie przesłuchania w fazie SR).

Dokonano dalszej analizy w celu sprawdzenia wpływu stymulacji metodą PU na uzyskiwanie zeznań od osób, które przy przesłuchaniu SR nie udzielają w ogóle lub udzielają znikomej ilości informacji. Okazuje się, że zdecydowana większość świadków spośród 13,5% ogólnej populacji świadków, która przy przesłuchaniu SR nie udziela lub udziela maksymalnie dwóch informacji, zeznaje obszerniej dzięki stymulacji PU. Jedynie 1% z powyższej grupy, mimo przesłuchania PU, nadal udziela znikomej (maksymalnie dwie) liczby informacji. Nie można się tu dopatrywać - w celu wyjaśnienia owej „małomówności” świadków - przyczyn osobowościowych, gdyż tak



znikomy odsetek może być z powodzeniem wytłumaczony powoływaniem w charakterze świadków osób, które faktycznie niewiele wiedzą na temat sądanego zdarzenia. Wniosek z tej analizy jest następujący - marginalny odsetek świadków należy do grupy osób, która nie potrafi skonstruować swobodnej wypowiedzi i jednocześnie nie jest podatna na wydobywanie informacji z pamięci przy pomocy zadawania pytań szczegółowych.

Ostatnią, jak się okazało w praktyce (i jak można się było spodziewać przed przystąpieniem do badań), najrzadziej stosowaną metodą przesłuchania sądowego, jest metoda pytań kontrolno - weryfikacyjnych (PKW). Liczbę uzyskanych tą metodą pytań przez sędziów przedstawia tabela 11.

Tabela 11.

**Liczba informacji uzyskiwanych przez sędziów za pomocą metody PKW**

| Liczba informacji | 0    | 1    | 2    | 3    | 4   | 5   | 6   | 7   | 8   | 9   | 10  | Σ   |
|-------------------|------|------|------|------|-----|-----|-----|-----|-----|-----|-----|-----|
| N                 | 78   | 42   | 24   | 23   | 14  | 11  | 3   | 1   | 1   | 1   | 2   | 200 |
| %                 | 39,0 | 21,0 | 12,0 | 11,5 | 7,0 | 5,5 | 1,5 | 0,5 | 0,5 | 0,5 | 1,0 | 100 |

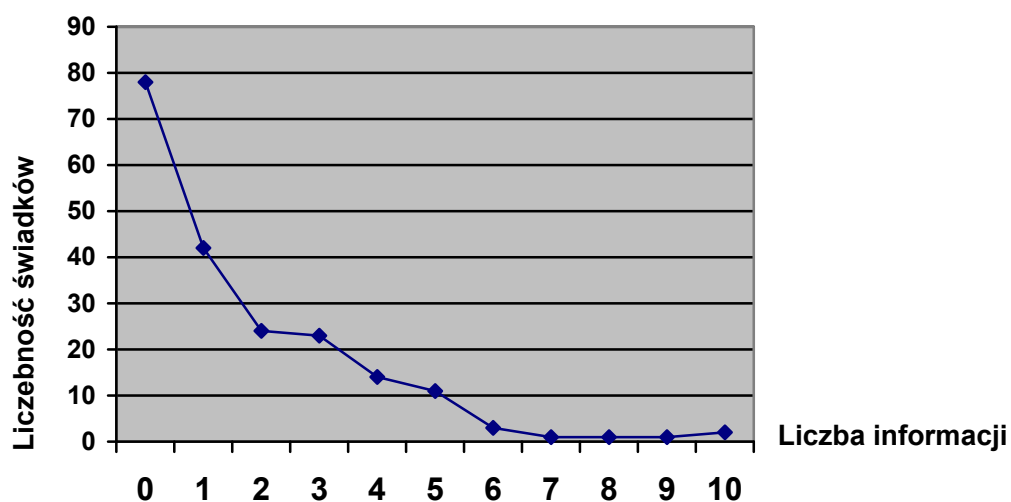

Rysunek 10.

**Liczba informacji uzyskiwanych od świadka w trakcie przesłuchania metodą PKW**

Za pomocą PKW sędziowie najczęściej uzyskują bardzo mało informacji. Należy zauważyć, że ta metoda jest rzadko stosowana przez sędziów. Badani sędziowie w przypadku przeszło 39% przesłuchań świadków nie uzyskiwali za pomocą pytań

kontrolno - weryfikacyjnych żadnych informacji. Przyczyną braku uzyskiwania informacji w trzeciej fakultatywnej fazie przesłuchania tj. PKW nie jest bynajmniej nieskuteczność tej metody, lecz właśnie brak zastosowania pytań kontrolnych czy weryfikacyjnych.

W przypadku kolejnych 33% przesłuchań świadków badani sędziowie uzyskiwali w wyniku zastosowania PKW zaledwie jedną lub dwie informacje. Taki stan rzeczy nie jest zaskakujący. Sądowe przesłuchanie jest bowiem najczęściej odtworzeniem danych już prezentowanych przez świadków w postępowaniu przygotowawczym, z którymi sąd musi się jednak zapoznać „osobiście” zgodnie z zasadą bezpośredniości. W takim kontekście sędziowie bardzo rzadko uważają za zasadne stosowanie metody, która z istoty rzeczy została stworzona do sprawdzania wiarygodności. Rzadkie (aczkolwiek zdarzające się w praktyce sądowej) przypadki zastosowania PKW ograniczają się do przypadków, kiedy sędziowie mają wątpliwości, co do wiarygodności danego świadka. Sytuacje takie czasem poprzedzają powołanie biegłego sądowego psychologa w celu sporządzenia opinii w przedmiocie zdolności i możliwości świadka do czynienia i odtwarzania spostrzeżeń.

Liczebność w poszczególnych przedziałach procentowych zawartości treściowej wykazuje w grupie PKW wyraźną tendencję spadkową. Oznacza to, że podgrupy świadków, od których uzyskiwano coraz to większy procent informacji (w stosunku do wszystkich informacji uzyskanych w trakcie sądowego przesłuchania) w wyniku zastosowania PKW są coraz mniej liczne.

Tabela 12.

**Procentowy udział informacji uzyskiwanych od świadka w fazie PKW w stosunku do wszystkich informacji ujawnionych przez niego na rozprawie**

| Przedziały procentowe | 0-9  | 10-19 | 20-29 | 30-39 | 40-49 | 50-59 | 60-69 | 70-79 | 80-89 | 90-100 | Σ   |
|-----------------------|------|-------|-------|-------|-------|-------|-------|-------|-------|--------|-----|
| N                     | 148  | 32    | 12    | 4     | 4     | 0     | 0     | 0     | 0     | 0      | 200 |
| %                     | 74,0 | 16,0  | 6,0   | 2,0   | 2,0   | 0     | 0     | 0     | 0     | 0      | 100 |

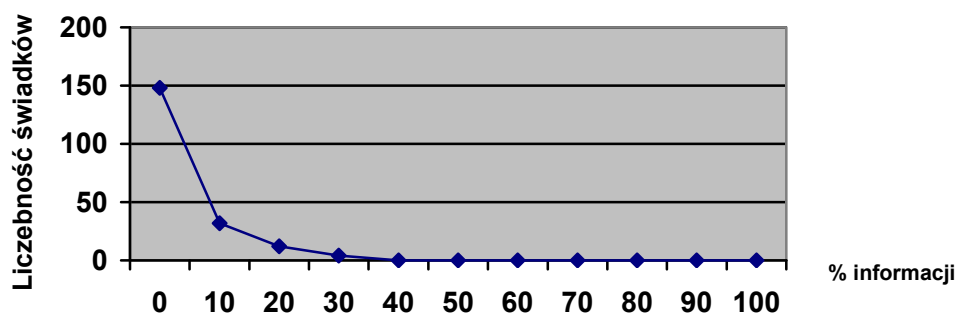

Rysunek 11.

**Procentowy udział informacji uzyskiwanych od świadka w fazie PKW w stosunku do wszystkich informacji ujawnionych przez niego na rozprawie**

Od prawie  $\frac{3}{4}$  (74%) wszystkich przesłuchanych świadków za pomocą PKW uzyskuje się znikomą ilość informacji, tj. poniżej 10 %. Mając na uwadze, że w 39 % przypadków przesłuchań sądowych tą drogą nie uzyskuje się w ogóle informacji, to dalsze 35 % daje odsetek danych z przedziału 1 - 9% udziału we wszystkich informacjach z przesłuchania sądowego. 22% świadków udziela w wyniku przesłuchania metodą PKW informacji z przedziału 10-30% całokształtu zeznania przed sądem. Większa ilość informacji udzielana za pomocą tej metody podczas przesłuchania sądowego stanowi incydentalne zjawisko.

Globalna analiza rozprawy sądowej pokazuje, iż najwięcej informacji uzyskują sędziowie, przesłuchując świadków za pomocą SR - 49% wszystkich informacji, choć bywa też, że jest to metoda nieskuteczna głównie ze względu na czas upływający od zdarzenia oraz różnice osobnicze w zakresie umiejętności samodzielnego budowania spontanicznej wypowiedzi oraz podatności na stymulację pytaniami szczegółowymi. 44% informacji sędziowie uzyskują w wyniku przesłuchania metodą PU, a jedynie 7% w wyniku zastosowania metody PKW (zob. rys. 12). Można z całą rzetelnością i dużym prawdopodobieństwem wnioskować, że przedstawiony powyżej ilościowy stosunek jest reprezentatywny dla większości spraw sądowych, z tym tylko zastrzeżeniem, że równowaga pomiędzy SR a PU może się zmieniać w zależności od takich czynników jak: typ świadka, motywacja świadka do składania zeznań, rodzaj sprawy, czas upływający od zdarzenia, funkcjonowanie procesów poznawczych świadka od czasu obserwowania zdarzenia do czasu składania zeznań przed sądem. Wielkość wpływu poszczególnych czynników na rodzaj zastosowanej metody przesłuchania oraz liczbę

uzyskiwanych informacji w kolejnych stadiach przesłuchania wymaga jednak odrębnych badań. Udział PKW w całokształcie przesłuchania sądowego determinowany jest głównie wątpliwościami sędziów, co do wiarygodności świadka i jego zeznań.

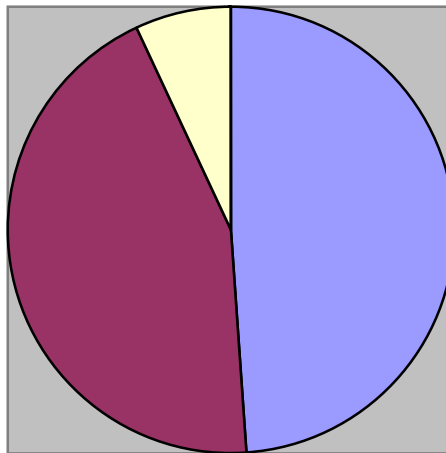

**Legenda:**



Rysunek 12.

**Rozkład procentowy informacji uzyskiwanych od świadków za pomocą poszczególnych metod przesłuchania**

Z badań eksperymentalnych Stanika i współpracowników (1985a, s. 388 i n.) wynika, iż najwięcej informacji uzyskuje się za pomocą metody *cross examination* (CE) (zbliżonej najbardziej do badanej w tej pracy metody PKW), najmniej zaś za pomocą metody SR. Odwrotny rozkład uzyskali oni analizując ilość błędów, tzn. najwięcej błędów popełniają świadkowie przy przesłuchaniu CE, najmniej przy przesłuchaniu za pomocą SR. Badania te bazowały jednak na odmiennej niż w niniejszym opracowaniu - metodologii. Były to badania eksperymentalne, w których naukowcy znali prawdę obiektywną, natomiast sytuacja przesłuchania miała charakter sztuczny - nie była prowadzona przez policjantów, prokuratorów ani sędziów, w warunkach naturalnych, właściwych „typowej” sytuacji przesłuchania. Badania te zmierzały do ustalenia kryminalistycznej wartości poszczególnych metod i właściwych im pytań, które następowały w z góry zaplanowanym porządku i według określonego schematu. Można było zidentyfikować odpowiedzi poprawne, błędne i zmienione. Badania

przeprowadzone w tej pracy pokazują nie tyle wymiar skuteczności poszczególnych metod przesłuchania, co liczebność informacji uzyskiwanych w poszczególnych, kolejnych fazach przesłuchania. Uzyskane tu wyniki nie kwestionują wartości CE czy PKW jako metody pozwalającej uzyskać wiele informacji (prawdziwych i błędnych). Przeprowadzone dla potrzeb tej pracy badania obserwacyjne analizowały sędziowski sposób przesłuchania. Badacz podobnie jak sędzia nie znał prawdy obiektywnej, obserwował natomiast w warunkach naturalnych czynności sędziowskie - w tym stosowane przez sędziów metody właściwe fazom przesłuchania. Te odmienności metodologiczne tłumaczą odmiennosc uzyskanych wyników, a mianowicie niewielką liczbę informacji uzyskiwaną przez sędziów w fazie PKW. Sędziowie są w tej komfortowej sytuacji, iż większość informacji jest już ustalonych w postępowaniu przygotowawczym (por. analiza zastosowania metody CE jako techniki perswazji procesowej na sali sądowej w rdz. 6.4.). Ich rola sprowadza się do kontroli przeprowadzonych dowodów, bezpośredniego zetknięcia z dowodami oraz oceny ich wiarygodności. Nie ucieka się przeto sędzia do metody PKW (stosuje ją rzadko), kiedy dowód z zeznań świadka nie budzi wątpliwości co do swej wiarygodności. Jest to uzasadnione również z punktu widzenia ryzyka uzyskania od świadka informacji błędnych. Sąd dążąc do rekonstrukcji stanu faktycznego, używa wszelkich mu dostępnych środków, by prawdę sądową zbliżyć do prawdy materialnej. Wystrzegać się więc musi metod obarczonych większym ryzykiem wystąpienia błędów, stosując metody najbardziej obiektywne, chyba że w jego (sądu) ocenie korzyści dla prawidłowego rozstrzygnięcia sprawy będą większe niż owo ryzyko.

### **6.3. Rodzaje zadawanych pytań**

Problematyka zadawanych pytań w trakcie przesłuchania choć dosyć szeroko opisywana w krajowej literaturze z zakresu prawa procesowego (Lipczyńska, 1963, s. 351; Czekaj, 1998, s. 25-26), kryminalistyki (Horoszowski, 1958, s. 90; Kulicki, 1994, s. 139) i psychologii sądowej (Stanik, 1986; Kołakowska, Lach, 2002; Stanik 2005), nie znalazła jak dotąd odzwierciedlenia w badaniach nad sądowym przesłuchaniem świadków. Poniższa tabela 13. przedstawia matrycę zastosowanych przez sędziów pytań w trakcie przesłuchania świadków. Matryca ta uwzględnia z jednej strony stopień sugestywności czy też nacisku pytań (wiersze), a z drugiej przyporządkowanie ich fazom przesłuchania (PU i PKW) oraz odmienne funkcje realizowane przez poszczególne pytania (kolumny). Wprowadzone zostały też tutaj poprawione przez J. Stanika (2008) terminologia i nazewnictwo poszczególnych

rodzajów pytań. Podkreślić należy również, że przedstawione w tym podrozdziale wyniki dotyczą liczebności zadanych poszczególnych rodzajów pytań, a więc również częstotliwości i proporcji zastosowania metod właściwych fazom: PU i PKW. Proporcje i liczebności uzyskanych informacji przy przesłuchaniu za pomocą metod SR, PU i PKW zostały przedstawione powyżej (rdz. 6.2.).

Tabela 13.

**Częstotliwość zadawania poszczególnych rodzajów pytań**

| Metoda i rodzaj pytania<br><br>Forma logiczno - gramatyczna | PU            |             |                | PKW                            |                        |                 | Σ            |
|---|---------------|-------------|----------------|--------------------------------|------------------------|-----------------|--------------|
|   | Uzupełniające | Precyzujące | Przypominające | Dot. Okoliczności sprostowania | Dot. źródeł wiadomości | Dot. in. danych |              |
| <b>Pytania otwarte o konstatacje</b>                        | <b>567</b>    | <b>668</b>  | <b>105</b>     | <b>80</b>                      | <b>63</b>              | <b>53</b>       | <b>1536</b>  |
| <b>%</b>  | <b>24</b>     | <b>28,3</b> | <b>4,5</b>     | <b>3,4</b>                     | <b>2,7</b>             | <b>2,2</b>      | <b>65,1</b>  |
| <b>Pytania dysjunktywne</b>                                 | <b>218</b>    | <b>218</b>  | <b>64</b>      | <b>39</b>                      | <b>17</b>              | <b>47</b>       | <b>603</b>   |
| <b>%</b>  | <b>9,2</b>    | <b>9,2</b>  | <b>2,7</b>     | <b>1,7</b>                     | <b>0,7</b>             | <b>2</b>        | <b>25,5</b>  |
| <b>Pytania alternatywne</b>                                 | <b>73</b>     | <b>77</b>   | <b>11</b>      | <b>10</b>                      | <b>13</b>              | <b>16</b>       | <b>200</b>   |
| <b>%</b>  | <b>3</b>      | <b>3,3</b>  | <b>0,5</b>     | <b>0,4</b>                     | <b>0,6</b>             | <b>0,8</b>      | <b>8,6</b>   |
| <b>Pytania wyczekujące z konstrukcją negatywną</b>          | <b>1</b>      | <b>7</b>    | <b>5</b>       | <b>2</b>                       | <b>3</b>               | <b>2</b>        | <b>20</b>    |
| <b>%</b>  | <b>0,04</b>   | <b>0,28</b> | <b>0,2</b>     | <b>0,08</b>                    | <b>0,12</b>            | <b>0,08</b>     | <b>0,8</b>   |
| <b>Σ</b>  | <b>859</b>    | <b>970</b>  | <b>185</b>     | <b>131</b>                     | <b>96</b>              | <b>118</b>      | <b>2359</b>  |
| <b>%</b>  | <b>36,2</b>   | <b>41,1</b> | <b>7,9</b>     | <b>5,6</b>                     | <b>4,1</b>             | <b>5,1</b>      | <b>100,0</b> |

Spośród pytań właściwych metodzie PU dominują pytania precyzujące (41,1%) przed uzupełniającymi (36,2%). Wskazuje to, że uszczegółowianie, precyzowanie

materiału zebranego w SR jest nadrzędnym zadaniem, jakie realizują sędziowie w trakcie przesłuchania metodą PU. Precyzowane są zarówno informacje, które świadek już podawał w postępowaniu przygotowawczym, a które mniej lub bardziej wiernie powtórzył na sali sądowej (35% ogółu zadanych pytań świadkowi), jak i te, które po raz pierwszy pojawiają się w zeznaniach na skutek przesłuchania sądowego (6%). Dysproporcja ta nie wynika ze szczególnego zainteresowania sędziów materiałem prezentowanym już w postępowaniu przygotowawczym lecz z faktu, że treści nowe tj. takie, które pojawiają się na sali sądowej po raz pierwszy należą do rzadkości.

W grupie pytań uzupełniających znalazły się pytania o informacje, które interesowały sąd, a które nie zostały w ogóle zebrane w postępowaniu przygotowawczym i nie zostały spontanicznie zrelacjonowane przez świadka (8% wszystkich zadawanych przez sędziów na sali sądowej pytań). Drugim rodzajem pytań uzupełniających są pytania o informacje, które świadek podawał w postępowaniu przygotowawczym, a w przesłuchaniu sądowym z jakich względów te informacje pominął (28% wszystkich pytań).

Zaznacza się fakt, że w stadium przesłuchania PU pytania w większości dotyczą informacji ustalonych we wcześniejszych fazach postępowania. Sędziowie z podobną starannością uzupełniają i precyzują materiał dowodowy z zeznań świadków, w przypadku informacji, które pojawiły się w aktach sprawy na skutek wcześniejszych czynności procesowych, jak i te które pojawiają się w wyniku przesłuchania sądowego po raz pierwszy. Informacji drugiego rodzaju okazuje się być w praktyce znacznie mniej.

Zdecydowanie najmniej spośród pytań właściwych metodzie PU zadawanych jest pytań przypominających (7,9%). Sędziowie mało uwagi poświęcają wydobywaniu informacji z pamięci świadka rzadko wykraczając poza uzupełnianie i precyzowanie zeznań. Na niską częstotliwość pojawiania się w przesłuchaniu sądowym tego rodzaju pytań wpływ ma również wąski zakres pojęciowy pytania przypominającego zawężony do struktury „Czy świadek sobie przypomina?/Proszę sobie przypomnieć...”. Niektóre pytania uzupełniające i precyzujące, mimo że takiej struktury nie posiadają, również mają za zadanie wydobyć informacji z pamięci świadka i uruchomienie procesów przypominania.

Liczebności pytań w podgrupach zróżnicowanych ze względu na poziom sugestywności dla wszystkich trzech sposobów zdobywania informacji od świadka (uzupełnianie, precyzowanie, przypominanie) w ramach PU wykazują tendencję

spadkową. Oznacza to, że sędziowie w obrębie każdego z tych sposobów zadają najwięcej pytań nie zawierających sugestii, tj. pytań otwartych o konstatację (65,1% wszystkich zadanych pytań świadkom). Drugą kategorią pytań, co do częstotliwości ich zadawania są pytania dysjunktywne (25,5%), czyli takie, na które można odpowiedzieć: „tak”, „nie” lub uchylić się od udzielenia odpowiedzi - „nie wiem”. Jeszcze rzadziej występują dość sugestywne pytania alternatywne (8,6%), zawierające w pytaniu dwie literalnie podane odpowiedzi. Do absolutnych wyjątków należy stosowanie pytań o dużej dozie sugestii, tj. pytań wyczekujących o konstrukcji negatywnej (0,8%). W badaniach obserwacyjnych nie odnotowano zadawania w praktyce sędziowskiej pytań o najwyższym poziomie sugestii, tj. pytań implikujących i pytań konsekwentnych.

Pytania zadawane w fazie PKW nie należą do pytań zadawanych często w przesłuchaniu sądowym. W zakresie pytań właściwych metodzie czy też stadium PKW różnice pomiędzy ilością zadawanych pytań są niewielkie. Najwięcej zadawanych jest (5,6% ogółu pytań zadanych świadkom) pytań dotyczących okoliczności spostrzegania. W drugiej kolejności sędziowie pytają o dane dotyczące innych okoliczności, które mogą potwierdzić zeznania świadka oraz o inne dowody mogące potwierdzić wersję świadka (5,1%). Stosunkowo najmniej jest pytań o źródła wiadomości świadka (4,1%). Nie są to jednak różnice istotne statystycznie.

Liczebności w podgrupach zróżnicowanych ze względu na poziom sugestywności w obrębie PKW, podobnie jak w przypadku PU, wykazują tendencję spadkową. Pytań otwartych o konstatację zadawanych w celu kontroli i/lub weryfikacji zeznań odnotowano (8,3%), pytań dysjunktywnych (2,6%), pytań alternatywnych (1,8%), a pytań wyczekujących o konstrukcji negatywnej (0,28%).

Generalnie, wyniki badań pokazują, że przesłuchanie sądowe nie jest przesłuchaniem sugestywnym. Dominują pytania o bardzo niskim i niskim poziomie sugestywności.

Ponieważ literatura przedmiotu z zakresu metodyki pracy sędziego w sprawach karnych podaje niekiedy, jakie pytania są dozwolone z punktu widzenia poprawności przebiegu rozprawy sądowej, a jakie nie, wliczając do pierwszej grupy (według systematyki niniejszej pracy) pytania: otwarte o konstatację i dysjunktywne, do drugiej natomiast pytania alternatywne, zawierające błędne założenie (implikujące) oraz poprzedzone przedstawieniem własnego punktu widzenia (Hofmański, Zabłocki, 2006,



s. 186), poniżej poddana zostanie analizie częstotliwość zadawania poszczególnych pytań z uwzględnieniem tych wytycznych.

Pomijając aspekt ostrości kryterium uznania pytania za sugestywne w rozumieniu art. 171§ 4 k.p.k. zaproponowanego przez ww. autorów, wedle reguł powyższej metodyki 9,4% pytań zadawanych - przez sędziów w przeanalizowanych rozprawach sądowych - jest wadliwie, tzn. w sposób nadto sugestywny. Należy przy tym zwrócić uwagę, że to właśnie sąd zobligowany jest przepisami k.p.k. do uchylania pytań sugestywnych.

Ok 7,3% pytań zbyt (wg klasyfikacji Hofmańskiego i Zabłockiego) sugestywnych odnosi się do właściwego materiału dowodowego. Pozostałe są to pytania sugestywne w obrębie kontroli wiarygodności wypowiedzi.

Jednakowoż z powyższych danych wynika również, że przytłaczająca większość kontrowersyjnie zadanych pytań należy do grupy pytań alternatywnych. Do zdecydowanej rzadkości (poniżej 1% wszystkich zadanych pytań) należą pytania bardziej sugestywne, tj. wyczekujące o konstrukcji negatywnej.

Autor pracy, pomimo swojej świadomości psychologicznych skutków zadawania pytań sugestywnych, po przeanalizowaniu kilkudziesięciu rozpraw sądowych, stoi na stanowisku, że w wyjątkowych przypadkach, kiedy sąd nie jest w stanie uzyskać określonej informacji za pomocą pytań mniej sugestywnych, dopuszczalne jest zadanie pytania alternatywnego. Nie może to być jednak praktyka powszechna, a korzystanie z niej winno być praktykowane dopiero wówczas, gdy zeznania świadka uzyskane za pomocą mniej sugestywnych pytań ukierunkowują tok myślenia sędziego na występowanie w zdarzeniu, o którym zeznaje świadek, jednej z możliwości, które następnie zostają zawarte w pytaniu w celu prawidłowego zweryfikowania sędziowskich hipotez i prawidłowej rekonstrukcji stanu faktycznego. Odpowiedź na tak zadane pytanie winna być weryfikowana, w miarę możliwości, innym materiałem dowodowym i sama w sobie (jako jedyny dowód) nie powinna stanowić podstawy ustalenia stanu faktycznego.

#### **6.4. Techniki perswazji procesowej (elementy przesłuchania krzyżowego)**

Model badawczy niniejszej pracy zakłada sprawdzenie występowania - w przesłuchaniu sądowym świadków - kryminalistycznych metod przesłuchania, będących swoistymi technikami nakłaniania świadków do mówienia prawdy w sytuacji, kiedy świadek chce zeznawać, ale istnieją uzasadnione wątpliwości co do jego

szczerości (Otlowski, 1973, s. 32-33; Gruza, 2003, s. 287). Metody tego rodzaju należą do sposobów przesłuchania nazywanych w procedurze anglosaskiej metodą badania krzyżowego *cross examination* (Stanik, 1986, s. 208 i n.). Z uwagi na siłę psychologicznego nacisku oraz stopień wyspecjalizowania metod: refleksji logicznej, bezpośredniego wykazywania kłamstwa w zeznaniach oraz ujawniania motywów nieszczerości zostały one w tej pracy nazwane technikami perswazji procesowej. Poniżej przedstawione zostały dane dotyczące występowania tych technik w praktyce sądowego przesłuchania świadków.

Tabela 14.

#### Sędziowskie zastosowanie techniki refleksji logicznej

| Występowanie | Nie występuje | Występuje | Występuje więcej niż 1 raz | Σ   |
|--------------|---------------|-----------|----------------------------|-----|
| N            | 163           | 26        | 11                         | 200 |
| %            | 81,5          | 13        | 5,5                        | 100 |

Technika refleksji logicznej ma na celu uświadomienie świadkowi, iż uwikłał się w wewnętrznych sprzecznościach własnych wypowiedzi, prawdopodobnie kłamliwych lub też że w jego zeznaniach są sprzeczności, niekonsekwencje czy niedorzeczności (Gruza, 2003, s. 287-288). Wykazanie sprzeczności zeznań z tym, co świadek zeznał poprzednio, jest jednym z celów przesłuchania krzyżowego (Stanik, 1986, s. 210).

Spośród technik perswazji procesowej technika refleksji logicznej jest techniką najczęściej występującą w praktyce przesłuchania sądowego. Praktyka pokazuje, że efektem zastosowania techniki refleksji logicznej w postępowaniu sądowym jest najczęściej: podanie przez świadka innej wersji faktów, twierdzenie, że dokładnie nie pamięta, że w postępowaniu przygotowawczym nie pamiętał, że się myli, że mylił się w postępowaniu przygotowawczym, że nie potrafi wyjaśnić sprzeczności.

Przykładem zastosowania techniki refleksji logicznej jest następująca wypowiedź sędziego<sup>1</sup>: „*Na poprzedniej rozprawie świadek mówił, że w tym momencie J. nie było pokoju. Jak świadek wytłumaczy, że B. miał jej dać wzrokiem, czy jakoś inaczej znać, by przestała zabierać przedmioty?*” (...). *Czy zatem świadek chce nas przekonać, chce przekonać Sąd, że J. jednocześnie i była, i jej nie było w pokoju, kiedy T. przeszukiwał półki?*

<sup>1</sup> Cytaty pochodzą z badań obserwacyjnych przeprowadzonych dla potrzeb tej pracy.

Technika ta pojawia się w praktyce przesłuchania sądowego 18,5% świadków, z czego 13% stanowi dyskusję jednego faktu, mającą na celu wzbudzenie refleksji logicznej i nakłonienie świadka do złożenia prawdziwego zeznania.

Tabela 15.

**Sędziowskie zastosowanie techniki bezpośredniego wykazywania kłamstwa w zeznaniach**

| Występowanie | Nie występuje | Występuje | Występuje więcej niż 1 raz | Σ   |
|--------------|---------------|-----------|----------------------------|-----|
| N            | 183           | 12        | 5                          | 200 |
| %            | 91,5          | 6         | 2,5                        | 100 |

Technika bezpośredniego wykazywania kłamstwa w zeznaniach polega na przedstawieniu świadkowi dowodów na to, że podaje fałszywe informacje (Gruza, 2003, s. 291-292). Wykazanie świadkowi, iż jego zeznania są sprzeczne z tymi fragmentami sprawy, które nie podlegają dyskusji np. z dowodami rzeczowymi, jest celem *cross examination* (Stanik, 1986, s. 210).

Zastosowanie tej metody może przybierać postać następującej wypowiedzi: „Świadek cały czas uparcie twierdzi, że D. w lesie nie było, istnieją dowody na to, technicy kryminalistyczni je znaleźli, włosy, materiał genetyczny znaleźli, że D. tam na pewno był... Jak to świadek wyjaśni?”.

Technika ta pojawia się w praktyce przesłuchania 8,5% świadków. W przypadku 2,5% przesłuchań metoda wykazywania kłamstwa poprzez konfrontowanie z „twardymi” dowodami przeczącymi wersji świadka znajduje zastosowanie więcej niż jeden raz. Zastosowanie tej techniki, tak jak np. w powyższym przykładzie, nie oznacza użycia przez przesłuchującego słowa „kłamstwo”.

Tabela 16.

**Sędziowskie zastosowanie techniki ujawniania motywów nieszczerości**

| Występowanie | Nie występuje | Występuje | Występuje więcej niż 1 raz | Σ   |
|--------------|---------------|-----------|----------------------------|-----|
| N            | 186           | 11        | 3                          | 200 |
| %            | 93            | 5,5       | 1,5                        | 100 |

Metoda ujawniania motywów nieszczerości polega na ujawnieniu świadkowi zamiaru i motywu składania nieszczerych zeznań w momencie, gdy przesłuchujący spodziewa się takiej postawy ze strony świadka (Gruza, 2003, s. 290). Wskazanie

rozmaitych motywów nieszczerości wchodzi w zakres przesłuchania krzyżowego (por. Stanik, 1986, s. 209-210).

Jest to najrzadziej występująca w praktyce przesłuchania sądowego technika kryminalistyczna. Przybierać może następującą formę: *Pani G., teraz już wiemy, że I. był Pani chłopakiem i nadal Pani go bardzo lubi, Sąd z doświadczenia wie, że w takich sytuacjach świadkowie często zatają prawdę. Proszę sobie przypomnieć dokładnie, co się działo po wyjściu z centrum handlowego?* Technika ujawniania motywów nieszczerości pojawia się w praktyce przesłuchania 7% świadków, z czego tylko w 1,5% badanych przypadków przesłuchania świadków, więcej niż 1 raz.

Konkludując kryminalistyczne techniki perswazyjne czy też elementy przesłuchania krzyżowego, choć rzadko, to jednak znajdują zastosowanie w praktyce sądowego przesłuchania świadków. Nie mają na celu dyskredytowania zeznań lecz nakłonienie świadka do złożenia szczerego zeznania poprzez zmianę lub korekcję złożonych wcześniej niewiarygodnych treści. Stosunkowo najczęściej występuje w analizowanym materiale badawczym metoda refleksji logicznej (18,5%) - prawdopodobnie ten sposób ustalania stanu faktycznego, spośród zbadanych metod, najbardziej pasuje do powagi sądu i nie stanowi zagrożenia dla poczucia bezstronności sędziów. Trzeba bowiem zauważyć, że w analizowane tu metody tradycyjnie są wyposażani śledczy, będący zainteresowani skutecznym skazaniem oskarżonego.

Zastosowanie techniki wykazywania kłamstwa w zeznaniach oraz ujawniania motywów nieszczerości jest w praktyce sędziowskiej bardzo rzadkie i nie przekracza 10% przesłuchań.

Zastosowanie technik perswazyjnych wymaga od sędziego dużej rozwagi, by nie narazić się - przy ewentualnym odwołaniu się przez strony procesowe do sądu drugiej instancji - na zarzut zadawania pytań sugestywnych czy też wykazanie uchybienia polegającego na np. dodatkowym uprzedzeniu o odpowiedzialności za składanie fałszywych zeznań, jak to może mieć miejsce przy stosowaniu techniki ujawniania motywów nieszczerości. Sąd bowiem może powtarzać, takie uprzedzenie, jednak nie może ono mieć charakteru uporczywego.

## **Rozdział 7. Psychologiczne uwarunkowania oceniania dowodu ze świadka i jego zeznań w praktyce sędziowskiej**

### **7.1. Procesowe i pozaprocessowe kryteria wiarygodności zawarte w schemacie poznawczym sędziów**

Sędziowie oceniając wiarygodność posiadają wiedzę jawną i ukrytą<sup>1</sup> na temat tego, jakie kryteria powodują zmiany w ich przekonaniu dotyczącym stopnia przypisywanej wiarygodności świadkom oraz zeznaniom.

Instrukcja do Kwestionariusza Stylu spostrzegania Shalita w opracowaniu J. Czapińskiego, którym przebadano sędziów w zakresie ważności kryteriów wiarygodności, została tak skonstruowana, że wyróżnia zarówno kryteria procesowe jak i pozaprocessowe (por. rdz. 5.2 oraz Aneks 3). Uprzednie doświadczenia sędziów (które kształtują schemat poznawczy) z ocenianiem wiarygodności powodują uznanie wybranych kryteriów za ważne.

Zastosowanie kryteriów pozaprocessowych nie oznacza dowolności w zakresie oceniania wiarygodności, lecz swobodę procesu ocennego z uwzględnieniem doświadczenia życiowego sędziów, prawideł logicznego myślenia, ich wiedzy psychologicznej oraz wiedzy z innych dziedzin, które mogą pomóc w ocenianiu wiarygodności świadka i jego zeznań. Tak więc badania ukierunkowane były na wykrycie tych czynników, które ustawodawca jedynie pobieżnie nakreślił, wskazując sędziom kierunek myślenia i działania, jednak pozostawił w obrębie tych wytycznych spory margines tzw. luzu decyzyjnego (Świda-Łagiewska, 1977, s. 59). Sędziowie zatem mogą stosować wszelkie kryteria, oby tylko odpowiadały one nadrzędnym regułom nakreślonym przez ustawodawcę w k.p.k. i w dalszej kolejności w orzecznictwie. W przeprowadzonych badaniach sędziowie byli pytani, jakie kryteria są dla nich „ważne” przy ocenianiu wiarygodności.

Poniższa tabela 17 prezentuje rozkład wyników uzyskanych od sędziów w pytaniu otwartym, które nie odnosiło się do konkretnej sprawy sądowej, tylko do przeciętnej czy też uśrednionej sytuacji przesłuchania i oceniania wiarygodności.

---

<sup>1</sup> Por. M. Ledzińska (2000, s. 125). Wiedza jawna obejmuje całą uświadamianą sobie przez jednostkę wiedzę natomiast wiedza niejawną nie jest uświadomiona. Ludzie wiedzą więcej niż im się wydaje, że wiedzą i są w stanie wyrazić to słowami.

Tabela 17.

Występowanie kryteriów wiarygodności w schemacie poznawczym sędziów<sup>2</sup>

| Ranga | Kryterium   | Częstotliwość występowania |    |
|-------|---|----------------------------|----|
|       |   | N                          | %  |
| 1     | <i>Poziom spójności, logiczności<sup>3</sup></i>                                  | 40                         | 80 |
| 2     | <i>Treść zeznań co do przedmiotu sprawy</i>                                       | 26                         | 52 |
| 2     | <i>Zgodność z innymi dowodami</i>   | 26                         | 52 |
| 4     | Osobowość świadka   | 24                         | 48 |
| 5     | Zachowanie świadka  | 23                         | 46 |
| 6     | Emocjonalność i uczuciowość   | 20                         | 40 |
| 7     | Powiązanie z innymi uczestnikami postępowania, nastawienia do zeznawania          | 19                         | 38 |
| 8     | Powiązanie z oskarżonym   | 18                         | 36 |
| 8     | <i>Poziom stałości, zmienności</i>  | 18                         | 36 |
| 8     | <i>Ilość uzupełnień</i>   | 18                         | 36 |
| 11    | <i>Odpowiednia ilość szczegółów</i>   | 17                         | 34 |
| 12    | Pozycja zawodowa świadka, spostrzegany poziom sprawności umysłowej, wykształcenie | 15                         | 30 |
| 13    | Spontaniczność  | 11                         | 22 |
| 13    | <i>Opisy interakcji</i>   | 11                         | 22 |
| 15    | Pozycja społeczna, tryb życia, karalność  | 9                          | 18 |
| 15    | Motywacja   | 9                          | 18 |
| 17    | Komunikacja niewerbalna   | 8                          | 16 |
| 17    | <i>Osadzenie w czasie i przestrzeni</i>   | 8                          | 16 |
| 17    | Okres latencji, czas namysłu świadka po zadaniu mu pytania                        | 8                          | 16 |
| 20    | <i>Czas jaki upłynął od przesłuchania</i>   | 7                          | 14 |
| 21    | Opinia o świadku w środowisku lokalnym  | 6                          | 12 |
| 21    | Zdecydowanie, stanowczość   | 6                          | 12 |
| 23    | Sposób wejścia na salę, Pierwsze wrażenie   | 5                          | 10 |
| 24    | Język, budowa zdań, jasność wypowiedzi  | 5                          | 10 |
| 25    | <i>Okoliczności spostrzegania</i>   | 4                          | 8  |

<sup>2</sup> Sędziowie w badaniu kwestionariuszowym byli pytani o to, jakie kryteria są ważne w praktyce oceniania wiarygodności (na podstawie swoich uprzednich doświadczeń).

<sup>3</sup> Kursywą oznaczono kryteria związane z zeznaniem w odróżnieniu od kryteriów związanych ze świadkiem.

Częstotliwość stwierdzenia ważności poszczególnych kryteriów oceny wiarygodności zeznań świadków jest zróżnicowana i waha się od 8 do 80%. Sędziowie deklarują, że istnieją pewne specyficzne kryteria, które są typowe dla przeciętnej sytuacji oceniania zeznań, jednak wspólnych dla wszystkich sędziów kryteriów jest niewiele. Badani sędziowie wymienili 25 różnych kryteriów o różnym poziomie ogólności - szczegółowości. Jedynie poziom spójności i logiczności zeznań jest kryterium wymienianym przez zdecydowaną większość sędziów. Można wysunąć hipotezę, że poszczególni sędziowie posiadają własny zbiór kryteriów wiarygodności. Jednak bardziej prawdopodobne jest wytłumaczenie głoszące, że wiedza o tym, jakie kryteria oceny wiarygodności sędziowie uważają za ważne pozostaje często w obszarze nieświadomości i jest wiedzą ukrytą. Korzystanie z wiedzy ukrytej sprzyja dowolności i intuicyjności zamiast usystematyzowanego podejścia i dających się logicznie uzasadnić decyzji. Działania intuicyjne są dopuszczalne w procesie rekonstrukcji stanu faktycznego na etapie generowania hipotez. Przy podejmowaniu ostatecznych decyzji rację bytu mają jedynie przesłanki racjonalne. Nie wolno też poznania intuicyjnego ukrywać pod pojęciem doświadczenia życiowego (Gruza, 2003, s. 399 i n.).

Sędziowie używają najczęściej (49 % badanych) od 5 do 9 kryteriów (średnio 7,24 kryterium), które uważają za stałe i ważne, jednak ich zróżnicowanie u poszczególnych badanych jest zbyt duże, by kryteria przez nich stosowane można było uznać za powszechnie obowiązujące w praktyce reguły. 50 badanych sędziów wymieniło 25 różnych kryteriów, które są ważne w procesie oceny wiarygodności. **Sędziowskie przekonanie o ważności kryteriów oceny wiarygodności jest bardzo zindywidualizowane** (dotyczy to jasno zwerbalizowanej wiedzy jawnej sędziów w odróżnieniu od wiedzy niejawnej - niedostępnej w danym momencie dla procesów przypominania).

Sposób przeprowadzania badania, tzn. pytanie otwarte, bez zamkniętego katalogu odpowiedzi spowodował, że sprawdzana była wiedza jawna sędziów czy też inaczej ich samoświadomość w zakresie ważności kryteriów wiarygodności. Sędziowie wymieniali niewiele czynników i pomijali w swoich odpowiedziach nawet czynniki procesowe. Czasami nie uwzględniali nawet takich kryteriów (choć dużo rzadziej), których praktyczne zastosowanie następnie deklarowali. Wydaje się być nieprawdopodobnym, że np. prawie połowa badanych sędziów nie uważa za ważne kryterium oceny wiarygodności - treści samych zeznań, a nawet najczęściej wymieniane

kryterium tj. poziom spójności i logiczności nie jest ważny dla 20% sędziów. U części badanych brak występowania nie oznacza, że dane kryterium nie jest ważne i że go nie stosują w praktyce, a jedynie że w momencie badania nie zostało ono uświadomione. Należy zwrócić uwagę, że ocena wiarygodności jest tylko jedną z wielu czynności procesowych i operacji poznawczych, jakich dokonują sędziowie w toku swoich obowiązków służbowych. Być może, dlatego szczegóły tej operacji myślowej są traktowane przez nich na tyle marginalnie, że nie zawsze przenikają do ich świadomości. Ponadto sędziowie mogą wymieniać szczegółowe kryteria, należące do ogólniejszej grupy wskazówek zawartych w zasadzie swobodnej oceny dowodów i w ten sposób przestrzegać tej zasady, nie podając literalnie kryteriów wymienianych w k.p.k.

Dokonywana tutaj psychologiczna analiza z punktu widzenia teorii schematów poznawczych pozwala na wysunięcie następujących wniosków: Schemat poznawczy sędziów sytuacji przesłuchania i oceniania wiarygodności zeznań świadków jest umiarkowanie słabo rozwinięty, tzn. zawiera niewiele egzemplarzy. Mała ilość kryteriów wymienianych jako ważne, w połączeniu z częstym brakiem podawania jako ważnych, nadrzędnych kryteriów kodeksowych, a także duże zróżnicowanie wymienianych kryteriów nasuwają przypuszczenie o nieświadomym korzystaniu przez sędziów przy ocenie wiarygodności z niewymienianych kryteriów. Sprzyja to wspomnianemu wcześniej nieusystematyzowanemu ocenianiu, co grozić może dowolnością, przy tejże ocenie. Słabo wykształcony schemat poznawczy daje z drugiej strony sporą możliwość plastyczności działań myślowo - ocennych w zakresie skalowania wiarygodności na podstawie różnorodnych czynników. Sędziowie nie ograniczeni sztywnym schematem mają dużo większą psychologiczną swobodę w indywidualnym podejściu do sprawy, świadka, sytuacji, etc. oraz w sięganiu po indywidualnie dobrane kryteria. Jak wspomniano w części teoretycznej, korzystanie z wiedzy ukrytej może prowadzić do poprawnych wniosków, choć podmiot decydujący nie jest w stanie wytłumaczyć dlaczego podjął taką, a nie inną decyzję. Pytanie, jakie trzeba sobie zadać przy dyskusji tych wyników, jest następujące: czy sędzia może oceniać wiarygodność na podstawie przesłanek będących wytworem intuicji i czy poznanie intuicyjne mieści się w granicach zasady swobodnej oceny dowodów? Odpowiedź na pierwsze pytanie w zasadzie również została przytoczona powyżej. Pragnę ją tutaj jeszcze raz podkreślić. Otóż wiedza intuicyjna może służyć sędziemu wyłącznie do stawiania hipotez, ale nie może być podstawą jakichkolwiek



rozstrzygnięć. Innymi słowy sędzia, podejmując jakąkolwiek, nawet incydentalną decyzję procesową, powinien wiedzieć, dlaczego kieruje się taką czy inną przesłanką. Praktyczne zastosowanie kryteriów oceny wiarygodności przez sędziów zostanie opisane poniżej. W tym miejscu trzeba jeszcze tylko zaznaczyć, że podejmowanie decyzji o wiarygodności świadków jest tylko jednym wybranym elementem czynności procesowych dokonywanych przez sąd, dlatego też wypowiedzanie się, co do wiarygodności na przykładzie wyabstrahowanym z konkretnej rzeczywistości mogło nastęrczyć badanym sędziom trudności. Z drugiej strony zaufanie, jakie daje społeczeństwo sędziom powoduje, że wymagania i oczekiwania wobec tego zawodu są szczególne. Dodając do tego wielokrotnie już przytaczany fakt, że wyroki sądów w sprawach karnych oparte są w przeważającej mierze na podstawie zeznań świadków, uzasadnionym wydaje się być oczekiwanie od sędziów większej świadomości w zakresie prawideł oceny tego częstego dowodu.

Ilościowa analiza pozwala wskazać, które kryteria są w świadomości sędziów ważniejsze i statystycznie powszechniejsze w sędziowskich przekonaniach na temat oceny wiarygodności zeznań świadków. Obrazuje to tabela 17.

Z uwagi na to, że rozdziela się wiarygodność świadka od wiarygodności zeznań, podzielono kryteria wymieniane przez sędziów jako ważne na kryteria związane z osobą świadka oraz kryteria związane z zeznaniem. Do pierwszej grupy zalicza się: 1) osobowość świadka, 2) zachowanie świadka, 3) emocjonalność i uczuciowość świadka, 4) powiązanie świadka z oskarżonym, 5) powiązanie świadka z innymi uczestnikami postępowania i związane z tym nastawienie do zeznawania, 6) pozycja zawodowa świadka i jego wykształcenie oraz domniemywany poziom sprawności umysłowej, 7) pozycja społeczna świadka, 8) spontaniczność świadka, 9) motywacja do składania zeznań, 10) sygnały niewerbalne towarzyszące zeznaniu, 11) czas namysłu świadka przy udzielaniu odpowiedzi na pytania, 12) opinia o świadku w środowisku lokalnym, 13) zdecydowanie i stanowczość świadka, 14) pierwsze wrażenie jakie wywiera świadek na sędziach, 15) język świadka oraz jasność jego wypowiedzi. W drugiej grupie znalazły się (w tabeli rangi oznaczone kursywą): 1) poziom spójności i logiczności zeznań, 2) treść zeznań co do przedmiotu sprawy, 3) zgodność zeznań z innymi dowodami, 4) poziom stałości - zmienności zeznania, 5) ilość uzupełnień, 6) odpowiednia liczba szczegółów, 7) opisy interakcji, 8) osadzenie w czasie i przestrzeni, 9) czas, jaki upłynął od zdarzenia do przesłuchania, 10) okoliczności spostrzegania.

Najpowszechniejsze jest przekonanie o ważności kodeksowych reguł (choć i tak nie tak częste jak można się było tego spodziewać), a wśród nich poziomu spójności i logiczności - wymienianego przez 80% sędziów.

Treść zeznań co do przedmiotu sprawy (52%) oraz zgodność z innymi dowodami (52%) znajdują się - w tej uporządkowanej w zależności od częstotliwości występowania w schemacie poznawczym sędziów hierarchii - bardzo wysoko. Kryteria te nie są artykułowane *expressis verbis* w wytycznych k.p.k., lecz są one włączane w poczet podstawowych kryteriów wiarygodności na podstawie zasady logicznego myślenia. Występują też inne bardziej szczegółowe wskaźniki, oparte na treści zeznania, takie jak: odpowiednia ilość szczegółów (34%), opisy interakcji (22%), osadzenie w czasie i przestrzeni (16%). Liczne wskaźniki wiarygodności wymieniane przez sędziów należą do różnych innych pozat treściowych grup wymienianych w literaturze przedmiotu: mamy tutaj kryteria związane ze zgodnością materiału dowodowego zarówno wewnętrzną - wspomniana wyżej spójność zeznań jak i zewnętrzną - zgodność z innymi dowodami (52%), kryteria oparte na obserwacji sposobu zeznawania, np. zachowanie świadka w trakcie zeznawania (46%), emocjonalność i uczuciowość świadka (34%), komunikacja niewerbalna (30%), okres latencji (czas, który upływa pomiędzy zadaniem pytaniem a odpowiedzią) (16%), kryteria oparte na obserwacji rozwoju zeznania, np. ilość uzupełnień (36%) czy poziom stałości/zmienności zeznania (36%), kryteria podmiotowe, np. osobowość świadka (48%), pozycja zawodowa, wykształcenie i spostrzegany przez sędziów poziom sprawności umysłowej świadka (30%), nastawienie do zeznawania powodowane związkami z innymi uczestnikami procesu (38%), czy też powiązania z oskarżonym (36%), kryteria społeczno-wartościujące, np. tryb życia i uprzednia karalność czy szerzej pozycja społeczna (18%), opinia o świadku w środowisku lokalnym (12%).

Na uwagę zwraca również fakt, że dwa kryteria wiarygodności, które nie są bezpośrednio związane ani z osobą świadka, ani z zeznaniami, a dotyczą obiektywnych zewnętrznych kryteriów, znajdują uznanie jedynie u znikomej liczby sędziów. I tak czas, jaki upłynął od czasu spostrzegania do zeznawania jest ważny (uświadamiany jako ważny) dla 14% sędziów, zaś okoliczności spostrzegania dla 10%.

**Najbardziej powszechnym kryterium oceny wiarygodności posiadanych przez sędziów w schematach poznawczych jest poziom logiczności wewnętrznej zeznań i ich spójność z pozostałym materiałem dowodowym.**

Jakościowa analiza wskazuje, że spośród 25 kryteriów, jakie sędziowie uznali za ważne, 15 dotyczy bezpośrednio osoby świadka, tylko 10 z nich czynników niezależnych od osoby świadka. Procentowy rozkład czynników związanych ze świadkiem (51,7%) oraz z samym zeznaniem (48,3%) wykazuje względną równowagę i nie jest już tak niekorzystny dla tych drugich, ale i tak potwierdza tezę leżącą u podstaw tej pracy, że ocena wiarygodności zeznań dokonywana jest przez pryzmat uprzedniej oceny wiarygodności samego świadka. Jak wynika ze struktury poznawczej sędziów **przynajmniej połowę globalnej oceny wiarygodności dokonują oni oceniając cechy związane z osobą świadka. Więcej ważnych dla sędziów kryteriów wiarygodności dotyczy osoby świadka niż samych zeznań.** Nie ma w tym bynajmniej nic nadzwyczajnego, bowiem ustawodawca pomimo legalnej teorii oceny dowodów obowiązującej w prawodawstwie polskim przewidział konieczność zetknięcia się z osobowym środkiem dowodowym bezpośrednio. Dlatego też uważał zapewne, że zetknięcie z osobą świadka pozwoli sędziom na bardziej prawidłową ocenę aniżeli tylko przeanalizowanie zeznań zawartych w aktach sprawy pod kątem jej zgodności wewnętrznej i zewnętrznej, analizy treściowej czy jakiegokolwiek innej analizy odizolowanej od osoby świadka.

Wśród czynników warunkujących wiarygodność niezależnych od świadka znajduje się kilka ważnych w ocenie sędziów kryteriów, które pomimo swojej małej liczebności warunkują drugą połowę wiarygodności. Te mniej liczne (10 spośród 25 wszystkich kryteriów) kryteria związane z samym zeznaniem są stosowane statystycznie częściej (średnia częstość zastosowania 1 kryterium wynosi 4,83% badanych) niż kryteria oparte na obserwacji sposobu zeznawania oraz osoby świadka (średnia częstość zastosowania 1 kryterium wynosi 3,44% badanych). Wniosek z tego taki, że wiele czynników związanych ze świadkiem może mieć wpływ na ocenę wiarygodności zeznań, jednak są to czynniki różne dla poszczególnych badanych sędziów. Najsilniejsze z nich: osobowość świadka i jego zachowanie się w trakcie zeznawania są kategoriami tak szerokimi, że właściwie nie wiadomo, co poszczególni sędziowie pod tymi pojęciami rozumieją. Przyjąć zatem należy, że pewne szczególne cechy osobowe świadków i ich zachowania się, a także inne znajdujące się w tabeli 17. kryteria związane z osobą świadka jak, np. jego emocjonalność i uczuciowość czy też powiązanie z innymi uczestnikami postępowania, niektórzy sędziowie uważają za ważne dla praktyki oceniania wiarygodności. To przez ich pryzmat dokonuje się dalsza

ocena zeznań. Nie ma jednak wśród sędziów zgodności, które kryteria oceny wiarygodności świadka są najważniejsze.

Ponieważ model pracy przewidywał praktyczne zbadanie, jakie cechy osobowe sędziowie przypisują badanym przez siebie świadkom, wyniki te zostaną zaprezentowane w dalszej części opracowania. Czynniki niezwiązane ze świadkiem, a więc te, które obiektywnie mają wpływ na ocenę wiarygodności zeznań, a nie świadka, są mniej liczne, ale za to poszczególne egzemplarze są powszechniejsze, a zatem ważniejsze dla sędziów. Prawdopodobnie są one tym bardziej ważne dla sędziów, im więcej uwagi poświęca im prawo procesowe, literatura prawnicza, komentarze do aktów prawnych i orzecznictwo SN. Nie sposób nie zauważyć bowiem, że piśmiennictwo poświęca więcej miejsca spójności, logiczności zeznań, ich zgodności z pozostałym materiałem dowodowym, treściowym kryteriom zeznań niż okolicznościom spostrzegania oraz problematyce czasu, jaki upłynął od inkryminowanego zdarzenia do przesłuchania świadka na sali rozpraw.

## 7.2. Strukturalizacja sposobu spostrzegania wiarygodności zeznań

Poniżej zaprezentowane zostaną dane ilościowe służące oszacowaniu stopnia strukturalizacji sposobu spostrzegania przez sędziów sytuacji oceniania wiarygodności świadków. Dane te uzyskane zostały za pomocą zmodyfikowanego pod kątem celu pracy kwestionariusza „Perceptual Organization and Reduction Questionnaire”, opracowanego przez Shalita, a przetłumaczonego na język polski przez Czapińskiego. Kwestionariusz ten służy do pomiaru stylu spostrzegania wybranej sytuacji społecznej. Przy jego użyciu sędziowie nie tylko wymieniali ważne według nich kryteria oceny wiarygodności, ale także tworzyli ich hierarchię (rangowali) oraz przypisywali na 5-stopniowej skali dwubiegunowe znaczenie wartościujące (kryteria mające pozytywny versus negatywny wpływ na wiarygodność).

Tabela 18.

### Wskaźnik zróżnicowania kryteriów wiarygodności

| Liczba wymienianych kryteriów | 0-2 | 3 | 4 | 5 | 6  | 7 | 8  | 9 | 10 | 11 | 12 | 13 | Σ   |
|-------------------------------|-----|---|---|---|----|---|----|---|----|----|----|----|-----|
| N                             | 0   | 4 | 1 | 4 | 6  | 9 | 10 | 4 | 2  | 2  | 6  | 2  | 50  |
| %                             | 0   | 8 | 2 | 8 | 12 | 1 | 20 | 8 | 4  | 4  | 12 | 4  | 100 |

Tabela 18. obrazuje liczbę ważnych dla sędziów kryteriów (zróznicowanie) wymienianych przez nich w oderwaniu od oceny konkretnego świadka i zeznań, w kontekście przeciętnej, uśrednionej sytuacji oceny wiarygodności. Z tabeli tej wynika, że sędziowie w swym schemacie poznawczym oceniania wiarygodności posiadają od 3 do 13 egzemplarzy. U połowy sędziów na schemat ten składa się od 5 do 9 kryteriów. Średnia wynosi 7,24 kryterium dla statystycznego sędziego. Danymi tymi autor opracowania posługiwał się już w rozdziale 7.1., dokonując analizy schematu poznawczego procesowych i pozaprocessowych reguł oceniania wiarygodności świadków i ich zeznań. Ponadto z tabeli wynika, że 32% badanych sędziów za ważne uważa 9 i więcej kryteriów. Dla 18% ważnych jest tylko 5 lub mniej kryteriów, przy czym minimalna liczba ważnych kryteriów to 3.

Tabela 19.

**Wskaźnik artykulacji (zakres rang)**

| Zakres rang | 1  | 2 | 3  | 4 | 5 | 6  | 7 | 8 | 9 | 10 | 11 | Σ   |
|-------------|----|---|----|---|---|----|---|---|---|----|----|-----|
| N           | 9  | 1 | 15 | 4 | 3 | 10 | 2 | 1 | 3 | 0  | 2  | 50  |
| %           | 18 | 2 | 30 | 8 | 6 | 20 | 4 | 2 | 6 | 0  | 4  | 100 |

Artykulacja, czyli zakres rang przypisywanych przez sędziów kryteriom wiarygodności, pokazuje jak silnie sędziowie potrafią różnicować ważność kryteriów. Tą zmienną należy interpretować przede wszystkim w powiązaniu ze zróznicowaniem, tj. ilością wymienianych kryteriów (por. tabela 18), gdyż sam zakres rang bez wiedzy, ile sędzia wymienił czynników może być mylący. Należy więc tabelę 19. i zawarte w niej wyniki traktować jako prezentację wyników surowych. 18% badanych sędziów uważa wszystkie kryteria za tak samo ważne. Największa grupa 30% badanych dzieli uważane przez siebie kryteria za ważne według trójstopniowego nasilenia. Z kolei 36% potrafi zróznicować ważność na skali zawierającej 6 i więcej rang.

Tabela 20.

**Wskaźnik ładunku afektywnego**

| Nasilenie afektu | 0-1 | 2-3 | 4-5 | 6-7 | 8-9 | 10-11 | 12-13 | 14-15 | 16-17 | 18-19 | 20-21 | Σ   |
|------------------|-----|-----|-----|-----|-----|-------|-------|-------|-------|-------|-------|-----|
| N                | 8   | 2   | 5   | 15  | 10  | 5     | 3     | 0     | 0     | 0     | 2     | 50  |
| %                | 16  | 4   | 10  | 30  | 20  | 10    | 6     | 0     | 0     | 0     | 4     | 100 |

Ładunek afektywny, jakim nacechowane są kryteria wiarygodności, przyjmuje w 50% przypadków wartości z przedziału 6 - 9. Oznacza to, że 50% sędziów używa tyłu znaków “+” i “-” dla określenia ich przekonania o pozytywnym lub negatywnym wpływie wszystkich wymienianych przez siebie kryteriów na wiarygodność zeznań<sup>4</sup>. Podobnie jak w przypadku artykulacji dane zamieszczone w tabeli 20. mają charakter wyników surowych i dają się interpretować szczegółowo dopiero z innymi wskaźnikami w szczególności ze zróżnicowaniem, czyli ilością wymienianych przez sędziów kryteriów. Dopiero bowiem przeliczenie stosunku znaczników afektywności do ilości wymienianych kryteriów daje pełniejszy obraz sędziowskich nastawień emocjonalnych do stosowanych kryteriów wiarygodności. Taką sposobność daje analiza prezentowanego poniżej indeksu emocjonalności.

Tabela 21.

### Indeks emocjonalności

| Indeks emocjonalności | 0  | 0,01-0,5 | 0,51-1 | 1-1,5 | >1,5 | Σ  |
|-----------------------|----|----------|--------|-------|------|----|
| N                     | 8  | 3        | 14     | 21    | 4    | 50 |
| %                     | 16 | 6        | 28     | 42    | 8    | 50 |

Indeks emocjonalności mierzony stosunkiem ładunku afektywnego do zróżnicowania kryteriów wskazuje na stopień wartościującego podejścia sędziów, do kryteriów uważanych przez nich za ważne. Jak wynika z tabeli nasycenie wartościujące jest znaczne i najczęściej (42%) przekracza 1 (znak wartościujący na kryterium). Można zatem skontatować, że sędziowie dosyć często zdają sobie sprawę z faktu, że określone kryterium ma wpływ pozytywny bądź negatywny na ocenianie wiarygodności. 16% sędziów podchodzi zupełnie bez nastawienia wartościującego do kryteriów oceny wiarygodności, które uważają za ważne w praktyce. Oznacza to, że wszystkie wymieniane przez nich kryteria, obojętnie jaką wagę im przypisują, mogą mieć zarówno pozytywny jak i negatywny wpływ na ocenę wiarygodności. Można to tłumaczyć dużą ogólnością wymienianych kryteriów (np. sędzia, który wymienia logiczność zeznań nie musi uważać tego kryterium za wyłącznie wpływające pozytywnie na ocenę wiarygodności, gdyż brak logiczności będzie miał zapewne ujemny wpływ na ocenę wiarygodności). 6% badanych słabo wysyca kryteria podejściem wartościującym - mniej niż 0,5 znacznika wartościującego na jedno

<sup>4</sup> Maksymalnie procedura badań dopuszczała przypisanie 2 znaków wartościujących na kryterium.

kryterium. U dalszych 28% sędziów zaznacza się umiarkowanie wartościujące podejście do kryteriów wiarygodności, tj. nasycenie wartościujące znajduje się w przedziale od 0,5 do 1 znacznika na kryterium. Do rzadkości (8% badanych) należy skrajnie wartościujące podejście do kryteriów wiarygodności.

Tabela 22.

### Indeks redukcji

| Stopień redukcji | 0-0,2 | 0,21-0,4 | 0,41-0,6 | 0.61-0,8 | 0.81-1 | Σ   |
|------------------|-------|----------|----------|----------|--------|-----|
| N                | 5     | 9        | 11       | 12       | 13     | 50  |
| %                | 10    | 18       | 22       | 24       | 26     | 100 |

Tabela 22. przedstawia rozkład indeksu redukcji (zróznicowania ważności kryteriów<sup>5</sup>). Duża liczba wysokich wyników wskazuje, że dla wielu sędziów kryteria, które uważają za ważne w praktyce oceniania wiarygodności, mają podobne znaczenie. Wysokie indeksy redukcji wskazują na słabe poznawcze ustrukturyzowanie wagi czynników wpływających na wiarygodność. Bardzo często sędziowie uważają kilka kryteriów za tak samo ważne, stąd wysokie indeksy redukcji będące ilorazami różnicy pomiędzy zróznicowaniem i artykulacją a zróznicowaniem. 50 % wyników z przedziału 0,6 - 1 oznacza, że co najmniej 40% (wówczas wskaźnik indeksu redukcji wynosi 0,6) z wymienionych kryteriów jest połączonych rangami związanymi, czyli sędziowie owym 40% kryteriów nie przypisują samodzielnej pozycji, traktując je na równi, jeżeli chodzi o wagę kryterium z co najmniej 1 innym kryterium.

Tabela 23.

### Indeks inklinacji wartościującej

| Indeks | <0 | 0  | 0-2 | 2,01-4 | 4,01-6 | 6,01-8 | 8,01-10 | >10 | Σ   |
|--------|----|----|-----|--------|--------|--------|---------|-----|-----|
| N      | 0  | 8  | 9   | 19     | 5      | 3      | 4       | 2   | 50  |
| %      | 0  | 16 | 18  | 38     | 10     | 6      | 8       | 4   | 100 |

Tabela przedstawia stopień odchylenia wartościującego, jakie dla sędziów mają czynniki świadczące o wiarygodności. Stopień ów mierzony jest jako suma wszystkich możliwych ilorazów pomiędzy liczbą znaczników wartościujących przypisywanych kryterium a rangą przypisywaną temu kryterium. Wysoki dodatni wynik oznacza, że

<sup>5</sup> Największy stopień redukcji występuje wtedy, gdy wszystkie kryteria uważane są za równie ważne.

sędziowie deklarują, iż kryteria zajmujące wysokie rangi silnie pozytywnie wpływają na ocenę wiarygodności.

Zwraca uwagę występowanie wyłącznie pozytywnych wartości. Świadczy to o **skupieniu sędziów bardziej na pozytywnych niż negatywnych kryteriach wiarygodności**. O ile w pojedynczych przypadkach występują również kryteria nacechowane negatywnie, to zawsze przeważają kryteria o pozytywnej wartości dla sędziego. Przewaga ta polega na tym, że kryteria mające pozytywny wpływ na wiarygodność częściej zajmują wyższe pozycje w hierarchii ważności kryteriów. Rozkład wyników pokazuje, że przypisywanie większej wagi czynnikom pozytywnym niż negatywnym jest umiarkowanie silnie zaznaczone. 38% wszystkich wyników plasuje się w przedziale 2 - 4. Żeby lepiej zrozumieć interpretację tego wyniku, trzeba wiedzieć, iż przy 12 czynnikach, którym badany przypisuje różną rangę (wagę) i przy dwóch znacznikach wartościujących dla każdego czynnika wielkość tego indeksu mieścić się może w przedziale od - 6,46 do 6,46.

Ponadto, jak już wcześniej wspomniano, odnotowano, że 16% sędziów, nie wartościuje kryteriów zeznań ani w kierunku pozytywnym, ani negatywnym. 18% badanych w swoim schemacie poznawczym wykazuje tylko niewielką przewagę kryteriów pozytywnych nad negatywnymi. Zaś u 28% sędziów przewaga ta jest silna lub bardzo silna.

### **7.3. Praktyczne zastosowanie kryteriów wiarygodności**

Poniżej zamieszczona tabela obrazuje częstotliwość zastosowania poszczególnych kryteriów wiarygodności przy ocenianiu konkretnych świadków na rozprawie. Sędziowie stwierdzali, tuż po zakończeniu rozprawy, jakie kryteria wzięli pod uwagę oceniając wiarygodność przesłuchiwanym świadków oraz ich zeznań. Pytanie o zastosowane kryteria było pytaniem otwartym o kryteria procesowe i pozaprocessowe.



Tabela 24.

Stosowane przez sędziów kryteria oceny wiarygodności<sup>5</sup>

| Ranga | KRYTERIUM   | WYSTĘPUJE | %    |
|-------|---|-----------|------|
| 1     | <i>Treść zeznań co do przedmiotu sprawy<sup>66</sup></i>                          | 91        | 45,5 |
| 2     | <i>Zgodność z innymi dowodami</i>   | 82        | 41,0 |
| 3     | Osobowość świadka   | 78        | 39,0 |
| 3     | Zachowanie świadka  | 78        | 39,0 |
| 5     | <i>Odpowiednia ilość szczegółów</i>   | 71        | 35,5 |
| 6     | <i>Poziom spójności i logiczności</i>   | 70        | 35,0 |
| 7     | <i>Poziom stałości, zmienności</i>  | 59        | 29,5 |
| 8     | Emocjonalność i uczuciowość   | 58        | 29,0 |
| 9     | Powiązanie z innymi uczestnikami, nastawienie                                     | 51        | 25,5 |
| 10    | Powiązanie z oskarżonym   | 47        | 23,5 |
| 11    | Motywacja   | 44        | 22,0 |
| 12    | Zdecydowanie, stanowczość   | 39        | 19,5 |
| 13    | Pozycja zawodowa świadka, wykształcenie, spostrzegany poziom sprawności umysłowej | 37        | 18,5 |
| 14    | Język, Budowa, Jasność  | 33        | 16,5 |
| 15    | Ilość uzupełnień  | 32        | 16,0 |
| 16    | Spontaniczność  | 24        | 12,0 |
| 17    | Czas  | 23        | 11,5 |
| 18    | Okres latencji  | 22        | 11,0 |
| 18    | Pierwsze wrażenie   | 22        | 11,0 |
| 20    | Komunikacja niewerbalna   | 21        | 10,5 |
| 20    | Pozycja społeczna świadka, tryb życia, karalność                                  | 21        | 10,5 |
| 22    | <i>Osadzenie w czasie, przestrzeni</i>  | 18        | 9,0  |
| 23    | <i>Okoliczności spostrzegania</i>   | 17        | 8,5  |
| 24    | Opisy interakcji  | 15        | 7,5  |
| 24    | Opinia o świadku w środowisku lokalnym  | 15        | 7,5  |

Zastosowanie przez sędziów poszczególnych kryteriów oceny wiarygodności przy ocenianiu wiarygodności przedstawia poniższy wykres. Przy analizowaniu

<sup>5</sup> Zestawienie dotyczy deklarowanych przez sędziów kryteriów wiarygodności, które zastosowali w odniesieniu do konkretnych świadków (badanie kwestionariuszowe po rozprawie, na której przesłuchiwany był dany świadek).

<sup>6</sup> Kursywą oznaczono kryteria wiarygodności związane z zeznaniem w odróżnieniu od kryteriów związanych ze świadkiem.

wykresu należy odczytać z tabeli 24., które kryterium odpowiada danej randze i w ten sposób ustalić częstotliwość jego praktycznego zastosowania przez sędziów.

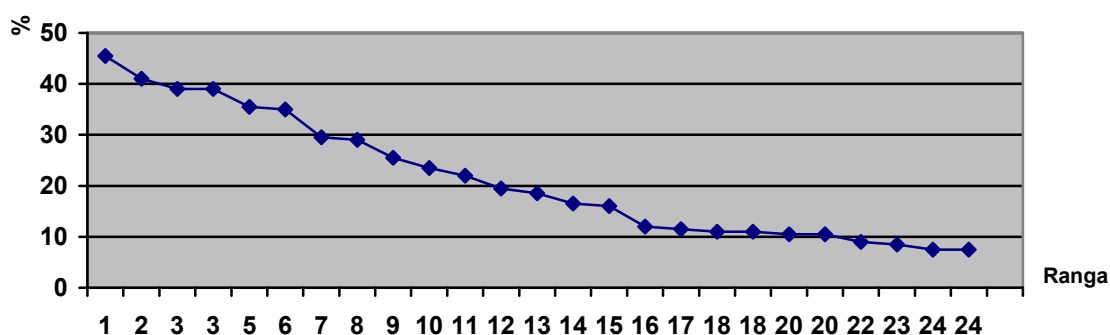

Rysunek 13.

### Procent świadków w odniesieniu do których zastosowane zostało dane kryterium

Częstotliwość zastosowania poszczególnych kryteriów w praktyce oceniania wiarygodności waha się od 5,5% (najrzadziej stosowane kryterium) do 45,5% (najczęściej stosowane kryterium) wszystkich przesłuchiwanym świadków i ocenianym zeznań. Rozkład częstotliwości jest podobny, ale nie tożsamy z kryteriami, które sędziowie deklarowali, że uważają za ważne w swej praktyce oceniania wiarygodności. Kryteriów deklarowanych jako stosowanych w odniesieniu do oceny konkretnego świadka jest nieco mniej niż deklarowanych jako ważne, ale rangi częstotliwości dla poszczególnych kryteriów są zbliżone.

W praktyce przesłuchiwania okazało się, że najważniejszym kryterium oceny wiarygodności jest treść samych zeznań (45,5%). Bardzo często stosowane jest także inne kryterium treściowe, a mianowicie - odpowiednia ilość podawanych przez świadka szczegółów (35,5%). Podobnie jak w przypadku schematu poznawczego, bardzo ważnym czynnikiem pozwalającym zwiększyć przekonanie o wiarygodności zeznań świadka jest zgodność zeznań z innymi dowodami (41%), zarówno przeprowadzonymi na rozprawie, jak i tymi, o których sędziowie dowiadują się z akt sprawy. Sędziowie nie rozróżniają przy tym, ażeby zgodność z dowodami rzeczowymi miała inne znaczenie niż zgodność z osobowymi środkami dowodowymi.

Dwa czynniki uważane przez sędziów jako bardzo ważne i dotyczące osoby świadka okazują się mieć faktyczne częste zastosowanie w praktyce. Mowa tu o percepowanej przez sędziów osobowości świadka zeznającego (39%) oraz jego zachowaniu w trakcie tej czynności (39%). Podobnie jak w przypadku schematu

poznawczego są to bardzo obszerne kategorie, których sędziowie bliżej nie precyzują. Próba odpowiedzi na pytanie, co kryje się pod tymi szerokimi pojęciami, zostanie podjęta w kolejnym podrozdziale dotyczącym ukrytych teorii osobowości.

Poziom spójności i logiczności zeznań - najważniejsze kryterium w schemacie poznawczym sędziów, w praktyce plasuje się na szóstej pozycji i jest stosowane w odniesieniu do 35% świadków stających przed obliczem sądów. Należy przy tym wyraźnie zaznaczyć, że sędziowie stosują w praktyce inne kryteria, które są uszczegółowieniem kryterium spójności i logiczności, np. treść zeznań, co do przedmiotu sprawy, która nie wykazuje błędów w rozumowaniu, czy też odpowiednia ilość szczegółów w zeznaniu, nie przekraczająca możliwości poznawczych człowieka.

Omawiając i analizując kryterium spójności i logiczności, należy poczynić pewną uwagę, której zakres z pewnością dotyczy, w mniejszym lub w większym stopniu, wszystkich kryteriów. Otóż rzadkość stosowania pewnych ważnych kryteriów (nie tylko zawartych w schemacie poznawczym sędziów, ale również obiektywnie ważnych - zawartych w k.p.k., orzecznictwie i literaturze) wynika nie z braku ich stosowania w trakcie oceniania wiarygodności zeznań świadka, a z faktu, iż sędziowie uświadamiają sobie dokonanie oceny przy pomocy określonego kryterium, kiedy spełnienie danego kryterium jest wyraźnie zaznaczone na tle innych czynników warunkujących wiarygodność. Takie wyraźnie spełnione kryterium jest na planie pierwszym zapewne w związku z aktywacją określonych, relewantnych do niego struktur poznawczych sędziego. Psychologia poznawcza wyraźnie wskazuje, że struktury poznawcze, które aktywowane były niedawno, mają większe znaczenie i wpływ na szereg zmiennych psychologicznych, w tym spostrzeganie i ocenianie interpersonalne (Jaworski, 1995, s. 306, 317). Powstaje pytanie: dlaczego w pewnych przypadkach następuje aktywacja struktur poznawczych odpowiedzialnych za uświadamianie sobie zastosowania określonego kryterium? Prawdopodobnie sędzia tuż przed badaniem, czyli na rozprawie lub tuż po niej, gdzie spotkał się bezpośrednio ze świadkiem i jego zeznaniem (a więc dokonał oceny interpersonalnej oraz wstępnej oceny zeznań), w swoich procesach myślowych rozważył zastosowanie danego kryterium lub co najmniej jakiś element kontekstu rozpatrywanej sprawy uaktywnił kategorię poznawczą związaną z danym kryterium.

Jeżeli jednak istniały inne ważne kryteria, których zastosowanie rozważyć należało, lub też kontekst rozpatrywanej sprawy uaktywnił struktury poznawcze bliższe innym kryteriom wiarygodności, to np. omawiane tu kryterium spójności i logiczności

nie zostało uświadomione, choć zostało (w większości przypadków) zastosowane w innym momencie oceny materiału dowodowego. Z drugiej strony, jeżeli sprawa jest na tyle nieskomplikowana, że sędziowie automatycznie przypisują stopień wiarygodności (jak zostanie wykazane w dalszej części analizy - zazwyczaj duży), to uświadamiają sobie najbardziej powszechne kryteria wiarygodności. W niektórych przypadkach może być oczywiście i tak, że sędziowie nie rozważają zbytnio innych niż zawartych w swoim schemacie poznawczym kryteriów i wówczas uświadamiane zostają te, które uważają za najważniejsze w ogóle.

Inne niż zawarte w schemacie kryteria rozważane być mogą np. z powodu specyfiki sprawy, świadka, okoliczności, ale i w tym przypadku czynniki ze schematu poznawczego częściej przenikają do świadomości z uwagi na to, że są łatwiej dostępne do przywołania z poszczególnych pięter struktur poznawczych. Innym przykładem zastosowania w praktyce kryteriów wiarygodności nie występujących w schemacie poznawczym sędziów jest użycie kryterium bardziej szczegółowego lub bardziej ogólnego aniżeli kryterium wymienianego jako ważne, a należącego do tej samej grupy kryteriów.

Generalnie wymieniane przez sędziów zostają te kryteria, które: 1) były rozważane, brane pod uwagę przez sędziów do zastosowania i zostały przez nich uznane za ważne w przypadku konkretnego świadka, 2) przywołane zostały do wiedzy jawnej sędziego, przy pomocy kontekstu rozprawy i aktywizacji określonych struktur poznawczych, będących znaczeniowo bliskimi danemu kryterium 3) z racji swojej powszechności mają większą szansę na zaktywizowanie struktur poznawczych związanych z kryterium i bycie przywołanym do wiedzy jawnej sędziego.

Pomijane zostają natomiast kryteria, które: 1) uznane są za nieważne przy ocenianiu konkretnego świadka, 2) znajdują, co prawda zastosowanie, ale to zastosowanie następuje mechanicznie i nie jest uświadomione przez sędziów.

Dalsza analiza pokaże (na podstawie danych z badań aktowych i obserwacyjnych) niektóre czynniki, które mają wpływ na stopień przypisywanej przez sędziów wiarygodności świadkom i ich zeznaniom oraz wpływ prezentowanych w tabeli 24. wyników (kryteriów uświadamianych przez sędziów) na dwa wyżej wymienione rodzaje wiarygodności.

Generalnie częstość zastosowania w praktyce poszczególnych kryteriów jest jeszcze mniejsza aniżeli ogólna ważność przypisywana danemu kryterium. O ile 50 % sędziów uważa za ważne od 6-8 kryteriów (średnio 7,24 kryterium), to w praktyce

oceny wiarygodności stosują oni średnio 5,34 kryterium. Mniejsza liczba kryteriów stosowanych przez sędziów w praktyce da się wytłumaczyć tym, że spośród własnego katalogu ważnych kryteriów, w odniesieniu do konkretnego świadka, stosują tylko niektóre z nich. Przeciętnie jest to blisko 74% kryteriów uważanych generalnie za ważne przez danego sędziego.

Udział procentowy kryteriów związanych z osobą świadka i kryteriów bezpośrednio nie związanych ze świadkiem jest podobny jak w przypadku schematu poznawczego i wynosi odpowiednio 55,3% dla pierwszej grupy i 44,7% dla grupy drugiej. Różnica ta, choć nieistotna statystycznie, jeszcze raz potwierdza tezę głoszącą, że przy ocenie wiarygodności zeznań świadków znaczący udział ma ocena wiarygodności osoby świadka. Zaobserwowana w praktyce przewaga, a nawet nieznaczny wzrost w porównaniu ze schematem poznawczym (również nieistotny statystycznie) udziału kryteriów związanych ze świadkiem w ogólnej ocenie wiarygodności, pozwala również uwiarygodnić tą tezę, rozszerzając ją nie tylko na kryteria uważane przez sędziów za ważne, ale również na kryteria zastosowane przez sędziów w praktyce (czy też ściślej na kryteria uświadamiane sobie przez sędziów jako zastosowane).

Rozkład liczebności kryteriów zastosowanych i uświadomionych sobie przez sędziów w praktyce przesłuchania świadków obrazuje poniższa tabela 25. oraz rys.14.

Tabela 25.

**Liczba kryteriów wymienianych przez sędziów jako zastosowane do oceny wiarygodności w praktyce**

| Liczba wymienianych kryteriów | 0-2  | 3    | 4    | 5    | 6    | 7   | 8    | 9   | 10  | 11  | 12  | >12 | Σ   |
|-------------------------------|------|------|------|------|------|-----|------|-----|-----|-----|-----|-----|-----|
| N                             | 21   | 32   | 25   | 22   | 23   | 11  | 41   | 8   | 6   | 3   | 1   | 7   | 200 |
| %                             | 10,5 | 16,0 | 12,5 | 11,0 | 11,5 | 5,5 | 20,5 | 4,0 | 3,0 | 1,5 | 0,5 | 3,5 | 100 |

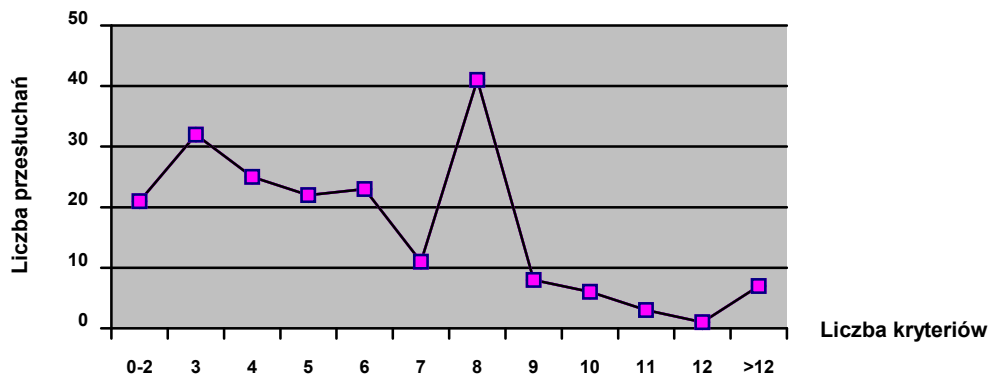

Rysunek 14.

### Liczba kryteriów wymienianych przez sędziów jako zastosowane w praktyce oceniania wiarygodności

Powyższy rysunek oraz tabela wyraźnie pokazują, że sędziowie najczęściej w praktyce oceniania wiarygodności zeznań świadków uświadamiają sobie użycie ośmiu kryteriów. Często jest także używanie niewielkiej liczby kryteriów, z przedziału 0 - 6. Sędziowie dokonują bardzo niewiele ocen, w których podają posługiwanie się liczbą kryteriów większą niż 8. Średnia wynosząca 5,34 kryterium wskazuje, że sędziowie w swoich ocenach wykraczają poza nakreślone przez ustawodawcę wskazówki kryteriów oceny wiarygodności, które obejmują jedynie zasady logicznego rozumowania, wskazania wiedzy i doświadczenia życiowego. Analiza jakościowa pokazuje dodatkowo, że uświadamiają sobie oni zastosowanie również innych bardziej szczegółowych kryteriów oceny wiarygodności. Istnieje spora grupa sędziów - 20,5%, którzy zauważają umiarkowanie dużo kryteriów, tj. osiem, z których większość jest takimi szczegółowymi kryteriami. Świadczy to o tym, że w praktyce oceny wiarygodności duża grupa sędziów, zgodnie z intencją ustawodawcy, korzysta z przysługującego im prawa do oceny wiarygodności na podstawie bezpośredniego zetknięcia się z osobowymi źródłami dowodowymi w postaci osoby świadka, a nakreślone w k.p.k. zasady swobodnej oceny są drogowskazem dla poszukiwania adekwatnych kryteriów oceny wiarygodności konkretnego świadka i jego zeznań.

Z kolei tabela 26. obrazuje częstotliwość zastosowania poszczególnych kryteriów w praktyce sądowego przesłuchania świadków, w trzech grupach sędziów: 1) stosujących w praktyce niewielką liczbę kryteriów oceny wiarygodności (maksymalnie 3 kryteria), 2) stosujących przeciętną liczbę kryteriów oceny

wiarygodności (4 do 6 kryteriów), 3) stosujących ponadprzeciętną liczbę kryteriów oceny wiarygodności (7 i więcej kryteriów).

Tabela 26.

**Kryteria wiarygodności w praktyce sędziów stosujących różną liczbę kryteriów**

| Kryteria wiarygodności  | Praktyka            |                        |                    | Ogółem |
|---|---------------------|------------------------|--------------------|--------|
|   | Mało<br>0-3<br>N=54 | Średnio<br>4-6<br>N=70 | Dużo<br>>7<br>N=76 |        |
| Pierwsze wrażenie   | 2                   | 6                      | 14                 | 22     |
| Język świadka   | 0                   | 7                      | 26                 | 33     |
| Okoliczności spostrzegania  | 0                   | 1                      | 16                 | 17     |
| Opisy interakcji  | 2                   | 4                      | 9                  | 15     |
| Osadzenie w czasie i przestrzeni  | 5                   | 6                      | 7                  | 18     |
| Zdecydowanie Stanowczość  | 3                   | 18                     | 18                 | 39     |
| Powiązanie z oskarżonym   | 3                   | 9                      | 35                 | 47     |
| Emocjonalność i uczuciowość   | 10                  | 17                     | 31                 | 58     |
| Motywacja   | 8                   | 8                      | 28                 | 44     |
| Odpowiednia ilość szczegółów  | 10                  | 16                     | 45                 | 71     |
| Zgodność z innymi dowodami  | 7                   | 11                     | 64                 | 82     |
| Pozycja zawodowa świadka, wykształcenie, spostrzegany poziom sprawności umysłowej | 2                   | 5                      | 30                 | 37     |
| Pozycja społeczna, tryb życia, uprzednia karalność                                | 1                   | 8                      | 12                 | 21     |
| Opinia o świadku w środowisku lokalnym  | 0                   | 1                      | 14                 | 15     |
| Osobowość świadka   | 5                   | 15                     | 58                 | 78     |
| Zachowanie świadka  | 5                   | 13                     | 60                 | 78     |
| Treść zeznań co do przedmiotu sprawy  | 7                   | 34                     | 68                 | 109    |
| Poziom spójności i logiczności  | 22                  | 39                     | 69                 | 130    |
| Poziom stałości zmienności  | 13                  | 18                     | 28                 | 59     |
| Ilość uzupełnień  | 4                   | 6                      | 22                 | 32     |
| Okres latencji  | 1                   | 0                      | 21                 | 22     |
| Spontaniczność  | 0                   | 6                      | 18                 | 24     |
| Powiązanie z innymi uczestnikami/<br>Nastawienie                                  | 3                   | 5                      | 43                 | 51     |
| Komunikacja niewerbalna   | 2                   | 11                     | 8                  | 21     |
| Czas, jaki upłynął od zdarzenia   | 3                   | 3                      | 17                 | 23     |

Pytanie, które nasuwa się w tym momencie analizy, jest następujące: czy sędziowie stosujący dużą liczbę kryteriów oceny wiarygodności używają tych samych kryteriów, co sędziowie opierający swe oceny na niewielkiej liczbie kryteriów, dodając do pewnej stałej listy kryteriów pewne dodatkowe kryteria, czy też opierają swe sądy na zupełnie innych kryteriach?

Okazuje się, że w grupie sędziowskich przesłuchań, podczas których stosowana jest niewielka (maksymalnie 3) liczba kryteriów wiarygodności, przesłuchujący kierują się najczęściej kryteriami z następującego zbioru (wg częstotliwości zastosowania): poziom spójności i logiczności zeznań, poziom stałości zeznań, odpowiednia liczba szczegółów, emocjonalność i uczuciowość świadka, motywacja świadka do składania zeznań, zgodność zeznań z innymi dowodami, treść zeznań co do przedmiotu sprawy.

W odniesieniu do świadków, co do których stosowane jest co najmniej 4, a nie więcej niż 6 kryteriów oceny wiarygodności, istnieje największe prawdopodobieństwo, że sędziowie wezmą pod uwagę dodatkowo: zdecydowanie/ stanowczość świadka, osobowość świadka, zachowanie świadka, powiązanie z oskarżonym i komunikację niewerbalną.

Sędziowie, którzy oceniając wiarygodność konkretnych świadków, uświadamiają sobie zastosowanie 7 i więcej kryteriów zdecydowanie najczęściej włączają kryterium biorące pod uwagę powiązanie świadka z innymi uczestnikami procesu i związane z tym jego nastawienie do zeznawania. Ta zmienna jest czynnikiem najistotniej różnicującym oceny wiarygodności oparte na dużej ilości kryteriów od ocen opartych na mniejszej ilości kryteriów. W ocenach bazujących na wielu kryteriach mogą pojawić się również takie czynniki warunkujące ocenę wiarygodności jak: pozycja zawodowa świadka, jego wykształcenie oraz spostrzegany poziom sprawności umysłowej, język jakim posługuje się świadek, ilość uzupełnień w zeznaniach, okres latencji (czas namysłu świadka), spontaniczność świadka, czas jaki upłynął od zdarzenia, okoliczności spostrzegania, opinia o świadku w środowisku lokalnym oraz efekt pierwszego wrażenia.

Należy też zauważyć, że kryterium oceny wiarygodności związane z kanałem niewerbalnym w interakcji sędziego - świadek, choć pojawia się w sposób znaczący w grupie sędziów stosujących 4 - 6 kryteriów, generalnie w całej populacji badanych sędziów i analizowanych przesłuchań jest w świadomości sędziów kryterium stosunkowo rzadko używanym - niewiele ponad 10% przesłuchań. Sędziowie stosujący liczne kryteria oceny wiarygodności sporadycznie uświadamiają sobie, iż ocena



wiarygodności świadków zachodzi również na poziomie komunikacji niewerbalnej. Być może sędziom, w pewnym zakresie, udaje się ignorować przesłanki z kanału niewerbalnego bowiem, jak wynika z danych przedstawionych w poprzednim podrozdziale, tylko 16% sędziów uważa, że ocena komunikacji niewerbalnej ma ważne znaczenie dla prawidłowej oceny wiarygodności.

#### **7.4. Ukryte teorie osobowości**

Cechy osobowe przypisywane przez sędziów świadkom przedstawia poniższa tabela. Hierarchia cech tworzy strukturę ukrytych teorii osobowości, którymi posługują się sędziowie w praktyce oceniania wiarygodności.

Tabela 27.

**Hierarchia częstotliwości cech osobowych przypisywanych świadkom przez sędziów (N=200)**

| Ranga | Cecha                     | Częstotliwość | Procent |
|-------|---------------------------|---------------|---------|
| 1     | Naturalny                 | 42            | 21,0    |
| 2     | Logiczny                  | 39            | 19,5    |
| 3     | Posiadający własne zdanie | 37            | 18,5    |
| 4     | Stanowczy                 | 35            | 17,5    |
| 5     | Zdecydowany               | 32            | 16,0    |
| 5     | Nerwowy                   | 32            | 16,0    |
| 7     | Szczery                   | 31            | 15,5    |
| 7     | Rozważny                  | 31            | 15,5    |
| 9     | Myślący                   | 29            | 14,5    |
| 9     | Pewny siebie              | 29            | 14,5    |
| 11    | Sumienny                  | 28            | 14,0    |
| 12    | Chwiejny emocjonalnie     | 27            | 13,5    |
| 12    | Bojaźliwy                 | 27            | 13,5    |
| 14    | Godny zaufania            | 26            | 13,0    |
| 15    | Podatny na sugestię       | 25            | 12,5    |
| 16    | Stały                     | 24            | 12,0    |
| 17    | Krytykujący               | 22            | 11,0    |
| 17    | Lojalny                   | 22            | 11,0    |
| 19    | Dokładny                  | 20            | 10,0    |
| 19    | Mędrkujący                | 20            | 10,0    |
| 21    | Roztargniony              | 19            | 9,5     |
| 22    | Zamknięty w sobie         | 17            | 8,5     |
| 23    | Spontaniczny              | 15            | 7,5     |
| 24    | Dominujący                | 13            | 6,5     |
| 25    | Uczuciowy                 | 12            | 6,0     |
| 25    | Zaradny                   | 12            | 6,0     |
| 25    | Hałaśliwy                 | 12            | 6,0     |
| 28    | Użalający się nad sobą    | 11            | 5,5     |
| 29    | Z inicjatywą              | 10            | 5,0     |
| 29    | Nieśmiały                 | 10            | 5,0     |
| 31    | Delikatny                 | 9             | 4,5     |
| 32    | Podobny do mnie           | 8             | 4,0     |
| 33    | Potulny                   | 7             | 3,5     |
| 34    | Ogólnie atrakcyjny        | 6             | 3,0     |
| 34    | Refleksyjny               | 6             | 3,0     |

W poprzednim podrozdziale zostało wykazane, że osobowość świadka jest jednym z ważniejszych czynników, jakie sędziowie biorą pod uwagę, oceniając wiarygodność. Na podstawie danych z tabeli 27. można zobaczyć, które cechy osobowości sędziowie najczęściej spostrzegają u świadków przesłuchiowanych w trakcie rozprawy sądowej.

Jak wynika z tabeli, sędziowie rzadko przypisują świadkom poszczególne cechy osobowości, o których wnioskuje na skutek uprzedniego kontaktu z nimi na sali sądowej. Mając do wyboru 35 cech, średnio określali świadka za pomocą 3,6 cechy. Częstotliwość określania świadków przy pomocy poszczególnych cech waha się od 3 do 21%. Dalsza analiza (rdz. 10.3.) wykaże, które cechy osobowości przypisywane świadkom najwyżej korelują, i w jakim kierunku, z oceną wiarygodności świadków i ich zeznań. Na tym etapie analizy, przeglądając tabelę, możemy się dowiedzieć, które cechy osobowości sędziowie najczęściej zauważają u przesłuchiwanym świadków. Częstotliwość ta nie jest bez znaczenia, gdyż jak wykazano powyżej (por. rdz. 7.1., 7.3.) osobowość świadka ma istotne znaczenie w procesie oceny wiarygodności.

Niewielka liczba cech osobowości przypisywanych przesłuchiwanym świadkom świadczy o tym, że sędziowie starają się ograniczyć automatyczną, ogólnoludzką skłonność do wysnuwania wniosków na temat cech ludzi na podstawie innych zaobserwowanych u niego przymiotów. Może być też i tak, że sędziowie skutecznie wypierają ze świadomości tego rodzaju oceny.

### 7.5. Reguły oceny komunikatu

Specyficzne reguły oceny komunikatu wyróżnione w niniejszej pracy (zob. rdz. 4.3) oraz stopień ich przestrzegania (poszanowania zasady kooperacji) na płaszczyźnie komunikacyjnej sędzia - świadek w percepcji sędziów będą przedmiotem poniższej analizy. Stopień nasilenia zmiennej w ocenie sędziów wyrażony został na skali (wartość zmiennej) od 0 - reguła nie jest w ogóle przestrzegana do 10 - reguła jest całkowicie przestrzegana.

Tabela 28.

#### Reguła prawdziwości (świadek jest przekonany o tym, co mówi)

| Stopień przekonania sędziego o przestrzeganiu reguły przez świadka | 0 | 1   | 2   | 3   | 4   | 5   | 6   | 7    | 8    | 9    | 10   | Σ     |
|--|---|-----|-----|-----|-----|-----|-----|------|------|------|------|-------|
| Liczba przesłuchań   | 0 | 3   | 1   | 9   | 14  | 9   | 15  | 22   | 43   | 56   | 28   | 200   |
| %  | 0 | 1,5 | 0,5 | 4,5 | 7,0 | 4,5 | 7,5 | 11,0 | 21,5 | 28,0 | 14,0 | 100,0 |

Z tabeli 28. wynika, że 42% sędziów uważa, że reguła prawdziwości (świadek wierzy w to, co mówi) jest stosowana bezwzględnie (9 - 10 stopień nasilenia sędziowskiego przekonania). 40% ocenia, że świadkowie są przekonani o tym, co mówią w stopniu umiarkowanym (6 - 8), a 18% ma różnie nasilone wątpliwości co do przestrzegania tej reguły.

Uzyskane wyniki są zgodne z założeniem poczynionym w części teoretycznej, głoszącym, że świadkowie są zobowiązani do mówienia prawdy, a więc do przestrzegania zasady kooperacji w ogóle oraz do podawania treści, co do których są przekonani, w szczególności. Silne przekonanie sędziów o poszanowaniu przez świadków reguły prawdziwości świadczy o zaufaniu do prawdomówności świadków, będącej bazą do uznania zeznań za wiarygodne.

Tabela 29.

**Reguła informacyjności (świadek podaje adekwatną ilość informacji)**

| Stopień przekonania sędziego o przestrzeganiu reguły przez świadka | 0 | 1   | 2   | 3   | 4    | 5    | 6    | 7    | 8    | 9    | 10   | Σ     |
|--|---|-----|-----|-----|------|------|------|------|------|------|------|-------|
| Liczba przesłuchań   | 0 | 2   | 8   | 16  | 21   | 21   | 20   | 24   | 43   | 25   | 20   | 200   |
| %  | 0 | 1,0 | 4,0 | 8,0 | 10,5 | 10,5 | 10,0 | 12,0 | 21,5 | 12,5 | 10,0 | 100,0 |

Według sędziów reguła informacyjności jest słabiej przestrzegana niż reguła prawdziwości. W przypadku 34% (zmienna informacyjność na poziomie 1 - 5) świadków istnieją zastrzeżenia, co do ilości przekazywanych informacji, z czego 13% jest silnymi zastrzeżeniami (zmienna informacyjność na poziomie 1 - 3). W przypadku 43,5% świadków sędziowie uważają, że reguła ta jest przestrzegana w stopniu umiarkowanym (zmienna informacyjność na poziomie 6 - 8). 22,5% świadków w ocenie sędziów przestrzega tej reguły w stopniu najwyższym (9 - 10), tj. podaje adekwatną do przedmiotu przesłuchania ilość informacji.

Tabela 30.

**Reguła rzeczowości (świadek mówi na temat)**

| Stopień przekonania sędziego o przestrzeganiu reguły przez świadka | 0   | 1   | 2   | 3   | 4   | 5   | 6    | 7    | 8    | 9    | 10   | Σ     |
|--|-----|-----|-----|-----|-----|-----|------|------|------|------|------|-------|
| Liczba przesłuchań   | 1   | 1   | 2   | 1   | 5   | 12  | 26   | 37   | 42   | 45   | 28   | 200   |
| %  | 0,5 | 0,5 | 1,0 | 0,5 | 3,5 | 6,0 | 13,0 | 18,5 | 21,0 | 22,5 | 14,0 | 100,0 |

Wątpliwości sędziów co do przestrzegania komunikacyjnej reguły rzeczowości są rzadkie i dotyczą zaledwie 11% przypadków (wartość zmiennej na poziomie 0 - 5). Sędziowie w odniesieniu do ponad połowy świadków uważają, że reguła jest przestrzegana w stopniu umiarkowanym (6 - 8), a w 36,5% przypadków w stopniu bardzo wysokim (9 - 10). W opinii sędziów zdecydowana większość świadków w trakcie przesłuchania w swoich odpowiedziach nie odbiega od jego tematu.

Tabela 31.

**Reguła organizacji (świadek wypowiada się w sposób jasny)**

| Stopień przekonania sędziego o przestrzeganiu reguły przez świadka | 0 | 1 | 2 | 3   | 4   | 5   | 6    | 7    | 8    | 9    | 10  | Σ     |
|--|---|---|---|-----|-----|-----|------|------|------|------|-----|-------|
| Liczba przesłuchań   | 0 | 0 | 0 | 3   | 7   | 9   | 30   | 38   | 39   | 55   | 19  | 200   |
| %  | 0 | 0 | 0 | 1,5 | 3,5 | 4,5 | 15,0 | 19,0 | 19,5 | 27,5 | 9,5 | 100,0 |

Bardzo rzadko występują u sędziów wątpliwości co do przestrzegania przez świadków reguły organizacji - 9,5% (zmienna na poziomie 0 - 5). Sędziowie w przypadku 53,5% przesłuchań uważają, że reguła jest przestrzegana, lecz nie w pełni (6 - 8), czyli że świadkowie wypowiadają się w sposób jasny i czytelny, ale ich przekonanie w tym zakresie nie jest pełne. Precyzyjność języka prawniczego prawdopodobnie stawia świadkom wysokie wymagania w tej kwestii.

Z drugiej strony w przypadku 37% świadków występuje najwyższa ocena sędziów sposobu ich komunikacji. Oznacza to bardzo wysoki odsetek pewności sędziów w zakresie przestrzegania przez świadków reguły organizacji, czyli sposobu i formy wypowiedzenia się świadków, pozbawionych utrudnień komunikacyjnych.

## Rozdział 8. Zastosowanie sposobów przesłuchania a stopień przypisywanej wiarygodności świadkom i ich zeznaniom

### 8.1. Styl przesłuchania a wiarygodność

W rozdziale 6.1. zaprezentowano ilościowe dane dotyczące częstotliwości występowania poszczególnych stylów przesłuchania. Następnie wyniki stylu przesłuchania 50 obserwowanych sędziów, z których każdy przesłuchiwał 4 świadków ( $N=200$ ) poddano analizie korelacyjnej (za pomocą współczynnika korelacji  $\rho$  - Spearmana) w celu poszukiwania związków ze stopniem przypisywanej wiarygodności świadkom i ich zeznaniom.

Poniższa tabela pokazuje stopień zależności pomiędzy nasileniem dyrektywności stylu sędziowskiego przesłuchania świadków a stopniem przypisywanej wiarygodności.

Tabela 32.

**Styl przesłuchania a wiarygodność**

| Rodzaj wiarygodności | $\rho$ | p     |
|----------------------|--------|-------|
| Wiarygodność świadka | -0,142 | <0,04 |
| Wiarygodność zeznań  | -0,133 | <0,06 |

Jak wynika z przeprowadzonych badań, styl przesłuchania sędziów wykazuje ujemną, istotną statystycznie korelację z wiarygodnością świadków  $\rho = -0,142$  ( $p < 0,04$ ). Oznacza to, że im mniej dyrektywny styl przesłuchania, tym większą wiarygodność (w wyniku zastosowanych reguł oceny wiarygodności) sędziowie przypisują świadkom. Odwrotnie – im styl przesłuchania bardziej dyrektywny, tym wiarygodność przypisywana świadkom niższa.

Współmienność stylu przesłuchania z wiarygodnością zeznań - korelacja  $\rho = -0,133$  jest na granicy istotności statystycznej ( $p < 0,06$ ). Stopień dyrektywności przesłuchania wpływa także na ocenę wiarygodności zeznań. Im bardziej dyrektywne przesłuchanie tym niższa wiarygodność przypisana przez sędziów zeznaniom.

Można wysunąć wniosek, iż sędziowski styl przesłuchania determinuje spostrzeganą wiarygodność. Najbardziej prawdopodobne wytłumaczenie tego zjawiska jest takie, że sędziowie przesłuchują w sposób mniej dyrektywny świadków, którzy jawią im się jako bardziej wiarygodni, dodając niejako technik czy też zachowań dyrektywnych, kiedy zaczynają podejrzewać niską wiarygodność świadka. Spadek tej

zależności, w przypadku oceny wiarygodności zeznań oznacza, że styl przesłuchania ma większy związek z postrzeganiem osoby świadka niż z zeznaniami, jakie świadek formułuje i wypowiada.

Z perspektywy modelu badawczego niniejszej pracy, który zakłada, że wiarygodność zeznań oceniana jest przez pryzmat uprzedniej oceny wiarygodności świadków, nieznacznie silniejsza korelacja stylu przesłuchania z wiarygodnością świadków w porównaniu z analogiczną korelacją z wiarygodnością zeznań (0,09 różnicy) pokazuje udział czynników związanych ze świadkiem w finalnej ocenie wiarygodności zeznań (na przykładzie zastosowanego stylu przesłuchania).

## 8.2. Metody właściwe fazom przesłuchania a wiarygodność

Tabela 33. przedstawia współzmienności pomiędzy metodami przesłuchań właściwymi poszczególnym etapom przesłuchania a stopniem wiarygodności przypisywanym przez sędziów świadkom i ich zeznaniom.

Tabela 33.

### Metody przesłuchań a wiarygodność świadków i zeznań

| Metoda/faza przesłuchania                      | Wiarygodność świadków |       | Wiarygodność zeznań |       |
|--|-----------------------|-------|---------------------|-------|
|  | $\rho$                | p     | P                   | p     |
| <b>Swobodna relacja (SR)</b>                   | <b>0,146</b>          | <0,04 | <b>0,161</b>        | <0,02 |
| <b>Pytania ukierunkowane (PU)</b>              | <b>0,133</b>          | <0,06 | <b>0,141</b>        | <0,05 |
| <b>Pytania kontrolno - weryfikacyjne (PKW)</b> | <b>-0,338</b>         | <0,01 | <b>-0,337</b>       | <0,01 |

Najsilniejsze korelacje występują pomiędzy liczbą informacji uzyskiwanych za pomocą metody PKW a stopniem przypisywanej wiarygodności świadkom i ich zeznaniom. W obu przypadkach jest to korelacja ujemna. Wynika z powyższego, że **zastosowanie metody PKW bardzo często wiąże się z krytycznym podejściem sędziów do stopnia wiarygodności świadków oraz zeznań uzyskanych w toku przesłuchania tą metodą.** Bardzo prawdopodobne, że sędziowie sięgają po tę metodę, gdy wiarygodność świadka lub też jego zeznania nasuwają podejrzenie o niską wiarygodność.

W przypadku metody SR odnotowane współzmienności są dodatnie. Silniejsza korelacja występuje w przypadku oceny wiarygodności zeznań aniżeli wiarygodności świadków. **Im więcej sędziowie uzyskują informacji zadając świadkowi jedynie**



**wstępne, otwarte pytanie, o to co jemu wiadomo w sprawie, tym jego zeznania i osobę uważają za bardziej wiarygodną.**

Najsłabsza, (również) dodatnia korelacja, występuje pomiędzy ilością informacji uzyskaną w toku przesłuchania metodą PU a przypisywaną wiarygodnością. Bardziej istotna statystycznie jest ta korelacja w przypadku oceny wiarygodności zeznań niż oceny wiarygodności świadka. **Ilość informacji uzyskana za pomocą pytań ukierunkowanych ma umiarkowanie duże znaczenie dla oceny wiarygodności zeznań i niewiele mniejsze znaczenie dla oceny wiarygodności świadka.** Im więcej danych uzyskują sędziowie w fazie przesłuchania metodą pytań ukierunkowanych, tym wyżej oceniają wiarygodność zeznań, ale również informacje przedstawione przez świadków w tej fazie przesłuchania mają znaczenie przy ocenianiu osoby świadka. Sprawność świadka w zakresie udzielania odpowiedzi na pytania szczegółowe ma spory wpływ na ocenę wiarygodności osoby świadka, a liczba informacji przedstawianych przez świadka w tej fazie przesłuchania ma jeszcze większy wpływ na ocenę wiarygodności jego zeznań.

### **8.3. Rodzaje zadawanych pytań a wiarygodność**

Kolejnym sposobem przesłuchiwania, który sprawdzano w tej pracy, był rodzaj zadawanych pytań. Poniżej przedstawiono dane dotyczące wpływu ilości zadawanych pytań odpowiadających różnym stadiom przesłuchania oraz o różnym poziomie sugestywności na poziom przypisywanej wiarygodności świadkom i ich zeznaniom.

Poniższa tabela ukazuje współzmiennność wszystkich rodzajów pytań ukierunkowanych, o różnym stopniu sugestywności, na późniejszy stopień przypisywanej wiarygodności świadkom i ich zeznaniom.

Tabela 34.

## Pytania ukierunkowane a wiarygodność świadków i zeznań

| Rodzaj pytania                                      | Wiarygodność świadków |             | Wiarygodność zeznań |             |
|---|-----------------------|-------------|---------------------|-------------|
|   | $\rho$                | p           | $\rho$              | P           |
| Uzupełniające otwarte o konstatację                 | <b>0,157</b>          | <0,03       | <b>0,156</b>        | <0,03       |
| Uzupełniające dysjunktywne                          | <b>-0,072</b>         | <b>n.i.</b> | <b>-0,022</b>       | <b>n.i.</b> |
| Uzupełniające alternatywne                          | <b>-0,303</b>         | <0,01       | <b>-0,272</b>       | <0,01       |
| Uzupełniające wyczekujące z konstrukcją negatywną   | <b>-0,078</b>         | <b>n.i.</b> | <b>0,039</b>        | <b>n.i.</b> |
| Precyzujące otwarte o konstatację                   | <b>0,133</b>          | <0,06       | <b>0,088</b>        | <b>n.i.</b> |
| Precyzujące dysjunktywne                            | <b>-0,143</b>         | <0,04       | <b>-0,106</b>       | <b>n.i.</b> |
| Precyzujące alternatywne                            | <b>-0,173</b>         | <0,01       | <b>-0,183</b>       | <0,01       |
| Precyzujące wyczekujące o konstrukcji negatywnej    | <b>0,173</b>          | <0,01       | <b>0,218</b>        | <0,01       |
| Przypominające otwarte o konstatację                | <b>-0,113</b>         | <b>n.i.</b> | <b>-0,103</b>       | <b>n.i.</b> |
| Przypominające dysjunktywne                         | <b>-0,215</b>         | <0,01       | <b>-0,244</b>       | <0,01       |
| Przypominające alternatywne                         | <b>-0,049</b>         | <b>n.i.</b> | <b>-0,085</b>       | <b>n.i.</b> |
| Przypominające wyczekujące o konstrukcji negatywnej | <b>-0,024</b>         | <b>n.i.</b> | <b>-0,028</b>       | <b>n.i.</b> |

Jak wynika z tabeli 34., istnieją pewne rodzaje pytań zadawanych świadkom, których ilość koreluje z przypisywaną później wiarygodnością zarówno samym świadkom jak i ich zeznaniom.

I tak: ilość pytań uzupełniających otwartych o konstatację koreluje dodatnio w sposób podobnie silny (słaba korelacja) z wiarygodnością świadków oraz z wiarygodnością ich zeznań. Częstość zadawania pytań uzupełniających pozbawionych sugestii współwystępuje z umiarkowanie wysokim stopniem przypisywanej wiarygodności świadkom i ich zeznaniom. Natomiast ilość zadawanych pytań uzupełniających o znacznej dozie sugestii, tj. pytań alternatywnych koreluje silnie ujemnie z obydwoma rodzajami wiarygodności. Zadawanie tego rodzaju pytań

współwystępuje ze znacznym spadkiem zaufania sędziów do wiarygodności świadków i ich zeznań lub też odwrotnie - mała ilość pytań uzupełniających alternatywnych występuje łącznie z wysoką oceną wiarygodności. W przypadku pytań uzupełniających o niewielkim nasileniu sugestywności tj. pytań dysjunktywnych, jak również w przypadku pytań uzupełniających silnie sugestywnych, czyli wyczekujących o konstrukcji negatywnej, nie odnotowano istotnych statystycznie zależności.

W grupie pytań precyzujących zaobserwowano ujemną współzmiennność pomiędzy ilością zadawanych pytań o niewielkim poziomie sugestii - dysjunktywnych a wiarygodnością świadków oraz pomiędzy ilością pytań silniej sugestywnych - alternatywnych a zakresie obydwoma rodzajami wiarygodności. W zebranych materiale badawczym zadawanie pytań precyzujących już o niewielkiej dozie sugestii współwystępuje z bardziej krytyczną oceną wiarygodności świadków. W przypadku wiarygodności zeznań, związek ten zaczyna być istotny statystycznie dopiero, gdy mamy do czynienia z pytaniami silniej sugestywnymi, a więc alternatywnymi. Okazuje się, że w przypadku pytań precyzujących już niewielka sugestywność w pytaniach połączona jest ze spadkiem wiarygodności. Częstotliwość pojawiania się w trakcie sędziowskiego przesłuchania świadków pytań precyzujących o bardzo dużej sugestii - wyczekujących o konstrukcji negatywnej, okazuje się być dodatnio skorelowana z wiarygodnością świadków i ich zeznań, co oznacza, że jeżeli na rozprawie została zadana duża ilość pytań tego rodzaju (a jak wiadomo z danych przedstawionych w rdz. 6.3. pytania tego rodzaju stanowią marginalny odsetek wszystkich zadawanych pytań), to prawdopodobieństwo pozytywnej oceny wiarygodności wzrasta. Prawdopodobnie mała ilość zadawanych pytań tego rodzaju spowodowała przypadkową korelację z wysoką wiarygodnością. Być może w badanych przypadkach zadanie bardzo sugestywnych pytań precyzujących pozwoliło na uzyskanie przez sąd jakiejś bardzo istotnej informacji, która spowodowała wzrost zaufania do wiarygodności świadka i jego zeznań. Zadawane licznie pytania precyzujące otwarte o konstatację wykazują podobny dodatni związek z wiarygodnością świadków. Sędziowskie doprecyzowanie zeznań, odbywające się w sposób pozbawiony sugestii, powoduje zwiększenie zaufania do wiarygodności świadków. Związek ten jest nieistotny statystycznie w przypadku oceniania **wiarygodności zeznań**.

Spośród pytań przypominających tylko ilość zadanych pytań o nieznacznym stopniu sugestii - dysjunktywnych jest w sposób istotny statystyczny ujemnie skorelowana z wiarygodnością świadków i ich zeznań, czyli im mniej takich pytań pada

na sali sądowej, tym oceniana przez sędziów wiarygodność jest wyższa. Trzeba jednak dostrzec, że liczebności wszystkich pytań przypominających o różnym nasileniu sugestii są w mniejszym lub większym stopniu powiązane ze spadkiem wiarygodności. Pokazuje to, że sędziowie nie traktują pytań przypominających jako formy wydobywania informacji z głębszych pokładów pamięci świadków, natomiast stosują je wtedy, gdy świadkowie zasłaniają się niepamięcią faktów dotyczących interesującego sąd zdarzenia, co w przekonaniu sędziów osłabia poziom ich wiarygodności. Najsilniej zjawisko to występuje w przypadku pytań dysjunktywnych z uwagi na zawartość sugestii (użycie sugestii jako czynnik obniżający stopień przypisywanej finalnie wiarygodności), połączoną z powszechnością zadawania tego rodzaju pytań przez sędziów (zadawanie pytań przypominających o większej sile sugestii jest zjawiskiem incydentalnym w przypadku sądowego przesłuchania świadków - zob. tabela 10, w rdz. 6.3).

W tabeli 35. przedstawiono wyniki korelacji  $\rho$  - Spearmana pomiędzy poszczególnymi typami pytań kontrolno-weryfikacyjnych o różnym stopniu wiarygodności a wiarygodnością świadków i zeznań.

Tabela 35.

## Pytania kontrolno - weryfikacyjne a wiarygodność świadków i zeznań

| Rodzaj pytania   | Wiarygodność świadków |             | Wiarygodność zeznań |             |
|--|-----------------------|-------------|---------------------|-------------|
|  | $\rho$                | p           | $\rho$              | P           |
| Dotyczące okoliczności otwarte o konstatację                 | <b>-0,062</b>         | <b>n.i.</b> | <b>-0,99</b>        | <b>n.i.</b> |
| Dotyczące okoliczności dysjunktywne                          | <b>-0,167</b>         | <0,01       | <b>-0,201</b>       | <0,01       |
| Dotyczące okoliczności alternatywne                          | <b>-0,214</b>         | <0,01       | <b>-0,232</b>       | <0,01       |
| Dotyczące okoliczności wyczekujące o konstrukcji negatywnej  | <b>-0,109</b>         | <b>n.i.</b> | <b>-0,074</b>       | <b>n.i.</b> |
| Dotyczące źródeł otwarte o konstatację                       | <b>-0,310</b>         | <0,01       | <b>-0,246</b>       | <0,01       |
| Dotyczące źródeł dysjunktywne                                | <b>-0,093</b>         | <b>n.i.</b> | <b>-0,105</b>       | <b>n.i.</b> |
| Dotyczące źródeł alternatywne                                | <b>-0,237</b>         | <0,01       | <b>-0,146</b>       | <0,04       |
| Dotyczące źródeł wyczekujące o konstrukcji negatywnej        | <b>-0,183</b>         | <0,01       | <b>-0,152</b>       | <0,03       |
| Dotyczące innych danych otwarte o konstatację                | <b>-0,159</b>         | <0,02       | <b>-0,212</b>       | <0,01       |
| Dotyczące innych danych dysjunktywne                         | <b>-0,448</b>         | <0,01       | <b>-0,473</b>       | <0,01       |
| Dotyczące innych danych alternatywne                         | <b>-0,282</b>         | <0,01       | <b>-0,268</b>       | <0,01       |
| Dotyczące innych danych wyczekujące o konstrukcji negatywnej | <b>-0,135</b>         | <b>n.i.</b> | <b>-0,109</b>       | <b>n.i.</b> |

W obrębie pytań dotyczących okoliczności zdarzenia wyniki wskazują na silną ujemną korelację pomiędzy pytaniami o pośrednim nasileniu sugestii, czyli pytaniami dysjunktywnymi i alternatywnymi a stopniem przypisywanej wiarygodności świadkom i ich zeznaniom. Zarówno ilość zadawanych pytań otwartych o konstatację jak i pytań wyczekujących o konstrukcji negatywnej pozostaje bez istotnego wpływu na stopień przypisywanej wiarygodności.

W grupie pytań dotyczących źródeł wiadomości najsilniejsza ujemna korelacja dotyczy związku pomiędzy pytaniami otwartymi o konstatację a wiarygodnością świadka i nieco słabszego z wiarygodnością zeznań. Ujemna współzmiennność dotyczy również pytań alternatywnych i wyczekujących o konstrukcji negatywnej (a więc tych o największej dozie sugestii), których brak lub niewielka ilość powoduje wzrost wiarygodności zarówno świadka jak i jego zeznań, przy czym pierwszy rodzaj związku jest - we wszystkich przypadkach pytań dotyczących źródeł wiadomości - silniejszy. Im więcej pytań tego rodzaju zadają sędziowie, tym mniejszy stopień wiarygodności przypisują przede wszystkim świadkom, a w mniejszym stopniu również ich zeznaniom.

Pytania dotyczące innych danych służących potwierdzeniu wiarygodności zeznań oraz dotyczące innych zgromadzonych już środków dowodowych również korelują ujemnie ze stopniem wiarygodności świadków i zeznań przez nich składanych. Dzieje się tak w przypadku pytań otwartych o konstatację, dysjunktywnych oraz alternatywnych. Zdecydowanie najsilniejszą korelację wykryto w przypadku pytań o niewielkiej sile sugestii, tj. pytań dysjunktywnych, która jest bardzo silna. Rzadko występujące w praktyce przesłuchania sędziowskiego pytania dotyczące innych danych służących potwierdzeniu wiarygodności zeznań oraz dotyczące innych zgromadzonych już środków dowodowych, o dużej sugestyjności, czyli pytania wyczekujące, nie wykazują istotnej statystycznie współzmienności z żadnym rodzajem wiarygodności

#### **8.4. Techniki perswazji procesowej**

Poniższa tabela prezentuje zależności pomiędzy występowaniem w trakcie przesłuchania na sali sądowej określonych metod kryminalistycznych zawierających perswazję, a stopniem przypisywanej wiarygodności świadkom i ich zeznaniom.

Tabela 36.

**Częstotliwość zastosowania technik perswazji procesowej a wiarygodność świadka i zeznań**

| Technika  | Wiarygodność świadka |       | Wiarygodność zeznań |       |
|---|----------------------|-------|---------------------|-------|
|   | $\rho$               | p     | $\rho$              | p     |
| <b>Refleksji logicznej</b>                              | <b>-0,337</b>        | <0,01 | <b>-0,303</b>       | <0,01 |
| <b>Bezpośredniego wykazywania kłamstwa w zeznaniach</b> | <b>-0,246</b>        | <0,01 | <b>-0,217</b>       | <0,01 |
| <b>Ujawniania motywów nieszczerości</b>                 | <b>-0,269</b>        | <0,01 | <b>-0,240</b>       | <0,01 |

Występowanie w praktyce wszystkich technik perswazji procesowej wyróżnionych w modelu badawczym okazało się być silnie istotne statystycznie dla późniejszej oceny wiarygodności zeznań i świadka. Wszystkie korelacje są ujemne. Zastosowanie każdej z ww. metod właściwych metodzie przesłuchania krzyżowego powoduje spadek sędziowskiego przekonania o wiarygodności osoby świadka i jego zeznań. Związek ten jest nieznacznie silniejszy w przypadku wiarygodności świadków. Przypisywanie nieznacznie wyższej wiarygodności zeznaniom świadków, wobec których stosowane są metody kryminalistyczne, niż im samym, oznacza uzyskanie przez sędziów takiej treści zeznań w wyniku przesłuchania technikami kryminalistycznymi, która jest bardziej wiarygodna niż sami świadkowie. Generalnie należy stwierdzić, że techniki perswazji procesowej, jak wykazano w rozdziale 6.4., stosowane są rzadko, a jak wynika z powyższego materiału, ich zastosowanie ma miejsce głównie wobec świadków spostrzeganych przez sędziów jako mało wiarygodnych. Zastosowanie w praktyce sędziowskiej metod kryminalistycznych podobnych do technik przesłuchania krzyżowego współwystępuje ze spadkiem zaufania do świadka i jego zeznań. Dzięki zastosowaniu technik perswazji procesowej przesłuchujący uzyskują zeznania, którym ufają bardziej niż świadkom je składającym.

Tak więc wskazywanie przez sędziów na nieścisłości, błędy logiczne, niedorzeczności w zeznaniach świadków, przedstawianie im dowodów na to, iż mówią nieprawdę czy też ujawnianie motywów, z powodu których mogliby zeznawać nieuczciwie, powoduje obniżenie nasilenia przypisywanej wiarygodności świadkom i, w nieco mniejszym stopniu, ich zeznaniom.

## Rozdział 9. Reguły oceny zeznań a stopień przypisywanej wiarygodności świadkom i ich zeznaniom

### 9.1. Reguły logicznego myślenia a wiarygodność świadków i ich zeznań

W rozdziale przedstawiono wpływ zależności pomiędzy analizowanymi zeznaniami świadków a innymi dowodami występującymi w sprawie na stopień przypisywanej wiarygodności. Dokonano podziału na zeznania (innych) świadków oraz dowody nieosobowe. Ponadto wyróżniono wewnętrzne elementy zeznań, które mogą wyraźnie sugerować niski stopień wiarygodności, nie tylko w ocenie organu procesowego, ale z punktu widzenia racjonalnego myślenia każdego zdrowego, dorosłego człowieka. Czynniki te zaliczono do reguł logicznego myślenia. Dowody osobowe zróżnicowano dodatkowo według ważnego kryminalistycznego kryterium, jakim jest zainteresowanie świadka wynikiem danego postępowania sądowego. Brak zainteresowania wynikiem sprawy definiowany jest w rdz. 4.3. Przedstawiono tam krąg osób, które nie spełniają kryterium braku zainteresowania wynikiem sprawy.

Tabela 37.

#### Reguły logicznego myślenia a wiarygodność świadków i ich zeznań

| Składowe reguły   | Wiarygodność świadków |       | Wiarygodność zeznań |       |
|---|-----------------------|-------|---------------------|-------|
|   | $\rho$                | $p$   | $\rho$              | $p$   |
| Dowody potwierdzające   | 0,206                 | <0,01 | 0,238               | <0,01 |
| Dowody przeczące  | -0,412                | <0,01 | -0,470              | <0,01 |
| Zeznania potwierdzające od osób zainteresowanych wynikiem sprawy    | -0,272                | <0,01 | -0,327              | <0,01 |
| Zeznania potwierdzające od osób niezainteresowanych wynikiem sprawy | 0,396                 | <0,01 | 0,300               | <0,01 |
| Zeznania przeczące od osób zainteresowanych wynikiem sprawy         | -0,246                | <0,01 | -0,412              | <0,01 |
| Zeznania przeczące od osób niezainteresowanych wynikiem sprawy      | -0,440                | <0,01 | -0,484              | <0,01 |
| Treści nieprawdopodobne   | -0,298                | <0,01 | -0,300              | <0,01 |
| Wyjątkowy splot okoliczności  | -0,303                | <0,01 | -0,337              | <0,01 |

Dane z tabeli 37. ukazują zależności pomiędzy kryteriami opartymi na logicznej zgodności zewnętrznej analizowanych zeznań, spójności materiału dowodowego (inne



dowody, w tym zeznania) oraz kryteriami opartymi na logice wewnętrznej wiarygodności (ocena prawdopodobieństwa zdarzeń zawartych w treści zeznania) a stopniem przypisywanej wiarygodności.

Zastosowanie przez sędziów kryteriów przedstawionych w powyższej tabeli jest wyrazem stosowania przy ocenie całokształtu materiału dowodowego zasad prawidłowego rozumowania i logicznego myślenia.

Ustalono, że nieosobowe dowody potwierdzające zeznania świadka są dodatnio skorelowane z wiarygodnością świadków i wiarygodnością zeznań (z drugim typem wiarygodności nieznacznie silniej). Natomiast nieosobowe dowody przeczące są bardzo silnie skorelowane ujemnie z wiarygodnością. Zaznacza się podobna tendencja do nieco silniejszej współzmienności dowodów przeczących z wiarygodnością zeznań w porównaniu z wiarygodnością świadków. Istnienie nieosobowych dowodów przeczących zeznaniom świadka znacznie bardziej zmniejsza stopień przypisywanej wiarygodności niż istnienie podobnych dowodów potwierdzających ów stopień wiarygodności zwiększa.

Najbardziej kontrowersyjne wyniki wskazują na znaczącą, ujemną korelację pomiędzy zeznaniami potwierdzającymi od osób zainteresowanych wynikiem sprawy a wiarygodnością świadków i ich zeznań. Prawdopodobnie sędziowie na tyle nisko oceniają wiarygodność świadków zainteresowanych wynikiem sprawy (przynajmniej w niektórych przypadkach), że zgodność z tego rodzajami zeznaniami wpływa, statystycznie rzecz ujmując, dewaluującą na wiarygodność przesłuchiwanego świadka.

Zeznania potwierdzające od osób niezainteresowanych wynikiem sprawy wpływają silnie pozytywnie na przypisywaną wiarygodność, przy czym wpływ ten jest silniejszy w zakresie wiarygodności świadków aniżeli wiarygodności zeznań. Potwierdzenie opisu zdarzenia prezentowanego przez świadka w zeznaniach innych świadków, niezainteresowanych wynikiem sprawy, ma ważne, pozytywne znaczenie dla oceny wiarygodności osoby świadka, natomiast ocena wiarygodności zeznań zależy również od innych czynników. Świadek, którego zeznania potwierdzają inni świadkowie niezainteresowani wynikiem sprawy, jest dla sądu osobą bardzo wiarygodną. Wiarygodność zeznań może być oceniana w tym przypadku niżej, ponieważ nawet najbardziej wiarygodny człowiek może popełniać błędy, mylić się i wówczas przedstawiane przez niego fakty są mniej wiarygodne niż sama osoba. Trzeba jednak zaznaczyć, że wpływ zeznań potwierdzających, pochodzących od

świadków niezainteresowanych rozstrzygnięciami procesowymi w danej sprawie, na stopień wiarygodności zeznań jest również silnie pozytywny.

Występujące w zeznaniach świadków niezainteresowanych wynikiem sprawy potwierdzenia faktów wpływają silniej na wiarygodność niż również potwierdzające je nieosobowe dowody, w tym dowody rzeczowe, dokumenty etc. Udowadnia to siłę dowodową zeznań świadków. Do tej pory podkreślano w literaturze przedmiotu, że siła dowodowa zeznań świadków tkwi głównie w ich powszechności. Z powyższych ustaleń wynika, że zeznania świadków niezainteresowanych wynikiem sprawy mają ogromny wpływ na sędziowską ocenę wiarygodności innych zeznań, większy niż dowody nieosobowe.

Przesłuchiwanie świadków zainteresowanych wynikiem sprawy wiąże się ze spadkiem przypisywanej wiarygodności. Zeznania przeczące od osób zainteresowanych wynikiem sprawy wykazują silną ujemną korelację z wiarygodnością świadków. Korelacja ta jest dużo mniej nasilona w przypadku wiarygodności świadków.

Gdy w zeznaniach znajdują się treści niezgodne z wypowiedziami innych świadków, którzy mogą być zainteresowani wynikiem postępowania sądowego, wówczas przypisywana zeznaniom wiarygodność spada. W mniejszym stopniu spadek ten dotyczy wiarygodności świadków. Niezgodność zeznań z innymi zeznaniami pochodzącymi od osób zainteresowanych wynikiem sprawy, ma podobne negatywne znaczenie dla oceny wiarygodności świadków jak zgodność z zeznaniami tej grupy świadków. Oznacza to, że sędziowie podchodzą bardzo ostrożnie do zeznań osób zainteresowanych wynikiem postępowania. Stopień zgodności zeznań obserwowanych świadków z zeznaniami składanymi przez innych świadków mających interes w sprawie, nie wpływa na stopień przypisywanej wiarygodności świadkom.

Można wysunąć hipotezę, że już samo pojawienie się świadków zainteresowanych wynikiem postępowania obniża wiarygodność innych świadków, a przede wszystkim ich zeznań. W przypadku wiarygodności świadków bez znaczenia jest stopień zgodności analizowanych zeznań z innymi zeznaniami pochodzącymi od świadków zainteresowanych wynikiem postępowania. Zarówno zeznania zawierające potwierdzenia faktów znajdujących się w analizowanym zeznaniu, jak i zeznania zawierające negacje tych faktów, gdy pochodzą od osób zainteresowanych wynikiem rozprawy sądowej, wpływają w podobnie silny sposób na spadek przypisywanej wiarygodności osobie świadka. Z kolei w przypadku wpływu zeznań osób zainteresowanych wynikiem sprawy na stopień przypisywanej przez sędziów

wiarygodności zeznaniom innych świadków niezgodność pomiędzy tymi zeznaniami silniej obniża wiarygodność niż zgodność (choć zeznania potwierdzające pochodzące od osób zainteresowanych wynikiem procesu również ujemnie wpływają na wiarygodność zeznań). W przypadku zgodności faktów ujemny wpływ na ocenę wiarygodności zeznań jest silny, a przypadku niezgodności faktów jeszcze bardziej się nasila i można go określić jako bardzo silny. Na poziomie analizy psychologicznej można stwierdzić, że świadkowie, którzy mają interes w określonych rozstrzygnięciach procesowych, wprowadzają sędziów w stan dysonansu poznawczego, polegającego na niezgodności pomiędzy zobowiązaniem świadka do mówienia prawdy a jego negatywną motywacją w tym zakresie. Ten dysonans skutkuje następnie przypisywaniem mniejszej wiarygodności innym świadkom występującym w procesie a w szczególności ich zeznaniom. Dzieje się tak dlatego, gdyż przy udziale świadków zainteresowanych wynikiem sprawy materiał dowodowy albo przynajmniej sam kontekst motywacyjny składania zeznań staje się mniej spójny i wówczas trudniej jest sędziom jednoznacznie wypowiadać się o wiarygodności. Przy takim mniej jednoznacznym materiale dowodowym występuje znane w psychologii społecznej zjawisko uśredniania ocen i unikania sądów skrajnych. W rozprawach sądowych, w których występują świadkowie mogący mieć interes w określonych rozstrzygnięciach procesowych, sędziowie niżej oceniają wiarygodność świadków i nie ma przy tym znaczenia, czy świadkowie zgadzają się, czy zaprzeczają świadkom zainteresowanym wynikiem procesu.

Wpływ zeznań przeczących od osób niezainteresowanych wynikiem sprawy na wiarygodność świadków i ich zeznań należy do najsilniej zaznaczonych. Jest on bardzo silnie negatywny. Tu również zaznacza się niewielka różnica w wielkości wpływu na rodzaj wiarygodności, tzn. wpływ jest większy na ocenę wiarygodności zeznań, a nieco mniejszy na ocenę wiarygodności świadków. Negatywny wpływ zeznań przeczących, pochodzących od osób niezainteresowanych wynikiem sprawy, na stopień przypisywanej wiarygodności świadkom i ich zeznaniom jest silniejszy niż analogiczny wpływ pozytywny zeznań zawierających potwierdzenia, pochodzących od tej samej grupy świadków „niezainteresowanych”.

Biorąc pod uwagę całokształt otrzymanego materiału badawczego, można stwierdzić że wpływ zaprzeczeń na stopień przypisywanej wiarygodności jest silniejszy niż wpływ potwierdzeń. Zeznania osób zainteresowanych wynikiem procesu są dla sądu mało wiarygodne i powodują, że inni świadkowie i ich zeznania są oceniani niżej bez

względu na to, czy potwierdzają, czy zaprzeczają zeznaniom „świadków zainteresowanych”.

Korelacje pomiędzy zeznaniami zawierającymi fakty nieprawdopodobne z punktu widzenia ogólnej wiedzy o świecie, a także pomiędzy faktami wymagającymi tzw. wyjątkowego splotu okoliczności a wiarygodnością świadków i zeznań są silnie ujemne. Jeżeli w zeznaniach znajdują się tego rodzaju elementy, to sędziowie, zgodnie z zasadami logicznego rozumowania, przypisują takim zeznaniom oraz świadkom je składającym bardzo niską wiarygodność.

## 9.2. Psychologiczne kryteria wiarygodności a wiarygodność świadków i ich zeznań

Poniżej zaprezentowane zostały dane dotyczące wpływu zastosowania przez sędziów najczęściej wymienianych w literaturze przedmiotu psychologicznych kryteriów wiarygodności na ocenę wiarygodności świadków i ich zeznań.

Tabela 38.

### Psychologiczne kryteria wiarygodności a stopień przypisywanej wiarygodności

| Kryterium   | Wiarygodność świadków |       | Wiarygodność zeznań |       |
|---|-----------------------|-------|---------------------|-------|
|   | $\rho$                | $p$   | $\rho$              | $p$   |
| Zmiany w zeznaniach - sąd                                       | -0,317                | <0,01 | -0,365              | <0,01 |
| Zmiany - rozprawa   | -0,381                | <0,01 | -0,448              | <0,01 |
| Zmiany -postępowanie  | -0,219                | <0,01 | -0,320              | <0,01 |
| Uzupełnienia po SR w wyniku pytań sądu                          | 0,057                 | n.i.  | 0,052               | n.i.  |
| Uzupełnienia po SR w wyniku pytań innych uprawnionych podmiotów | -0,087                | n.i.  | -0,207              | <0,01 |
| Liczba szczegółów   | 0,327                 | <0,01 | 0,279               | <0,01 |
| Relacje pomiędzy szczegółami                                    | 0,456                 | <0,01 | 0,461               | <0,01 |
| Homogeniczność I  | 0,204                 | <0,01 | 0,198               | <0,01 |
| Homogeniczność II   | -0,351                | <0,01 | -0,446              | <0,01 |
| Powtórne przeżywanie emocji                                     | 0,274                 | <0,01 | 0,281               | <0,01 |

Liczba zmian w zeznaniach, dokonywanych przez świadków w konsekwencji zadawanych przez sędziów pytań szczegółowych, skorelowana jest ujemnie z wiarygodnością. Związek ten jest nieco silniejszy w przypadku przypisywanego przez sędziów stopnia wiarygodności zeznaniom niż przy ocenianiu wiarygodności świadków. Zmiany występujące w zeznaniach podczas sądowego

przesłuchania wpływają na spadek zaufania sędziów do wiarygodności zeznań. Również osoba, która dokonuje wielu zmian w trakcie przesłuchania sądowego, jest oceniana niżej pod względem swojej wiarygodności.

Jeszcze silniej ujemnie skorelowana jest ilość zmian w zeznaniach świadków dokonywanych na skutek pytań innych podmiotów uprawnionych do zadawania pytań świadkom. Podobnie jak w przypadku pytań zadawanych przez sąd, liczba zmian silniej wpływa na ocenę wiarygodności zeznań, niż na ocenę wiarygodności świadków. Należy zwrócić uwagę, na to że pytań zadawanych przez osoby inne niż członkowie składu sędziowskiego było w przeprowadzonych badaniach mniej, a jednocześnie były to najczęściej pytania stron procesowych żywo zainteresowanych poruszeniem kwestii mogących zdyskredytować świadka i/lub jego zeznania lub odwrotnie podnieść stopień wiarygodności w oczach sędziów. Prawdopodobnie z tych dwóch powodów łącznie, sędziowie, oceniając wiarygodność, tak silnie reagują na zmiany w zeznaniach czynione w wyniku pytań innych uczestników postępowania. Reakcja ta polega na obniżeniu stopnia spostrzeganej wiarygodności wraz ze wzrostem ilości zmian dokonywanych przez świadków.

Najślabszy, ale również bardzo istotny statystycznie wpływ na ocenę wiarygodności mają zmiany w zeznaniach dokonane przez świadków w postępowaniu przygotowawczym (ustalone na podstawie badań aktowych). Jest to również wpływ ujemny, czyli im więcej zmian, tym niższy stopień przypisywanej wiarygodności. Związek ten jest najślabszy, ponieważ ze zmianami z postępowania przygotowawczego sędziowie nie stykają się bezpośrednio, a jedynie zapoznają się z nimi na podstawie odczytania protokołów wcześniejszych przesłuchań znajdujących się w aktach sprawy. Widoczne jest więc tu zarówno formalne realizowanie zasady bezpośredniości, jak i psychologiczne zjawisko większego wpływu na przekonania i sądy ludzkie, bezpośredniego doświadczenia, w porównaniu z doświadczeniem pośrednim.

We wszystkich trzech rodzajach zmian (sąd, strony, postępowanie przygotowawcze) wpływ na ocenę wiarygodności zeznań jest silniejszy niż na ocenę wiarygodności świadków. Każdorazowo również zmiany wpływają ujemnie na stopień przypisywanej wiarygodności, co prowadzi do wniosku, że są one dla sędziów czynnikiem obniżającym wiarygodność zeznań i w mniejszym stopniu obniżającym wiarygodność świadków.

W zakresie uzupełnień w zeznaniach wykryto umiarkowaną, ujemną zależność pomiędzy liczbą uzupełnień a stopniem przypisywanej przez sędziów

wiarygodności zeznaniom. Związek ten dotyczy sytuacji przesłuchania świadka przez osoby spoza kręgu składu sędziowskiego. W przypadku pytań zadawanych przez sędziów nie odnotowano istotnych zależności dotyczących wpływu liczby uzupełnień w zeznaniach na stopień przypisywanej wiarygodności świadkom czy też ich zeznaniom. Również uzupełnienia dokonywane w trakcie zadawania pytań przez inne osoby do tego uprawnione nie mają wpływu na wiarygodność świadków.

Powstaje pytanie: dlaczego wpływ uzupełnień - pojawiających się po pytaniach zadawanych przez innych niż sędziowie, uprawnionych uczestników postępowania - na wiarygodność zeznań jest najsilniejszy? Własne, sędziowskie przesłuchanie powoduje, że dokonywane przez świadków uzupełnienia są interpretowane w zależności od szerszego kontekstu przesłuchania, jednym razem jako mające pozytywny wpływ, innym razem jako mające ujemny wpływ na stopień spostrzeganej wiarygodności (stąd korelacja bliska 0). Obserwacja udzielanych odpowiedzi na pytania zadawane przez inne osoby i pojawiające się wówczas uzupełnienia są interpretowane przez sędziów jako obniżające wiarygodność zeznań. Brak wpływu liczby uzupełnień - pojawiających się na skutek zadawania pytań przez inne niż sędziowie osoby - na wiarygodność świadków sugeruje, że to czynniki związane z osobą przesłuchującą i sposobem przesłuchania determinują pojawianie się uzupełnień, które obniżają wartość zeznań, nie obniżając wiarygodności świadka. Sędziowie obserwując zadawanie pytań przez strony, które chcą udowodnić swoje racje, dochodzą do wniosku, że uzupełnienia powstałe w wyniku przesłuchiwanie świadków przez osoby inne niż sąd obniżają wiarygodność zeznań składanych przez świadków, ale dokonywanie tego rodzaju uzupełnień wcale nie oznacza, że świadek jest niewiarygodny. Charakter pytań zadawanych przez strony powoduje, że poruszane są takie tematy uzupełniające, które powodują, że ogólny stopień wiarygodności zeznań spada. Należy też zwrócić uwagę, że uzupełnienia to wszelkie dodania informacji, pojawiające się po złożeniu swobodnej relacji. Liczba uzupełnień może zależeć od wielu czynników związanych ze świadkiem, z przesłuchującym, ze sposobem przesłuchania, czasem jaki upłynął od zdarzenia, ale niezależnie, czy uzupełnień jest dużo czy mało, są one pożądane przez ustawodawcę i praktyków przesłuchania świadków, skoro po swobodnej relacji zgodnie z instrukcją k.p.k. zadaje się jeszcze świadkowi pytania szczegółowe. To nie sama ilość uzupełnień, lecz zapewne ich rodzaj, treść, logiczność, spójność z pozostałym materiałem dowodowym etc. mają decydujące znaczenie, jeżeli chodzi o wpływ na stopień przypisywanej przez sędziów wiarygodności.

Stwierdzono dodatnią korelację pomiędzy ilością szczegółów a przypisywaną wiarygodnością zarówno świadkom jak i ich zeznaniom. Duża ilość szczegółów w zeznaniach jest czynnikiem znacznie podwyższającym stopień przypisywanej wiarygodności. Wpływ ten jest silniejszy w przypadku oceny wiarygodności osoby świadka. O ile duża ilość szczegółów nie musi, obiektywnie rzecz biorąc, znacznie podnosić wartości dowodowej zeznania, gdyż niektóre szczegóły mogą być zmienione lub nawet błędne, to okazuje się, że świadkowie, którzy w swoich zeznaniach przed sądem podają wiele szczegółów, są oceniani jako osoby bardziej wiarygodne. Liczba podawanych przez świadków szczegółów może mieć pozytywny wpływ na stopień przypisywanej wiarygodności również dlatego, że zadawanie pytań o szczegóły jest z jedną z kryminalistycznych metod weryfikowania wiarygodności (Kulicki, 1994, ss. 139 i n.).

Szczególnie silna współzmiennność występuje w przypadku relacji pomiędzy szczegółami a obydwooma typami wiarygodności. Jest to współzmiennność pozytywna. Wynika z tego, że im więcej relacji przyczynowo - skutkowych bądź hierarchicznych zawierają zeznania, tym sędziowie radykalnie wyżej oceniają zarówno wiarygodność samych świadków, jak i ich zeznań.

Homogeniczność typu I koreluje dodatnio z wiarygodnością zaś homogeniczność negatywna (brak homogeniczności) ujemnie. W pierwszym przypadku, tj. przy szczegółach spontanicznie powtarzających się w innych miejscach zeznania, związek jest słabszy, dodatni i jednakowo silny w przypadku wiarygodności świadków i zeznań. W przypadku homogeniczności negatywnej, tj. w przypadku opisywania przez świadków nieznanymi mu zachowań czy reakcji innych osób występuje korelacja ujemna, której siła jest znacznie większa niż w przypadku homogeniczności pozytywnej, przy czym współzmiennność ta jest istotnie większa w przypadku wiarygodności zeznań niż świadków. Liczba szczegółów spontanicznie pojawiających się w innych miejscach zeznania ma pozytywny wpływ na ocenę wiarygodności. Natomiast im większa liczba opisywanych przez świadka, nieznanymi mu zachowań lub reakcji innych osób, a także wypowiedzianych własnych interpretacji zdarzeń, zachowań i in., tym bardziej sędziowie reagują silnym obniżeniem przypisywanego stopnia wiarygodności zeznaniom i w mniejszym stopniu przypisywanego stopnia wiarygodności osobom świadków.

Powtórne przeżywanie przez świadków emocji związanych z relacjonowanym zdarzeniem powoduje wzrost wiarygodności świadka i jego zeznań w oczach sędziów.

Nie można jednak jednoznacznie wysunąć wniosku, że w każdym przypadku, im silniej przeżywane emocje na sali sądowej, tym sędziowie oceniają automatycznie wyżej wiarygodność. Obserwacja praktyki sądowej pokazuje bowiem, iż co prawda w dość licznych sytuacjach przesłuchań świadków powtórne przeżywanie emocji na sali sądowej powoduje u sędziów znaczący wzrost zaufania do świadków i ich zeznań, to istnieją również przypadki (nie częste, lecz wyraźne), gdy związek ten jest odwrotny, gdyż sędziowie uznają przesadne przeżywanie emocji za zbyt teatralne, a tym samym mało wiarygodne. Udawanie przeżywania określonych stanów emocjonalnych przez świadków (co jest bardzo trudne dla przeciętnego człowieka) jest bardzo rzadko spotykane w praktyce rozprawy głównej. Istotna statystycznie, dodatnia korelacja przekonuje, że jeżeli świadkowie przeżywają na sali sądowej emocje związane ze zdarzeniem, o którym zeznają, to sędziowie wyżej oceniają ich wiarygodność oraz wartość dowodową ich zeznań.

### **9.3. Ukryte teorie osobowości a wiarygodność świadków i ich zeznań**

Poniżej zaprezentowane zostaną dane dotyczące korelacji pomiędzy cechami osobowości, charakteru - spostrzeganymi przez sędziów u przesłuchiwanym świadków, a stopniem przypisywanej wiarygodności świadkom i ich zeznaniom. Ze zbioru 35 przymiotników określających cechy charakteru ludzi<sup>7</sup>, badani sędziowie byli proszeni o wybranie dowolnej ilości tych, które określających według nich uprzednio przesłuchanych świadków.

---

<sup>7</sup> Cechy/ Przymiotniki zostały zaczerpnięte z testu przymiotników Gougha.



Tabela 39.

**Cechy spostrzegane przez sędziów u świadków a stopień przypisywanej wiarygodności świadkom i ich zeznań**

| Cecha                     | Wiarygodność świadka |       | Wiarygodność zeznań |       |
|---------------------------|----------------------|-------|---------------------|-------|
|                           | p                    | p     | p                   | p     |
| Uczuciowy                 | 0,041                | n.i.  | 0,030               | n.i.  |
| Podobny do mnie           | 0,165                | <0,02 | 0,115               | n.i.  |
| Posiadający własne zdanie | 0,116                | n.i.  | 0,179               | <0,02 |
| Godny zaufania            | 0,199                | <0,01 | 0,222               | <0,01 |
| Ogólnie atrakcyjny        | -0,041               | n.i.  | -0,035              | n.i.  |
| Pewny siebie              | 0,058                | n.i.  | 0,067               | n.i.  |
| Zaradny                   | -0,151               | <0,03 | -0,238              | <0,01 |
| Stanowczy                 | 0,085                | n.i.  | 0,101               | n.i.  |
| Zdecydowany               | 0,078                | n.i.  | 0,061               | n.i.  |
| Z inicjatywą              | -0,160               | <0,02 | -0,189              | <0,01 |
| Sumienny                  | 0,127                | n.i.  | 0,141               | <0,04 |
| Stały                     | 0,180                | <0,01 | 0,154               | <0,02 |
| Dokładny                  | 0,177                | <0,02 | 0,158               | <0,02 |
| Logiczny                  | 0,151                | <0,03 | 0,185               | <0,01 |
| Myślący                   | 0,182                | <0,01 | 0,135               | <0,06 |
| Naturalny                 | 0,260                | <0,01 | 0,338               | <0,01 |
| Roztargniony              | -0,201               | <0,01 | -0,234              | <0,01 |
| Nerwowy                   | -0,137               | <0,05 | -0,115              | n.i.  |
| Refleksyjny               | 0,080                | n.i.  | -0,021              | n.i.  |
| Szczery                   | 0,295                | <0,01 | 0,334               | <0,01 |
| Delikatny                 | -0,033               | n.i.  | 0,038               | n.i.  |
| Lojalny                   | -0,314               | <0,01 | -0,292              | <0,01 |
| Rozważny                  | -0,325               | <0,01 | -0,295              | <0,01 |
| Mędrkujący                | -0,253               | <0,01 | -0,243              | <0,01 |
| Hałaśliwy                 | -0,222               | <0,01 | -0,218              | <0,01 |
| Krytykujący               | -0,333               | <0,01 | -0,339              | <0,01 |
| Dominujący                | -0,187               | <0,01 | -0,239              | <0,01 |
| Spontaniczny              | 0,336                | <0,01 | 0,244               | <0,01 |
| Użalający się nad sobą    | 0,035                | n.i.  | -0,076              | n.i.  |
| Potulny                   | 0,122                | n.i.  | -0,029              | n.i.  |
| Nieśmiały                 | -0,066               | n.i.  | -0,056              | n.i.  |
| Bojaźliwy                 | -0,136               | <0,05 | -0,137              | <0,05 |
| Podatny na sugestie       | -0,205               | <0,01 | -0,331              | <0,01 |
| Chwiejny emocjonalnie     | -0,250               | <0,01 | -0,324              | <0,01 |
| Zamknięty w sobie         | -0,159               | <0,02 | -0,105              | n.i.  |

W poprzednich etapach analizy materiału badawczego ustalone zostało, że sędziowie kierują się osobowością świadka przy ocenianiu wiarygodności, a także uważają, że osobowość świadka jest ważnym kryterium oceny wiarygodności. Ponadto stwierdzone zostało, które cechy osobowości sędziowie najczęściej przypisują przesłuchiwanym świadkom. Poniżej podane dane pokażą, które cechy osobowości współwystępują z przypisywaniem świadkom wysokiej wiarygodności, a które wykazują odwrotną współzmiennność.

Do cech dodatnio skorelowanych zarówno z wiarygodnością zeznań jaki i z wiarygodnością świadków należą: „godny zaufania”, „stały”, „logiczny”, „dokładny”, „naturalny”, „szczerzy” i „spontaniczny”. Dodatkowo z wiarygodnością świadków korelują dodatnio takie cechy postrzegane u zeznających jak: „podobny do mnie” oraz „myślący”, zaś z wiarygodnością zeznań - „sumienny” i „posiadający własne zdanie”.

Związek niektórych tych cech z wiarygodnością, a mianowicie takich jak: szczerść czy bycie godnym zaufania wskazują, że wiarygodność sędziowie wiążą z osobowymi predyspozycjami świadka do mówienia prawdy. Inne przymioty, jakimi sędziowie określają wiarygodnych świadków jak np.: stałość czy dokładność, odnoszą się do takich cech świadka, które mogą implikować ważne psychologicznie cechy zeznania wyznaczające wiarygodność. Jeszcze inne, czyli naturalność i spontaniczność, są predyktorami sposobu zeznawania - gdy świadek jest naturalny i spontaniczny podczas zeznawania, powoduje to wzrost przypisywanej wiarygodności jemu, a także jego zeznaniom.

Podobieństwo do sędziego (sposstrzegane przez sędziów podobieństwo świadka do siebie samego - „podobny do mnie”) oraz percepcja świadka jako „myślącego” powoduje wzrost przypisywanej wiarygodności osobie świadka, ale pozytywny wpływ na wiarygodność zeznań jest nieco słabszy (na pograniczu istotności statystycznej dla cechy „myślący” oraz nieistotny statystycznie dla cechy „podobny do mnie”). Znanie psychologii społecznej zjawisko oceniania interpersonalnego przez pryzmat własnej osoby, w przypadku sędziów, nie ma silnego wpływu na końcową ocenę wiarygodności zeznań świadków. Sędziowie wiarygodność świadków oceniają wyżej, kiedy mają do czynienia z osobami, w ich percepcji, podobnymi do nich samych oraz myślącymi, ale końcowa ocena wiarygodności zeznań tylko trochę jest zależna od spostrzegania u świadków tych cech i ostatecznie warunkuje ją dostateczna ilość innych kryteriów.

Odmienne rzecz się ma z posiadaniem własnego zdania przez świadków oraz z postrzeganiem ich jako osób sumiennych. Wskazywanie przez sędziów tych cech u przesłuchiwanym wiąże się z pozytywną oceną wiarygodności zeznań, ale jest bez wpływu na ocenę wiarygodności świadków. Kiedy sędziowie uważają, że przesłuchiwani przez nich świadkowie posiadają własne zdanie lub że są sumienni, to nie jest to dla nich wystarczające, by ocenić ich jako osoby wiarygodne, lecz wiążą te cechy osobowe ze składaniem bardziej wiarygodnych zeznań.

Większość z ww. cech wykazuje niezbyt silną lub umiarkowaną korelację z wiarygodnością. Wpływ spostrzeganych przez sędziów u świadków cech osobowych na stopień przypisywanej wiarygodności jest jedną ze składowych globalnej oceny wiarygodności świadków i ich zeznań. Stosunkowo najsilniej związane z wiarygodnością są cechy świadków: naturalność, szczerłość i spontaniczność. Dwie pierwsze cechy wykazują silniejszy związek w przypadku oceniania wiarygodności zeznań natomiast spontaniczność jest skorelowana wyżej z oceną wiarygodności świadków. Wynika z tego, że spostrzegana u świadków naturalność i szczerłość współwystępują z przypisywaniem wyższej wiarygodności zeznaniom, natomiast cecha spontaniczności percepowana jest w oderwaniu od zeznań i wpływa bardziej na pierwotną ocenę zdolności świadków do złożenia wiarygodnego zeznania.

O wiele liczniej występują ujemne związki pomiędzy spostrzeganymi przez sędziów cechami świadków a stopniem przypisywanej im oraz ich zeznaniom wiarygodności. Niektóre z nich, podobnie jak w przypadku związków dodatnich, dotyczą tych cech osobowych, które mogą wpływać na prawdopodobieństwo spełnienia przez zeznanie psychologicznych kryteriów wiarygodności. Zaliczyć tu można: podatność na sugestię, chwiejność emocjonalną i roztargnienie. Świadkowie, którzy są spostrzegani przez sędziów jako posiadający te cechy osobowości, są oceniani jako mniej wiarygodni. Również zeznaniom tych świadków przypisywany jest istotnie niższy stopień wiarygodności.

Ponieważ sędziowie zazwyczaj dokonują swoich ocen po jednorazowym, rzadziej po kilkurazowym zetknięciu z osobą świadka, i jest to kontakt przesłuchujący - przesłuchiwany (niesymetryczny w rozumieniu komunikacji interpersonalnej, w której stroną dominującą jest sędzia), proponuję zwrócić uwagę na kilka innych ujemnie skorelowanych z wiarygodnością cech. Otóż świadek: „dominujący”. „krytykujący”, „hałaśliwy”, „mędrkujący”, prawdopodobnie z uwagi na to, że te cechy zostały spostrzeżone u niego podczas przesłuchania na sali sądowej (a więc w miejscu gdzie

powinien być podporządkowany sądowi), jest oceniany jako mało wiarygodny. Jest to o tyle ważne, że związek taki wykryto nie tylko z wiarygodnością świadka, ale także z wiarygodnością jego zeznań.

Kolejna cecha ujemnie wpływająca na wiarygodność to rozważa. Świadek rozważny w trakcie przesłuchania oraz jego zeznania są oceniane niżej pod względem stopnia wiarygodności. Nadmierna rozważność podczas zeznawania może być bowiem interpretowana jako chęć ukrycia czegoś, pewnych faktów. Podobnie rzecz się ma z lojalnością. Ta obiektywnie pozytywna cecha charakteru negatywnie wpływa na ocenę wiarygodności. Lojalność w kontekście spraw sądowych i przesłuchiwanie to często cecha zawężona do określonych postaw wobec stron procesowych. Świadek lojalny wobec oskarżonego lub pokrzywdzonego jest mniej wiarygodnym świadkiem, podobnie jak i jego zeznania. Rozważa na poziomie psychologii zeznań wiąże się też z kryterium okresu latencji, tj. czasu, jaki upływa od czasu zadania pytania do udzielenia odpowiedzi. Z przedstawionych badań wynika, że długi okres latencji koreluje ujemnie z przypisywaną wiarygodnością. Z innych badań empirycznych wiadomo, że wypowiedzi świadków, którzy są w jakiś sposób zmuszeni do przygotowania nieprawdziwej odpowiedzi „na poczekaniu”, wykazują dłuższy okres latencji. Zeznania tych, którzy mają „z góry” przygotowane odpowiedzi - odwrotnie - charakteryzują się krótszym okresem latencji (Vrij, 2003, ss. 59-60). W przeprowadzonych badaniach, rzeczywistość sali sądowej pokazała, że spostrzeganie świadków jako rozważnych skorelowane jest ujemnie zarówno ze stopniem wiarygodności przypisywanym świadkom jak i ich zeznaniom.

Świadkowie, którzy są odbierani przez sędziów jako wykazujący się inicjatywą oraz zaradni, okazują się być oceniani jako mniej wiarygodni. Związek ten jest umiarkowanie słaby w przypadku oceniania wiarygodności świadków, ale silny w przypadku oceniania wiarygodności zeznań. Pokazuje to ciekawą rzeczywistość sali sądowej. Nadmierna inicjatywa i/lub zaradność świadka, który jak nakazuje konwencja społeczna, powinien być w postępowaniu sądowym raczej spolegliwy, może być zinterpretowana przez sędziów albo jako zbytnia zuchwałość, albo jako chęć odwrócenia uwagi sądu od spraw istotnych dla rozstrzygnięć procesowych. W każdym razie zeznania świadków spostrzeganych jako „z inicjatywą” i/lub zaradnych oceniane są jako mniej wiarygodne. W przypadku obydwu cech dotyczy to również osoby świadka.

Wykryto także słaby ujemny związek pomiędzy spostrzeganiem u świadków bojaźliwości a stopniem przypisywanej im wiarygodności oraz wiarygodności przypisywanej ich zeznaniom. Sędziowska percepcja lęku u świadków w nieznacznym stopniu ma związek z obniżaniem stopnia wiarygodności świadków i ich zeznań.

Jeszcze jeden istotny ujemny związek został wykryty pomiędzy cechą świadka „zamknięty w sobie” a wiarygodnością świadka. Oznacza to, że statystyczny świadek, któremu sędziowie przypisują cechę „zamknięty w sobie” jest w ich ocenie mniej wiarygodny, np. z uwagi na to, iż jego skrytość może być interpretowana jako brak zdolności do złożenia obszernego, wiarygodnego zeznania czy tendencji do zatajania pewnych faktów. Zależność ta nie ma znaczącego wpływu na finalną ocenę zeznań świadka „zamkniętego w sobie”. Zeznania świadków introwertywnych mają taką samą wartość dla sędziów jak zeznania innych świadków.

Podobną słabą ujemną korelację ustalono dla spostrzeganej przez sędziów cechy nerwowości świadków. Kiedy sędziowie zauważają zdenerwowanie u przesłuchiwanego świadka, stwierdzają prawdopodobnie mniejsze predyspozycje do złożenia wiarygodnych zeznań, jednakowoż nie ma to wpływu na stopień przypisywanej wiarygodności zeznaniom, który zależy od innych czynników.

Nie wykryto istotnych statystycznie korelacji w zakresie wpływu ogólnej atrakcyjności świadków na ocenę ich wiarygodności bądź wiarygodności ich zeznań. Sędziowie znając ogólne prawa psychologii społecznej stają się bardziej uważni, aby dokonując poważnych ocen, nie popełniać jednego z podstawowych błędów oceniania interpersonalnego i nie sugerować się ogólną atrakcyjnością świadków.

Dwie cechy związane z dynamiką osobowości świadka, tj. pewność siebie i stanowczość nie wywierają istotnego wpływu na ocenę żadnego z dwóch podtypów wiarygodności. Wysokie natężenie tych cech w percepcji sędziów może mieć wpływ zarówno na wysoki, jak i niski stopień przypisywanej wiarygodności, w zależności od innych czynników i kontekstu sytuacji przesłuchania. Ogólna korelacja tych zmiennych jest płytko dodatnia.

#### **9.4. Reguły oceny komunikatu a wiarygodność świadków i ich zeznań**

Poniższa tabela prezentuje wyniki korelacji pomiędzy spostrzeganym przez sędziów stopniem przestrzegania przez świadków reguł komunikacyjnych a stopniem przypisywanej wiarygodności świadkom i ich zeznaniom.

**Reguły oceny komunikatu a stopień przypisywanej wiarygodności świadkom i ich zeznaniom**

| Reguła                 | Wiarygodność zeznań |       | Wiarygodność świadków |       |
|------------------------|---------------------|-------|-----------------------|-------|
|                        | $\rho$              | p     | $\rho$                | p     |
| Reguła prawdziwości    | 0,640               | <0,01 | 0,716                 | <0,01 |
| Reguła informacyjności | 0,627               | <0,01 | 0,671                 | <0,01 |
| Reguła rzeczowości     | 0,633               | <0,01 | 0,744                 | <0,01 |
| Reguła organizacji     | 0,630               | <0,01 | 0,694                 | <0,01 |

Przestrzeganie reguł komunikacyjnych będących wyrazem realizacji zasady kooperacji okazało się być bardzo silnie dodatnio skorelowane z późniejszą oceną wiarygodności.

Przestrzeganie wszystkich czterech reguł ma dla sędziów istotne znaczenie dla oceny wiarygodności świadków i jeszcze większe dla oceny ich zeznań. Przekonanie sędziów, że świadek wierzy w to, co mówi, podaje odpowiednią ilość informacji, mówi na temat, a forma przekazu jest przejrzysta, składa się na bardziej globalne przekonanie o wiarygodności (zarówno osoby, która reguł przestrzega jak i jego wypowiedzi, czyli zeznań). Im bardziej świadek szanuje zasadę kooperacji i nie narusza reguł komunikacyjnych, tym przypisywana wiarygodność większa.

Sędziowie zazwyczaj wysoko lub bardzo wysoko oceniają przestrzeganie przez świadków reguł komunikacyjnych w trakcie przesłuchania. Uważają zatem, że świadkowie szanują zasadę kooperacji i współpracują z sądem. Przekonanie o przestrzeganiu reguł: prawdziwości, informacyjności, rzeczowości i organizacji niezwykle silnie współwystępuje ze stopniem przypisywanej przez sędziów wiarygodności świadkom i jeszcze silniej ze stopniem wiarygodności przypisywanej zeznaniom. Spadek nasilenia tego przekonania skutkuje negatywną oceną wiarygodności.

### 9.5. Schemat poznawczy a wiarygodność świadków i ich zeznań

Poniżej zostaną przedstawione te składniki sędziowskiego schematu poznawczego sytuacji oceniania wiarygodności, które w sposób istotny statystycznie korelują ze stopniem przypisywanej wiarygodności świadkom i ich zeznaniom.

Tabela 41.

**Schemat poznawczy a wiarygodność świadków**

| <b>Istotne statystycznie zmienne</b>  | <b><math>\rho</math></b> | <b>p</b> |
|---|--------------------------|----------|
| Opisy interakcji  | 0,378                    | <0,01    |
| Powiązanie z oskarżonym   | -0,316                   | <0,02    |
| Poziom spójności/ logiczności   | 0,289                    | <0,04    |
| Komunikacja niewerbalna   | -0,336                   | <0,01    |
| Zdecydowanie/ stanowczość   | -0,248                   | <0,08    |
| Powiązanie z innymi uczestnikami postępowania/nastawienie świadka do zeznawania | -0,239                   | <0,09    |

Z tabeli 41. wynika, że spośród elementów sędziowskiego schematu poznawczego oceniania wiarygodności, ze zwiększeniem stopnia przypisywanej wiarygodności świadkom łączą się: uznanie przez sędziów za ważne kryteriów „opisy interakcji” oraz „poziom spójności/logiczności”. Szacowana przez sędziów waga tych dwóch kryteriów (nie związanych z osobą świadka lecz z jego zeznaniami) wywołuje pozytywne zmiany w spostrzeganiu wiarygodności już na poziomie osobowym, czyli zdolności do złożenia wiarygodnego zeznania. Sędziowska świadomość ważności dla prawidłowej oceny wiarygodności, takich kryteriów jak: logiczność wypowiedzi świadka, jej spójność z pozostałym materiałem dowodowym oraz występowanie w treści zeznań licznych opisów interakcji pomiędzy uczestnikami zdarzenia współwystępuje z przypisywaniem świadkom wyższego stopnia wiarygodności.

Występowanie w schemacie poznawczym sędziów kryteriów: „powiązanie z oskarżonym” oraz „komunikacja niewerbalna” powoduje obniżenie przypisywanej świadkom wiarygodności. Ci sędziowie, którzy deklarują przypisywanie dużej wagi przy ocenianiu wiarygodności więzom łączącym świadka z oskarżonym oraz komunikacji niewerbalnej, w praktyce przypisują świadkom niższy stopień wiarygodności. Ponieważ schematy poznawcze kształtują się na podstawie uprzednich doświadczeń z danym obszarem rzeczywistości, to można domniemywać, że owe

powiązania świadków z oskarżonymi oraz ten rodzaj komunikacji niewerbalnej świadków, na którym skupiali się w przeszłości badani sędziowie, powodowały obniżanie wiarygodności przypisywanej świadkom.

Ponadto słabo ujemnie skorelowane (na pograniczu istotności statystycznej) ze stopniem wiarygodności świadków są zmienne: „powiązanie z innymi uczestnikami postępowania” oraz „zdecydowanie/stanowczość” zeznających świadków. Jeżeli sędziowie mają przekonanie, że ważne jest to, czy świadek jest w jakimś stopniu powiązany z którymkolwiek uczestnikiem postępowania lub też ważne są cechy osobowe świadka, takie jak: stanowczość i zdecydowanie, to stopień przypisywanej wiarygodności świadkom przez tych sędziów jest niższy.

Tabela 42.

**Schemat poznawczy a wiarygodność zeznań**

| <b>Istotne statystycznie zmienne</b>                 | <b><math>\rho</math></b> | <b>p</b> |
|--|--------------------------|----------|
| Opisy interakcji                                     | 0,345                    | <0,01    |
| Szczegółowość  | -0,299                   | <0,03    |
| Zgodność z innymi dowodami                           | 0,312                    | <0,03    |
| Zachowanie świadka                                   | -0,310                   | <0,03    |
| Poziom spójności/logiczności                         | 0,293                    | <0,04    |
| Powiązanie z innymi uczestnikami/nastawienie świadka | -0,411                   | <0,01    |
| Komunikacja niewerbalna                              | -0,394                   | <0,01    |
| Zdecydowanie/stanowczość                             | -0,266                   | <0,06    |
| Powiązanie z oskarżonym                              | -0,272                   | <0,06    |

Na stopień przypisywanej przez sędziów wiarygodności zeznaniom ma wpływ więcej czynników znajdujących się w ich schemacie poznawczym oceniania wiarygodności niż na przypisywanie wiarygodności świadkom. Pozytywny wpływ na ocenę wiarygodności zeznań mają już nie tylko występujące w zeznaniach opisy interakcji i poziom spójności/logiczności, ale również zgodność zeznań z innymi dowodami. Spostrzeganie przez sędziów jako ważnego kryterium zgodności zeznań świadków (będących przedmiotem oceny wiarygodności) z nieosobowymi dowodami występującymi w sprawie ma wpływ na końcową ocenę wiarygodności zeznań, pomimo iż nie wpływa istotnie na ocenę wiarygodności świadków.



Zestawienie kryteriów występujących w sędziowskim schemacie poznawczym oceniania wiarygodności, które mają ujemny wpływ na wiarygodność jest również szersze w przypadku oceny zeznań niż oceny świadka. Najsilniej z obniżaniem wiarygodności zeznań koreluje ważność kryterium powiązania świadka z innymi uczestnikami postępowania karnego. W drugiej kolejności (podobnie jak w przypadku wiarygodności świadków) negatywny wpływ na stopień przypisywanej wiarygodności zeznaniom ma deklarowana przez sędziów ważność oceniania wiarygodności na podstawie komunikacji niewerbalnej świadków. Podobny ujemny wpływ na stopień przypisywanej przez sędziów wiarygodności zeznaniom ma uznanie za ważne kryteriów: „szczegółowość” zeznań oraz „zachowanie” świadka w trakcie zeznawania. Oznacza to, że sędziowskie schematy poznawcze zbudowane są z takich egzemplarzy doświadczeń, gdzie szczegółowość zeznań oznaczała nieadekwatną ilość szczegółów, a zachowanie świadka w trakcie zeznawania świadczyło o jego niskiej wiarygodności.

Dwa kryteria występujące w schemacie poznawczym sędziów, negatywnie wpływające na stopień przypisywanej wiarygodności zeznaniom świadków, okazują się być słabo skorelowane (na pograniczu istotności statystycznej) ze stopniem wiarygodności przypisywanym zeznaniom. Są to: „zdecydowanie/stanowczość” świadków oraz „powiązanie z oskarżonym”. Jeśli sędziowie uważają za ważne ocenianie zdecydowania i stanowczości świadka oraz jego powiązania z oskarżonym, to stopień przypisywanej wiarygodności zeznaniom jest niższy.

Porównując wpływ, uznawanych przez sędziów za ważne kryteriów wiarygodności, na stopień przypisywanej wiarygodności świadkom i ich zeznaniom, należy dodatkowo zauważyć, że: powiązanie z oskarżonym wpływa silniej na ocenę wiarygodności świadka niż jego zeznań. Odwrotnie rzecz się ma z powiązaniem świadków z innymi niż oskarżeni uczestnikami postępowania i ocenianym w związku z tym nastawieniem świadków do zeznawania, tj. w przypadku spostrzegania jako ważnego kryterium powiązania świadków z innymi uczestnikami rozprawy wpływ na stopień przypisywanej wiarygodności jest większy przy ocenianiu zeznań niż przy ocenianiu świadków. Przekonanie o ważności związków z oskarżonym dewaluuje bardziej osobę świadka, niż jego zeznania. Natomiast przekonanie o ważności związków z innymi osobami zainteresowanymi wynikiem procesu wpływa silniej negatywnie na stopień przypisywanej wiarygodności zeznaniom.

Spostrzeganie jako ważnego kryterium związanego ze sposobem zeznawania w postaci zdecydowania i stanowczości świadka jest powiązane nieznacznie silniej ujemnie z oceną wiarygodności zeznań niż z oceną wiarygodności świadka.

### 9.6. Kryteria wiarygodności zastosowane w praktyce a wiarygodność świadków i ich zeznań

Poniżej omówione zostały związki pomiędzy kryteriami, które sędziowie wedle własnej świadomości zastosowali do oceny wiarygodności a stopniem przypisywanej wiarygodności świadkom i ich zeznaniom.

Tabela 43.

#### Świadomość zastosowania kryteriów przez sędziów a wiarygodność świadków

| Istotne statystycznie zmienne   | $\rho$ | $p$   |
|---|--------|-------|
| Osadzenie zeznań w czasie i przestrzeni                                     | 0,352  | <0,01 |
| Zgodność z innymi dowodami  | 0,281  | <0,04 |
| Powiązanie z innymi uczestnikami procesu/ Nastawienie świadka do zeznawania | -0,237 | <0,09 |

Jak wynika z tabeli 43. - ze zwiększeniem poziomu przypisywanej wiarygodności świadkom łączą się stosowane przez sędziów w praktyce kryteria: osadzenie zeznań w czasie i przestrzeni oraz zgodność ocenianych zeznań z innymi dowodami. Okazuje się, że zastosowanie właśnie tych dwóch kryteriów (dotyczących zeznania, a nie osoby świadka) wywołuje pozytywne zmiany w spostrzeganiu wiarygodności już na poziomie osobowym, czyli zdolności do złożenia wiarygodnego zeznania. Spójność zeznań z pozostałym materiałem dowodowym oraz przede wszystkim występowanie w treści zeznań elementów umiejscawiających zdarzenia temporalnie i/lub w określonych miejscach powoduje, że sędziowie wysoko oceniają wiarygodność osoby świadka składającego tego rodzaju zeznania.

Ocenianie wiarygodności za pomocą kryterium więzi świadka z innymi niż oskarżony uczestnikami procesu powoduje obniżenie przypisywanej świadkom wiarygodności. Kategoryzacja percepcyjna świadka w procesie oceniania wiarygodności do grupy osób mających jakikolwiek interes odnośnie rozstrzygnięć

procesowych skutkuje automatycznie spadkiem przypisywanej wiarygodności osobie świadka.

Tabela 44.

**Świadomość zastosowania kryteriów przez sędziów a wiarygodność zeznań**

| <b>Istotne statystycznie zmienne</b>   | <b><math>\rho</math></b> | <b>p</b>        |
|--|--------------------------|-----------------|
| Opisy interakcji   | 0,249                    | <b>&lt;0,08</b> |
| Szczegółowość  | -0,391                   | <b>&lt;0,01</b> |
| Zgodność z innymi dowodami   | 0,356                    | <b>&lt;0,01</b> |
| Osadzenie zeznań w czasie i przestrzeni  | 0,348                    | <b>&lt;0,01</b> |
| Pozycja społeczna i tryb życia świadka   | -0,300                   | <b>&lt;0,03</b> |
| Powiązanie świadka z innymi uczestnikami procesu/<br>Nastawienie świadka do zeznawania | -0,334                   | <b>&lt;0,01</b> |
| Komunikacja niewerbalna  | -0,272                   | <b>&lt;0,06</b> |

Na stopień przypisywanej przez sędziów wiarygodności zeznaniom ma wpływ więcej zastosowanych w praktyce kryteriów niż na przypisywanie wiarygodności świadkom. W obu przypadkach jest to jednak mniejsza liczba kryteriów w porównaniu z analogiczną sytuacją wpływu schematu poznawczego oceniania wiarygodności i zawartych tam kryteriów na ocenę wiarygodności (por. rdz. 9.5.). Na zwiększenie wiarygodności zeznań oprócz wpływu zastosowania przez sędziów kryteriów: osadzenia zeznań w czasie i przestrzeni oraz zgodności zeznań z innymi dowodami, ma również wpływ zastosowanie kryterium występowania w zeznaniach opisów interakcji pomiędzy poszczególnymi osobami występującymi w przedstawianym zdarzeniu.

Zestawienie kryteriów, które mają ujemny wpływ na wiarygodność, jest również szersze w przypadku oceny zeznań niż oceny świadka. Najsilniej z obniżaniem wiarygodności zeznań koreluje kryterium szczegółowości zeznań. Sędziowie skupiają się na negatywnym aspekcie szczegółowości zeznań. Jeżeli w praktyce oceniania zauważają w wypowiedziach świadka nieadekwatną liczbę detali, to takie zeznanie staje się dla nich mniej wartościowe pod względem wiarygodności. Należy zwrócić uwagę, że wyniki te sprzeczne są z zaprezentowanymi w rdz. 9.2. rezultatami badań aktowych. Duża liczba szczegółów zawarta w protokołach zeznań świadków współwystępuje z wysokim stopniem przypisywanej przez sędziów wiarygodności świadkom i ich zeznaniom. Można zatem przypuszczać, że kiedy liczba szczegółów jest duża,

adekwatna do całokształtu zmiennych związanych ze świadkiem i zdarzeniem, wówczas sędziowie machinalnie przypisują wysoki stopień wiarygodności. Kiedy natomiast uświadamiają sobie skupienie się na kryterium szczegółowości, mają wtedy na uwadze niewielką, nieadekwatną liczbę szczegółów i wówczas korelacje z wiarygodnością zeznań są ujemne.

Kolejną cechą ujemnie skorelowaną z wiarygodnością zeznań jest zastosowanie kryterium powiązania świadka z innymi osobami uczestniczącymi w procesie sądowym. Spostrzeganie tego rodzaju powiązań i związanego z tym nastawienia do zeznawania jako zastosowanego kryterium oceny wiarygodności współwystępuje z przypisywaniem zeznaniom świadka niższej wiarygodności. W praktyce okazało się również, że jeżeli sędziowie przy ocenianiu wiarygodności wzięli pod uwagę pozycję społeczną świadka, sposób czy też tryb jego życia („prowadzenia się”), to również stopień wiarygodności przypisywany takim zeznaniom jest niższy. Ostatnim, najsłabiej ujemnie korelującym z wiarygodnością zeznań, kryterium jest analiza zachowań niewerbalnych świadka. Jeżeli przyjąć, że sędziowska ocena komunikatów niewerbalnych jest prawidłowa, to możemy wnioskować, że sędziowie, prowadząc przesłuchanie świadków, skupiają się bardziej na tych zachowaniach niewerbalnych, które świadczą o niskiej wiarygodności. I jeżeli takie komunikaty zaobserwują, wówczas stopień przypisywanej wiarygodności zeznaniom jest niższy.

### **9.7. Strukturalizacja sposobu spostrzegania wiarygodności a stopień przypisywanej wiarygodności świadkom i ich zeznaniom**

Styl spostrzegania intrapsychoicznego procesu, jakim jest ocenianie wiarygodności zachodzące w umyśle (procesach poznawczych) sędziów, składa się z kilku wskaźników. Szacują one stopień strukturalizacji sposobu spostrzegania przez sędziów własnego oceniania wiarygodności świadków oraz ich zeznań. Wskaźniki te bazują na: świadomości istnienia kryteriów oceny wiarygodności, ważności poszczególnych kryteriów oraz ich wartościowaniu w kierunku pozytywnym lub negatywnym (szerzej na temat w rdz. 4.3.).

**Wskaźniki stylu spostrzegania a wiarygodność świadków i ich zeznań**

| Wskaźnik                         | Wiarygodność świadków |                 | Wiarygodność zeznań |                 |
|----------------------------------|-----------------------|-----------------|---------------------|-----------------|
|                                  | $\rho$                | $p$             | $\rho$              | $p$             |
| Zróznicowanie                    | 0,069                 | n.i.            | -0,118              | n.i.            |
| Artykulacja                      | -0,118                | n.i.            | -0,352              | <b>&lt;0,01</b> |
| Indeks emocjonalności            | -0,128                | n.i.            | -0,041              | n.i.            |
| Ładunek afektywny                | -0,247                | <0,08           | -0,281              | <b>&lt;0,05</b> |
| Indeks redukcji                  | 0,302                 | <b>&lt;0,03</b> | 0,474               | <b>&lt;0,01</b> |
| Indeks inklinacji wartościującej | -0,184                | n.i.            | -0,190              | n.i.            |

Ze stopniem przypisywanej wiarygodności świadkom skorelowane są dwa wskaźniki strukturalizacji. Ładunek afektywny mierzony sumarycznym natężeniem odchylenia wartościującego wszystkich ważnych wymienianych przez sędziów kryteriów wiarygodności jest słabo ujemnie skorelowany z wiarygodnością świadków. Ci sędziowie, którzy mają silniejsze przekonanie, że ważne w procesie oceny wiarygodności kryteria mają charakter pozytywnego lub negatywnego wpływu na wiarygodność, niżej oceniają wiarygodność świadków. Z kolei wysoki indeks redukcji współwystępuje z dużym natężeniem przypisywanej wiarygodności świadkom. Ponieważ najwyższy stopień redukcji występuje wtedy, kiedy wszystkie kryteria spostrzegane są jako równo ważne, oznacza to, że im sędziowie słabiej różnicują wagę poszczególnych kryteriów wiarygodności, tym wyżej oceniają wiarygodność świadków.

Współwystępowanie wyżej opisanych wskaźników ze stopniem przypisywanej wiarygodności zeznaniom jest również istotne statystycznie, posiada ten sam kierunek i dodatkowo jest silniejsze. Odróżnianie przez sędziów kryteriów mających pozytywny wpływ na wiarygodność od kryteriów negatywnych (ładunek afektywny) występuje z równoczesnym niskim stopniem wiarygodności zeznań. Natomiast im słabiej sędziowie różnicują wagę poszczególnych kryteriów wiarygodności (wysoki indeks redukcji), tym stopień przypisywanej wiarygodności zeznaniom jest wyższy.

Z wiarygodnością zeznań dodatkowo skorelowany jest silnie ujemnie wskaźnik artykulacji, czyli zakres rang przypisywanych przez sędziów ważnym kryteriom. Im ranking kryteriów wiarygodności jest bardziej obszerny, czyli im większa świadomość sędziów, że poszczególne kryteria wiarygodności nie są jednakowo ważne dla finalnej

oceny wiarygodności zeznań, tym stopień wiarygodności przypisywany zeznaniom jest niższy.

## Rozdział 10. Płeć i staż pracy sędziów a sposoby przesłuchania i oceny wiarygodności świadków i ich zeznań

### 10.1. Płeć sędziego a sposoby przesłuchania i ocenianie wiarygodności

Poniżej zostaną zaprezentowane i omówione zmienne, które w wyniku przeprowadzonych badań okazały się być istotnie statystycznie skorelowane z płcią sędziów. Dodatnia korelacja oznacza, że dany sposób przesłuchania lub kryterium oceny wiarygodności częściej stosują sędziowie kobiety natomiast ujemna korelacja wskazuje, że określona zmienna cechuje bardziej sędziów mężczyzn. Dla lepszego graficznego przedstawienia tej kwestii, w tabelach wprowadzono dodatkową kolumnę, która pokazuje czy dana zmienna częściej charakteryzuje kobiety czy mężczyzn.

Tabela 46.

#### Wpływ płci na sposoby przesłuchania i reguły oceny zeznań

| Istotna statystycznie zmienna               | $\rho$ | p     | K/M |
|---|--------|-------|-----|
| Pytania uzupełniające otwarte o konstatację | -0,29  | <0,04 | M   |
| Pytania precyzujące alternatywne            | -0,29  | <0,04 | M   |
| Pytania przypominające alternatywne         | 0,28   | <0,04 | K   |
| Pytania przypominające wyczekujące          | 0,33   | <0,02 | K   |

Tabela przedstawia różnice międzypłciowe w zakresie zastosowania podczas przesłuchania świadków różnych sposobów przesłuchania oraz kryteriów i reguł oceny wiarygodności. Wykryto istotne statystycznie różnice w zakresie stosowania przez sędziów różnej płci niektórych typów pytań. Sędziowie mężczyźni częściej zadają mało sugestywne pytania uzupełniające otwarte o konstatację, a także podczas precyzowania zeznań, po fazie swobodnej relacji, zadają więcej pytań, które w swej budowie zawierają literalnie podane dwie możliwe odpowiedzi (pytania alternatywne). Z kolei sędziowie kobiety częściej zadają pytania alternatywne podczas próby wywołania przypomnień u świadków. Ponadto kobiety stosując pytania przypominające, częściej sięgają po bardzo sugestywne pytania wyczekujące mające konstrukcję negatywną w rodzaju: „I nie przypomina sobie świadek że...”. Kobiety zadają częściej pytania przypominające czyniąc starania o zaktywizowanie pamięci świadka. Jest to ważna informacja szczególnie kontekście wcześniejszych ustaleń dotyczących małej liczebności pytań przypominających - 7,8% wszystkich zadawanych pytań w trakcie przesłuchania sądowego (por. rdz. 6.3.).

Tabela 47.

**Wpływ płci na występujące w schemacie poznawczym sędziów ważne kryteria wiarygodności**

| <b>Istotna statystycznie zmienna</b>      | <b><math>\rho</math></b> | <b>p</b> | <b>K/M</b> |
|---|--------------------------|----------|------------|
| Okoliczności spostrzegania                | 0,295                    | <0,04    | K          |
| Opisy interakcji                          | -0,338                   | <0,02    | M          |
| Zdecydowanie/stanowczość                  | 0,369                    | <0,01    | K          |
| Szczegółowość                             | 0,296                    | <0,04    | K          |
| Zgodność z innymi dowodami                | -0,320                   | <0,02    | M          |
| Poziom spójności i logiczności            | -0,300                   | <0,03    | M          |
| Ilość uzupełnień                          | 0,417                    | <0,01    | K          |
| Okres latencji                            | -0,327                   | <0,02    | M          |
| Powiązanie z in. uczestnikami/nastawienie | 0,288                    | <0,04    | K          |

Niektóre kryteria oceny wiarygodności zeznań świadków występują częściej w schemacie poznawczym sędziów - kobiet, a inne w schemacie poznawczym sędziów - mężczyzn.

Sędziowie - kobiety częściej uważają za ważne następujące kryteria wiarygodności: ilość uzupełnień występujących w zeznaniach świadków, zdecydowanie i stanowczość świadków, szczegółowość zeznań, okoliczności spostrzegania przez świadków zdarzenia przestępczego, powiązanie świadków z innymi uczestnikami postępowania i związane z tym nastawienie do zeznawania.

Sędziowie - mężczyźni różnią się w sposób istotny od sędziów - kobiet w zakresie występowania w schemacie poznawczym następujących kryteriów wiarygodności: opisy interakcji występujące w zeznaniach, okres latencji pomiędzy pytaniami a odpowiedziami świadka, zgodność zeznań z innymi dowodami, poziom spójności i logiczności. Te kryteria oceny wiarygodności mężczyźni częściej niż kobiety uważają za ważne.



Tabela 48.

**Wpływ płci na praktyczne zastosowanie kryteriów oceny wiarygodności zeznań**

| Istotna statystycznie zmienna         | $\rho$ | P     | K/M |
|---------------------------------------|--------|-------|-----|
| Zgodność zeznań z innymi dowodami     | -0,301 | <0,03 | M   |
| Treść zeznań, co do przedmiotu sprawy | -0,246 | <0,05 | M   |

W wyniku przeprowadzonych badań ustalono różnice pomiędzy kobietami i mężczyznami wykonującymi zawód sędziego w zakresie częstotliwości stosowania jedynie dwóch kryteriów wiarygodności, a mianowicie: zgodności zeznań z innymi dowodami oraz treści zeznań. Regułami uwzględniającymi wyżej wymienione kryteria częściej posługują się sędziowie mężczyźni.

Tabela 49.

**Płeć a wskaźniki strukturalizacji poznawczej**

| Istotna statystycznie zmienna    | $\rho$        | P     | K/M      |
|----------------------------------|---------------|-------|----------|
| Indeks emocjonalności            | <b>0,411</b>  | <0,01 | <b>K</b> |
| Indeks inklinacji wartościującej | <b>0,433</b>  | <0,01 | <b>K</b> |
| Indeks redukcji                  | <b>-0,283</b> | <0,05 | <b>M</b> |

Dwa wskaźniki strukturalizacji poznawczej osiągają zdecydowanie wyższe wartości w przypadku sędziów kobiet. Obydwa oparte są na wartościowaniu kryteriów w kierunku pozytywnym bądź negatywnym. Pierwszy z nich, tj. indeks emocjonalności, to nasilenie tego wartościowania. Drugi, tj. indeks inklinacji wartościującej oprócz nasilenia wartościowania uwzględnia również rangę (a więc ważność) przypisaną danemu kryterium. Sędziowie kobiety nie tylko bardziej wartościują kryteria wiarygodności występujące w ich schemacie poznawczym oceniania wiarygodności, ale używają wartościowania przede wszystkim w tych kryteriach, które uważają za ważne w praktyce oceniania wiarygodności.

Odwrotnie rzecz się ma w przypadku indeksu redukcji. Tutaj wyższe wartości uzyskują sędziowie mężczyźni. Ponieważ największy stopień redukcji występuje wtedy, kiedy wszystkie czynniki spostrzegane są jako równie ważne, oznacza to, że sędziowie mężczyźni słabiej różnicują wagę poszczególnych kryteriów w procesie oceniania wiarygodności.

Tabela 50.

### Wpływ płci na ocenę wiarygodności

| Wiarygodność świadków |      | Wiarygodność zeznań |      |
|-----------------------|------|---------------------|------|
| $\rho$                | p    | $\rho$              | p    |
| -0,226                | n.i. | -0,156              | n.i. |

Nie wykryto istotnych statystycznie korelacji pomiędzy płcią przesłuchujących i oceniających wiarygodność sędziów a stopniem przypisywanej wiarygodności świadkom i ich zeznaniom. Oznacza to, że sędziowie kobiety i sędziowie mężczyźni oceniają wiarygodność w podobny sposób tj. finalny stopień przypisywanej wiarygodności świadkom i ich zeznaniom jest zbliżony. Ujemna korelacja oznacza, że sędziowie mężczyźni przypisują świadkom i ich zeznaniom nieznacznie wyższą wiarygodność (w przypadku wiarygodności zeznań nie jest to różnica istotna statystycznie, natomiast w przypadku wiarygodności świadków różnica jest na granicy istotności statystycznej). Sędziowie kobiety są bardziej krytycznie nastawione do wiarygodności świadków, z którymi spotykają się w praktyce. Krytycyzm ten jest mniej wyraźny przy ocenianiu wiarygodności zeznań.

### 10.2. Staż pracy a sposoby przesłuchania i ocenianie wiarygodności

Poniżej zostaną zaprezentowane i omówione zmienne, które w wyniku przeprowadzonych badań okazały się być istotnie statystycznie skorelowane ze stażem pracy sędziów. Im wyższa dodatnia korelacja, tym dana zmienna przybiera większe nasilenie u sędziów z dużym stażem pracy. Odwrotnie korelacje ujemne oznaczają częstsze występowanie określonej zmiennej u sędziów z niewielkim stażem pracy.

Tabela 51.

### Wpływ stażu pracy na sposoby przesłuchania i reguły oceny zeznań

| Istotna statystycznie zmienna                | $\rho$      | P     |
|--|-------------|-------|
| Pytania precyzujące alternatywne             | <b>0,38</b> | <0,01 |
| Pytania przypominające otwarte o konstatację | <b>0,41</b> | <0,01 |

Spośród sposobów przesłuchania jedynie częstotliwość zadawania dwóch rodzajów pytań wymienionych w powyższej tabeli zmienia się wraz ze stażem pracy sędziów. Sędziowie o większym stażu częściej w obrębie precyzowania zeznań zadają więcej dość sugestywnych pytań alternatywnych, w których treści podawane są dwie

możliwe odpowiedzi. Podobnie sędziowie o większym stażu częściej zadają pytania przypominające – otwarte o konstatację, czyli za pomocą pytań nie zawierających sugestii starają się zaktywizować procesy przypominania u świadków.

Tabela 52.

**Wpływ stażu pracy na występujące w schemacie poznawczym sędziów ważne kryteria oceny wiarygodności**

| <b>Istotna statystycznie zmienna</b>  | <b><math>\rho</math></b> | <b>p</b> |
|---------------------------------------|--------------------------|----------|
| Język używany przez świadków          | <b>0,317</b>             | <0,02    |
| Treść zeznań, co do przedmiotu sprawy | <b>-0,407</b>            | <0,01    |

Doświadczenie zawodowe sędziów determinuje różnice w występowaniu w schemacie poznawczym sędziów dwóch zmiennych znajdujących się w powyższej tabeli. Im większy staż pracy sędziów, tym bardziej uważają oni za ważny język, jakim posługują się świadkowie w trakcie składania zeznań. Sędziowie o mniejszym stażu pracy znacznie częściej deklarują ważność przy ocenie wiarygodności zeznań i świadków spójności treści zeznań z przedmiotem sprawy.

Tabela 53.

**Wpływ stażu pracy sędziów na stosowane w praktyce kryteria oceny wiarygodności**

| <b>Istotna statystycznie zmienna</b> | <b><math>\rho</math></b> | <b>p</b>        |
|--------------------------------------|--------------------------|-----------------|
| Zdecydowanie/stanowczość świadka     | -0,410                   | <b>&lt;0,05</b> |
| Motywacja do składania zeznań        | -0,324                   | <b>&lt;0,02</b> |
| Treść zeznań co do przedmiotu sprawy | -0,335                   | <b>&lt;0,02</b> |
| Ilość uzupełnień                     | 0,407                    | <b>&lt;0,01</b> |
| Komunikacja niewerbalna              | -0,433                   | <b>&lt;0,01</b> |
| Język używany przez świadka          | 0,317                    | <b>&lt;0,02</b> |

Rozbieżności pomiędzy sędziami o różnym doświadczeniu zawodowym okazują się być większe w przypadku praktycznego zastosowania poszczególnych kryteriów oceny wiarygodności niż w przypadku deklarowania ważności kryteriów. Wysokość stażu pracy koreluje z większą ilością stosowanych w praktyce kryteriów. Dodatnia korelacja świadcząca o częstszym stosowaniu kryterium przez sędziów z większym doświadczeniem zawodowym występuje w przypadku: ilości uzupełnień czynionych

przez świadków w zeznaniach oraz języka używanego przez świadków w trakcie zeznawania. Sędziowie z mniejszym stażem pracy natomiast częściej w praktyce oceniania wiarygodności kierują się: komunikacją niewerbalną obserwowaną u świadków, ich zdecydowaniem i stanowczością, treścią zeznań co do przedmiotu sprawy oraz motywacją świadka do składania zeznań.

Tabela 54.

#### Staż pracy a wskaźniki strukturalizacji poznawczej

| Istotna statystycznie zmienna | $\rho$ | <b>p</b>    |
|-------------------------------|--------|-------------|
| Indeks redukcji               | 0,359  | <b>0,01</b> |

Jeden spośród wskaźników strukturalizacji poznawczej okazał się być silnie dodatnio skorelowany ze stażem pracy sędziów. Jest to indeks redukcji, który najwyższe wartości przybiera wtedy, kiedy wszystkie kryteria oceny wiarygodności spostrzegane są jako równie ważne. Oznacza to, że sędziowie, o większym stażu pracy słabiej różnicują wagę kryteriów oceny wiarygodności występujących w ich schemacie poznawczym. Sędziowie o mniejszym doświadczeniu zawodowym bardziej rozróżniają, które kryteria bardziej wpływają na stopień przypisywanej przez nich wiarygodności, a które czynią to w mniejszym stopniu.

Tabela 55.

#### Wpływ stażu pracy na ocenę wiarygodności

| Wiarygodność świadka |          | Wiarygodność zeznań |          |
|----------------------|----------|---------------------|----------|
| $\rho$               | <b>p</b> | $\rho$              | <b>P</b> |
| 0,157                | n.i.     | 0,214               | n.i.     |

Uzyskane wyniki wskazują na brak istotnych różnic statystycznych pomiędzy stażem pracy sędziego a oceną wiarygodności świadków i ich zeznań. Sędziowie bez względu na doświadczenie zawodowe w podobny sposób oceniają wiarygodność. Dodatnia korelacja oznacza, że sędziowie z większym stażem pracy nieznacznie wyżej oceniają wiarygodność świadków i ich zeznań (wynik na pograniczu istotności statystycznej). Zależność ta jest silniejsza w przypadku oceniania wiarygodności zeznań.

## **Rozdział 11. Syndromologia sposobów przesłuchania oraz reguł oceny wiarygodności świadków i ich zeznań**

W niniejszym rozdziale zaprezentowana zostanie statystyczna analiza skupień (*cluster analysis*) w wariacie opartym na pomiarze odległości euklidesowych. Metoda ta wskazuje na sposób gromadzenia się zmiennych w skupieniach (klasterach), czyli grupowe współwystępowanie określonych sposobów przesłuchania świadków i stosowanych następnie reguł oceny wiarygodności.

# Dendrogram Ward Method

Rescaled Distance Cluster Combine

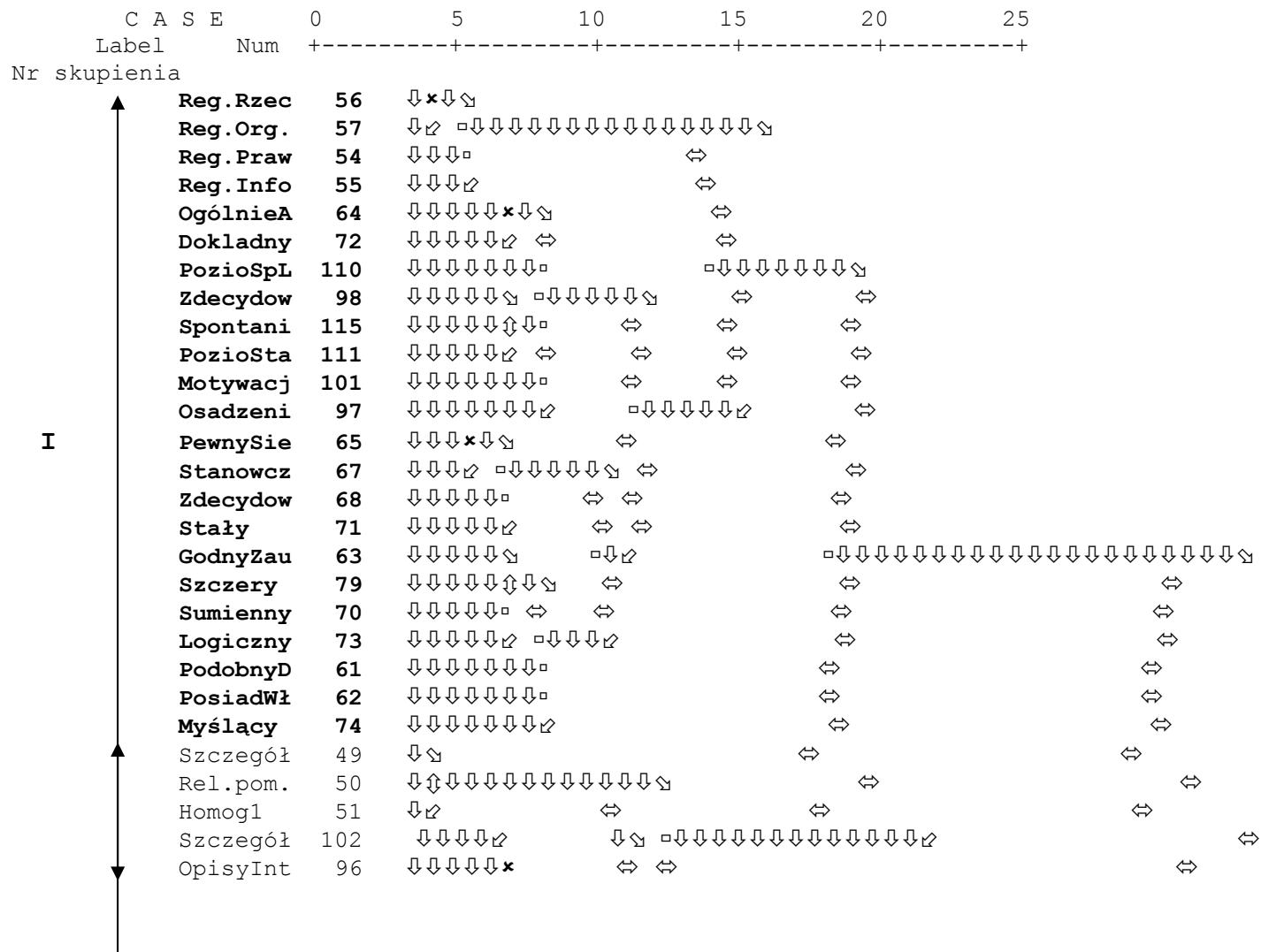



V

|                 |            |         |   |   |   |   |
|-----------------|------------|---------|---|---|---|---|
| Przyp.Cz        | 15         | ↓↓↓↓↓   | ⇔ | ⇔ | ⇔ | ⇔ |
| Zinicjat        | 69         | ↓↓↓x↓   | ⇔ | ⇔ | ⇔ | ⇔ |
| Dominują        | 86         | ↓↓↓     | ⇔ | ⇔ | ⇔ | ⇔ |
| Zaradny         | 66         | ↓↓↓↓↓   | ⇔ | ⇔ | ⇔ | ⇔ |
| <b>Nerwowy</b>  | <b>77</b>  | ↓↓↓↓↓x↓ | ⇔ | ⇔ | ⇔ | ⇔ |
| <b>Użalajac</b> | <b>88</b>  | ↓↓↓↓↓   | ⇔ | ⇔ | ⇔ | ⇔ |
| <b>Spontani</b> | <b>87</b>  | ↓↓↓↓↓   | ⇔ | ⇔ | ⇔ | ⇔ |
| <b>Mimika</b>   | <b>117</b> | ↓↓↓↓↓   | ⇔ | ⇔ | ⇔ | ⇔ |
| <b>Zez.Prz.</b> | <b>38</b>  | ↓↓↓↓↓x↓ | ⇔ | ⇔ | ⇔ | ⇔ |
| <b>Podatnyn</b> | <b>92</b>  | ↓↓↓↓↓   | ⇔ | ⇔ | ⇔ | ⇔ |
| <b>ilZmianS</b> | <b>42</b>  | ↓↓↓↓↓   | ⇔ | ⇔ | ⇔ | ⇔ |
| <b>Chwiejny</b> | <b>58</b>  | ↓↓↓↓↓   | ⇔ | ⇔ | ⇔ | ⇔ |
| <b>Roztargn</b> | <b>76</b>  | ↓↓↓↓↓   | ⇔ | ⇔ | ⇔ | ⇔ |
| <b>Il.zmian</b> | <b>43</b>  | ↓x↓     | ⇔ | ⇔ | ⇔ | ⇔ |
| <b>Il.zmiPo</b> | <b>44</b>  | ↓       | ⇔ | ⇔ | ⇔ | ⇔ |
| <b>dot.okAl</b> | <b>19</b>  | ↓x↓     | ⇔ | ⇔ | ⇔ | ⇔ |
| <b>Zez.Prze</b> | <b>39</b>  | ↓       | ⇔ | ⇔ | ⇔ | ⇔ |
| <b>Uzupeł.P</b> | <b>46</b>  | ↓↓↓x↓   | ⇔ | ⇔ | ⇔ | ⇔ |
| <b>Uzupeł.I</b> | <b>47</b>  | ↓↓↓↓↓x↓ | ⇔ | ⇔ | ⇔ | ⇔ |
| <b>Delikatn</b> | <b>80</b>  | ↓↓↓↓↓   | ⇔ | ⇔ | ⇔ | ⇔ |
| Dot.źrAl        | 23         | ↓↓↓x↓   | ⇔ | ⇔ | ⇔ | ⇔ |
| Dot.źrWy        | 24         | ↓↓↓     | ⇔ | ⇔ | ⇔ | ⇔ |
| Uz.Wycz         | 8          | ↓↓↓↓↓   | ⇔ | ⇔ | ⇔ | ⇔ |
| Dot.inWy        | 28         | ↓↓↓↓↓   | ⇔ | ⇔ | ⇔ | ⇔ |
| ZgodnDow        | 103        | ↓↓↓↓↓x↓ | ⇔ | ⇔ | ⇔ | ⇔ |
| PozycZaw        | 104        | ↓↓↓↓↓   | ⇔ | ⇔ | ⇔ | ⇔ |
| stylprze        | 1          | ↓↓↓↓↓   | ⇔ | ⇔ | ⇔ | ⇔ |
| Zachowan        | 108        | ↓↓↓↓↓   | ⇔ | ⇔ | ⇔ | ⇔ |
| TreśćZez        | 109        | ↓↓↓↓↓   | ⇔ | ⇔ | ⇔ | ⇔ |
| PierwszeW       | 93         | ↓↓↓x↓   | ⇔ | ⇔ | ⇔ | ⇔ |
| OpiniaŚw        | 106        | ↓↓↓     | ⇔ | ⇔ | ⇔ | ⇔ |
| PrCz.roz        | 11         | ↓↓↓↓↓x↓ | ⇔ | ⇔ | ⇔ | ⇔ |
| Pr.Wycz         | 12         | ↓↓↓↓↓   | ⇔ | ⇔ | ⇔ | ⇔ |
| Okol.Spo        | 95         | ↓↓↓x↓   | ⇔ | ⇔ | ⇔ | ⇔ |
| CzasOdZd        | 118        | ↓↓↓     | ⇔ | ⇔ | ⇔ | ⇔ |



VI

|           |     |          |        |   |
|-----------|-----|----------|--------|---|
| Zamknięt  | 59  | ↓↓↓↓↓x↓↓ | ⇔      | ⇔ |
| Poz.społ  | 105 | ↓↓↓↓↓    | □↓↓↓↓↓ | ⇔ |
| Nieśmiał  | 90  | ↓↓↓x↓↓↓  | ⇔      | ⇔ |
| Bojaźliw  | 91  | ↓↓↓      | □↓↓↓↓↓ | ⇔ |
| Refleksy  | 78  | ↓↓↓↓↓x↓↓ | ⇔      | ⇔ |
| Potulny   | 89  | ↓↓↓↓↓    | □↓↓    |   |
| PU        | 3   | ↓↓↓x↓↓   | ⇔      |   |
| Pr.Det    | 9   | ↓↓↓      | □↓     | ⇔ |
| UzDet     | 5   | ↓↓↓↓↓    | □↓↓↓↓↓ | ⇔ |
| UzC.roz   | 6   | ↓↓↓↓↓x↓↓ | ⇔      | ⇔ |
| Pr.C.roz  | 10  | ↓↓↓↓↓    | □↓↓↓↓  |   |
| PowiązOs  | 99  | ↓x↓↓↓↓↓  | ⇔      |   |
| PowiązNas | 116 | ↓        | □↓↓↓↓↓ |   |
| JęzykŚwi  | 94  | ↓↓↓x↓↓↓  | ⇔      |   |
| IlośćUzu  | 112 | ↓↓↓      | □↓     |   |
| Osobowoś  | 107 | ↓↓↓x↓↓↓  |        |   |
| OkresLate | 114 | ↓↓↓      |        |   |



**Drzewo skupień. Współwystępowanie sposobów przesłuchania i reguł oceny wiarygodności**

Rysunek 15.



|     |  |   |   |  |
|-----|--|---|---|--|
|     |  | 2. Rozbudowana SR, dowody i zeznania potwierdzające   | <p><b>Sposoby przesłuchania:</b><br/>Pytania przypominające o konstatację</p> <p><b>Ocena świadka:</b> Powtórne przeżywanie przez świadka emocji<br/>Uczuciowość</p> <p><b>Cechy świadka:</b><br/>Naturalny<br/>Uzuciowy</p> <p><b>Cechy zeznań:</b><br/>Liczba dowodów potwierdzających<br/>Liczba zeznań potwierdzających od osób niezainteresowanych wynikiem sprawy<br/>Liczba informacji uzyskanych w SR</p>   | <p>0</p> <p>+</p> <p>0</p> <p>+</p> <p>0</p> <p>+</p> <p>+</p> <p>+</p>  |
| III | Faktografia niskowiarygodna oraz sposoby jej identyfikacji | <p>1. Treści o niskim prawdopodobieństwie występowania i metody je identyfikujące</p> <p>2. Relacja świadka wykraczająca poza zaobserwowane fakty i powiązane z nią sposoby przesłuchania</p> <p>3. Pytania kontrolno – weryfikacyjne</p> <p>4. Zewnętrzny kontekst niskiej</p> | <p><b>Sposoby przesłuchania:</b><br/>Metoda refleksji logicznej<br/>Metoda ujawniania kłamstwa w zeznaniach<br/>Liczba wątków nieprawdopodobnych<br/>Liczba wątków wymagających wyjątkowego splotu okoliczności</p> <p><b>Sposoby przesłuchania:</b><br/>Metoda ujawniania motywów nieszczerości<br/>Pytania dotyczące okoliczności spostrzegania o konstatację<br/>Pytania dotyczące okoliczności spostrzegania dysjunktywne</p> <p><b>Cechy zeznań:</b><br/>Brak homogeniczności</p> <p><b>Sposoby przesłuchania:</b><br/>Liczba informacji uzyskiwanych w fazie PKW<br/>Pytania dotyczące okoliczności spostrzegania wyczekujące<br/>Pytania dotyczące źródeł wiadomości dysjunktywne<br/>Pytania dotyczące źródeł wiadomości o konstatację<br/>Pytania dotyczące innych danych mogących potwierdzić wiarygodność otwarte o konstatację</p> <p><b>Sposoby przesłuchania:</b><br/>Pytania dotyczące innych danych</p> | <p>-</p> <p>-</p> <p>-</p> <p>-</p> <p>-</p> <p>-</p> <p>0</p> <p>-</p> <p>-</p> <p>-</p> <p>-</p> <p>-</p> <p>-</p> |





|  |  |   |   |     |
|--|--|---|---|-----|
|  |  |   | Bojaźliwy   | -   |
|  |  |   | Refleksyjny   | 0   |
|  |  |   | Potulny   | 0   |
|  |  | 3. Przesłuchanie z dominacją metody PU    | <b>Ocena świadka:</b><br>Pozycja społeczna świadka                                  | 0   |
|  |  |   | <b>Sposoby przesłuchania:</b><br>Liczba informacji uzyskiwanych za pomocą metody PU | +   |
|  |  |   | Pytania precyzujące otwarte o konstatacje   | +/0 |
|  |  |   | Pytania uzupełniające otwarte o konstatacje   | +   |
|  |  |   | Pytania uzupełniające alternatywne  | -   |
|  |  |   | Pytania precyzujące alternatywne  | -   |
|  |  | 4. Powiązanie z uczestnikami postępowania | <b>Ocena świadka:</b><br>Powiązanie z oskarżonym                                    | -   |
|  |  |   | Nastawienie świadka spowodowane powiązaniem z innymi uczestnikami postępowania      | -   |
|  |  |   | Osobowość świadka   | 0   |
|  |  |   | Okres latencji  | 0   |
|  |  |   | Język świadka   | 0   |
|  |  |   | <b>Ocena zeznań:</b><br>Liczba uzupełnień   | 0   |

Legenda:

0 – brak wpływu

+ - korelacja dodatnia

- korelacja ujemna

+/0 - korelacja dodatnia w przypadku oceny wiarygodności świadków i brak istotnego statystycznie wpływu w przypadku oceny wiarygodności zeznań

0/+ - brak istotnego statystycznie wpływu w przypadku oceny wiarygodności świadków i dodatnia korelacja w przypadku oceny wiarygodności zeznań

-/0 – korelacja ujemna w przypadku oceny wiarygodności świadków i brak istotnego statystycznie wpływu w przypadku oceny wiarygodności zeznań

0/- brak istotnego statystycznie wpływu w przypadku oceny wiarygodności świadków i ujemna korelacja w przypadku oceny wiarygodności zeznań

Analiza współwystępowania w skupieniach zarówno sposobów przesłuchania jak i kryteriów oceny wiarygodności pozwala na zidentyfikowanie sześciu dużych klasterów i kilkunastu podgrup zmiennych, które w praktyce sądowego przesłuchania świadków występują łącznie.

**1. Pierwsze skupienie** zawiera w sobie zmienne charakteryzujące otwartość komunikacyjną, logikę oraz pozytywną postawę moralną świadka. W obrębie tego skupienia można wyróżnić cztery podgrupy (mniejsze, bardziej zagregowane skupienia).

Pierwsza z nich obejmuje zastosowanie wszystkich czterech reguł oceny komunikatu odnoszących się do pozaliteralnej (niedosłownej) warstwy wypowiedzi (por. rdz. 4.3.). Silnie dodatnio skorelowane - zarówno z wiarygodnością świadków jak i ich zeznań - oceny stopnia przestrzegania przez świadków reguł: rzeczowości, organizacji, prawdziwości i informacyjności występują łącznie. Sędziowskie przekonania o tym, że świadkowie wypowiadają się na temat, formułują jasne wypowiedzi, wierzą w to, co mówią oraz podają adekwatną liczbę informacji ogniskują się w jedno skupienie. Stopień nasilenia tych przekonań jest spójny.

Druga podgrupa zawiera w sobie dwie zmienne ze zbioru ukrytych cech osobowości, które w procesie spostrzegania społecznego sędziowie przypisują świadkom oraz cztery reguły oceny oparte na psychologicznych kryteriach wiarygodności dotyczące spostrzeganej logiczności zeznań oraz pewności wypowiedzi świadka. Okazuje się, że przypisywanie świadkom cech: ogólnej atrakcyjności i dokładności wiąże się z jednoczesnym ocenianiem wiarygodności na podstawie spontaniczności i zdecydowania świadka w trakcie zeznawania, poziomu spójności i logiczności zeznań, poziomu ich stałości, motywacji świadka do składania zeznań oraz osadzenia ich treści w czasie i przestrzeni. Spośród grupujących się w tym skupieniu zmiennych: poziom spójności i logiczności zeznań oraz spostrzeganie u świadka cechy dokładności skorelowane są dodatnio ze stopniem przypisywanej wiarygodności świadkom i ich zeznaniom. Stosowanie przez sędziów kryterium oceny świadka pod względem jego zdecydowania i stanowczości wiąże się z negatywną oceną wiarygodności. Stosowanie pozostałych sposobów przesłuchania i reguł oceny znajdujących się w tym klasterze nie ma wpływu na stopień przypisywanej wiarygodności.

Trzecia podgrupa zawiera cechy osobowości, które sędziowie łącznie przypisują świadkom: pewność siebie, stanowczość, zdecydowanie i stałość. Cechy te świadczą o predyspozycjach świadka do konsekwencji w składaniu zeznań. Z tej podgrupy stałość świadka jest dodatnio skorelowana z przypisywaną wiarygodnością świadkom i ich zeznaniom.

Czwarta podgrupa skupia również cechy spostrzegane przez sędziów u świadków. Znajdują się tu przymioty charakteryzujące świadków pod względem intelektualnym i moralnym: bycie godnym zaufania, szczerłość, sumienność, logiczność, podobieństwo do sędziego, posiadanie własnego zdania, bycie myślącym. Znajdują się tu cechy skorelowane dodatnio ze stopniem przypisywanej wiarygodności świadkom i ich zeznaniom (zob. tabela 56.).

Podgrupy druga, trzecia i czwarta są ze sobą silnie powiązane, co oznacza, że zmienne w nich zawarte stanowią szerszą, jednorodną grupę sposobów przesłuchania i reguł oceniania wiarygodności.

**2. Drugie skupienie** obejmuje zmienne odnoszące się do ilości i jakości wiarygodnej faktografii. W jego obrębie wydzielić można dwa mniejsze skupienia.

W pierwszym znajdujemy silnie zagregowane kryteria wiarygodności wiążące się ze szczegółowością zeznań, a więc: obiektywną ilość szczegółów znajdującą się w zeznaniach oraz relacje pomiędzy nimi, homogeniczność polegającą na spontanicznym powtarzaniu szczegółów w innych miejscach zeznania. Te trzy zmienne wpływają pozytywnie na stopień przypisywanej wiarygodności świadkom oraz ich zeznaniom. W tej podgrupie znajduje się też stosowana przez sędziów reguła oceny wiarygodności na podstawie ilości szczegółów w zeznaniach przesłuchiwanym świadków. Zmienna ta jest skorelowana ujemnie z wiarygodnością zeznań i nie ma wpływu na ocenę wiarygodności świadka. Szczegółowość zeznań i jej pochodne mają dodatni wpływ na ocenę wiarygodności lecz sędziowie przy ocenianiu wiarygodności skupiają się na ilości szczegółów w zeznaniach wówczas, gdy ich liczba jest w ich ocenie nieadekwatna, co skutkuje przypisywaniem niskiego poziomu wiarygodności zeznaniom, gdy uświadamiają sobie zastosowanie kryterium szczegółowości. W tym skupieniu znajdują się również reguły oceny zeznań na podstawie kryterium opisów interakcji w nich występujących mające pozytywny wpływ na ocenę wiarygodności świadków i zeznań oraz na podstawie kryterium emocjonalności świadków (bez wpływu na ocenę wiarygodności).

Drugie podskupienie zawiera cechy związane z rozbudowaną fazą SR oraz z zewnętrznym, dowodowym kontekstem potwierdzającym zeznania. Skupiają się tu trzy cechy zeznań mające pozytywny wpływ na stopień przypisywanej wiarygodności świadkom i ich zeznaniom: liczba dowodów potwierdzających, zeznania potwierdzające



od osób niezainteresowanych wynikiem sprawy oraz liczba informacji uzyskanych w SR. Występują tu także skorelowane dodatnio z wiarygodnością: spostrzegana przez sędziów naturalność świadka oraz ocenianie wiarygodności na podstawie obserwacji powtórnego przeżywania emocji u świadka. Uczuciowość przypisywana przez sędziów świadkom współwystępuje dodatkowo z zastosowaniem spostrzegania tej cechy jako kryterium oceny wiarygodności (w obu przypadkach bez wpływu na ocenę wiarygodności). Skupienie to zawiera również pytania przypominające, otwarte o konstatację, co oznacza że to właśnie zadawanie tego rodzaju pytań współwystępuje z powyższymi zmiennymi.

**3. Trzecie skupienie** zawiera cztery grupy zmiennych opisujących niskowiarygodną faktografię oraz sposoby przesłuchania, które służą do jej identyfikacji. Występują tu sposoby przesłuchania i reguły oceny wiarygodności wskazujące na kontekst niskiej wiarygodności.

Pierwsza podgrupa pokazuje, że zastosowanie metody refleksji logicznej oraz metody ujawniania kłamstwa w zeznaniach implikuje uzyskanie treści zeznań o niskim prawdopodobieństwie występowania tj. wymagających wyjątkowego splotu okoliczności oraz wątków nieprawdopodobnych z punktu widzenia ogólnej wiedzy o świecie. Wszystkie zmienne z tej podgrupy są skorelowane ujemnie ze stopniem przypisywanej wiarygodności świadkom i ich zeznaniom.

W drugiej podgrupie skupiają się brak homogeniczności - relacja świadka wykraczająca poza zaobserwowane fakty oraz występowanie w zeznaniach świadków interpretacji zdarzeń i/lub opisów nieznanymi mu zachowań innych osób. Taki rodzaj relacji uzyskiwany jest dzięki zastosowaniu następujących sposobów przesłuchania: pytań dotyczących okoliczności zdarzenia otwartych o konstatację oraz pytań dotyczących okoliczności zdarzenia dysjunktywnych. Wszystkie zmienne z tej grupy oprócz pytań dotyczących okoliczności zdarzenia otwartych o konstatację są ujemnie skorelowane ze stopniem przypisywanej wiarygodności świadkom i ich zeznaniom.

W trzeciej podgrupie znajdują się występujące często łącznie pytania kontrolno - weryfikacyjne: dotyczące okoliczności spostrzegania wyczekujące, dotyczące źródeł wiadomości dysjunktywne, dotyczące źródeł wiadomości o konstatację, dotyczące innych danych o konstatację. Wystąpienie tych pytań implikuje kumulację informacji uzyskiwanych w fazie PKW. Wszystkie zmienne z tej grupy oprócz pytań dotyczących

okoliczności spostrzegania wyczekujących są ujemnie skorelowane ze stopniem przypisywanej wiarygodności świadkom i ich zeznaniom.

Czwarta podgrupa zawiera zmienne opisujące zewnętrzny kontekst niskiej wiarygodności, cechy świadka z tym związane i współwystępujące sposoby przesłuchania. Skupione są tutaj: zasłanianie się przez świadka niepamięcią, zeznania potwierdzające od osób zainteresowanych wynikiem sprawy, liczba dowodów przeczących zeznaniom, dwie cechy spostrzegane przez sędziów u świadków: rozwaga i lojalność oraz dwa sposoby przesłuchania w postaci pytań dotyczących innych danych mogących potwierdzić zeznania - alternatywnych i dysjunktywnych. Wszystkie zmienne z tej grupy oprócz zasłaniania się przez świadka niepamięcią są ujemnie skorelowane ze stopniem przypisywanej wiarygodności świadkom i ich zeznaniom.

**4. Czwarte skupienie** kumuluje negatywnie ocenianą przez sędziów nadmierną ekspresyjność świadka i stosowane w tym przypadku sposoby przesłuchania. Znajdują się tu spostrzeganie u świadków cech ekstrawertywnych, takich jak: hałaśliwość, krytykanctwo, skłonność do mędrkowania, inicjatywa, dominacja i zaradność oraz cztery rodzaje zadawanych świadkom pytań (z czego trzy należą do grupy pytań przypominających - są to pytania dysjunktywne, alternatywne i wyczekujące natomiast czwarty rodzaj to pytania uzupełniające alternatywne). Wszystkie występujące w tym skupieniu cechy osobowości przypisywane przez sędziów świadkom są ujemnie skorelowane ze stopniem przypisywanej wiarygodności świadkom i ich zeznaniom. Również pytania przypominające alternatywne są ujemnie skorelowane z obydwoma rodzajami wiarygodności. Można przypuszczać, że jednoczesna agregacja wyżej wymienionych cech osobowości może oznaczać zwiększoną dociekliwość sędziów za pomocą skupionych w tym klasterze pytań.

**5. W piątym skupieniu** obserwujemy trzy rodzaje zmiennych: a) nagromadzenie cech świadka o charakterze histrionicznym, b) cechy zmienności zeznania, c) cechy reaktywnego uzupełniania zeznań.

Sędziowie łącznie spostrzegają u świadków cechy: nerwowości, uzalania się nad sobą, spontaniczności, podatności na sugestię, chwiejności emocjonalnej oraz roztargnienia. Dwie pierwsze cechy są neutralne wobec ocenianej wiarygodności, spontaniczność wpływa pozytywnie na ocenę wiarygodności zaś trzy kolejne cechy wykazują istotną ujemną korelację z wiarygodnością. W tym skupieniu znalazły się

ujemnie skorelowane z wiarygodnością zmienne - komunikacja niewerbalna, liczba zeznań przeczących pochodzących od osób zainteresowanych wynikiem sprawy oraz liczba zmian w zeznaniach czynionych przez świadków na skutek pytań sądu. Warto zauważyć, że ta ostatnia zmienna jest skupiona bardziej z cechami histrionicznymi świadka w przeciwieństwie do pozostałych zmian w zeznaniach.

Druga podgrupa w obrębie tego skupienia obejmuje pozostałe cechy zmienności zeznania: liczba zmian dokonywanych przez świadków na rozprawie głównej dokonywanych po pytaniach innych niż sędziowie osób współwystępuje z liczbą zmian dokonywanych postępowaniu przygotowawczym (obie zmienne ujemnie skorelowane z wiarygodnością świadków i zeznań), a także z liczbą zeznań przeczących pochodzących od osób niezainteresowanych wynikiem procesu (bardzo silna ujemna korelacja z wiarygodnością świadków i ich zeznań) oraz z liczbą zadawanych pytań dotyczących okoliczności zdarzenia - alternatywnych (ujemna korelacja z wiarygodnością świadków i ich zeznań). Zmienność zeznań jest wyjątkowo jednoznacznym i spójnym kryterium obniżania wiarygodności zarówno samego świadka jak i jego zeznań.

Liczba uzupełnień czynionych przez świadków na rozprawie głównej pod wpływem pytań zadawanych przez przewodniczącego rozprawy znajduje się w jednym małym skupieniu z liczbą uzupełnień wynikających z przesłuchania przez inne podmioty do tego uprawnione oraz z postrzeganiem świadków przez sędziów jako delikatnych. Ten klaster będący częścią piątego skupienia jest najslabiej skorelowany ujemnie ze stopniem przypisywanej wiarygodności. Jedynie liczba uzupełnień pojawiających się na skutek przesłuchania przez inne niż sędziowie osoby wpływa w sposób istotny statystycznie ujemnie na ocenę wiarygodności zeznań, ale już w przypadku wpływu na ocenę wiarygodności świadka związek ten jest nieistotny. Uzupełnienia pojawiające się na skutek przesłuchania przez sędziów wykazują nawet dodatnią współzmiennność ze stopniem przypisywanej wiarygodności świadkom i ich zeznaniom, ale jest to korelacja bardzo słaba i nieistotna statystycznie.

**6. Szóste skupienie**, jest najmniej jednorodne gdyż wchodzące w jego skład cztery podgrupy zawierają zarówno zmienne mające wpływ pozytywny jak i negatywny na poziom przypisywanej wiarygodności świadkom i ich zeznaniom.

W podgrupie pierwszej znajduje się nasilenie dyrektywności stylu przesłuchania, kilka rodzajów zadawanych przez sędziów pytań, stosowanie przez sędziów przy ocenie wiarygodności kryteriów: zgodności zeznań z innymi dowodami, wykształcenia i pozycji zawodowej świadka, zachowania świadka w trakcie zeznawania, treści jego zeznań, pierwszego wrażenia, jakie wywiera na przesłuchującym, opinii o nim w środowisku lokalnym. Wśród pytań należących do tego skupienia występują: pytania dotyczące źródeł wiadomości - alternatywne i wyczekujące, pytania dotyczące innych danych mogących potwierdzić wersję świadka - wyczekujące, precyzujące - alternatywne i wyczekujące. Zwraca uwagę duży poziom sugestywności zgromadzonych w tym skupieniu pytań, który w połączeniu z dużym nasileniem dyrektywności stylu przesłuchania wskazuje, że pytania te stosowane są łącznie z przesłuchaniem autorytarnym o małej dozie empatii oraz z zastosowaniem wyżej wymienionych kryteriów oceny wiarygodności. Znajdują się tu głównie zmienne mające negatywny lub obojętny wpływ na wiarygodność. Wyjątek stanowią pytania precyzujące wyczekujące oraz zgodność z innymi dowodami. Taka agregacja zmiennych pokazuje możliwość uzyskania przez sąd zeznań zgodnych z innym materiałem dowodowym dzięki zastosowaniu występujących w tym skupieniu metod przesłuchania.

W drugiej podgrupie ostatniego skupienia znalazły się wyłącznie reguły oceny wiarygodności. Spójną grupę stosowanych przez sędziów kryteriów wiarygodności stanowią: okoliczności, w których świadek spostrzegł inkryminowane zdarzenie, czas, jaki minął od spostrzegania tegoż zdarzenia, przypisywanie świadkom przez sędziów takich cech osobowych jak: zamknięty w sobie, nieśmiały, bojaźliwy, refleksyjny i potulny, a także uwzględnianie przy ocenie wiarygodności pozycji społecznej i zawodowej świadka. Skupione są tu zmienne świadczące o spostrzeganiu świadka przez sędziego jako osoby introwertywnej. Jest to klaster, w którym znajdują się kryteria neutralne lub mające płytko ujemny wpływ na stopień przypisywanej wiarygodności.

Trzecia podgrupa gromadzi sposoby przesłuchania w postaci konkretnych rodzajów zadawanych pytań oraz skuteczność zastosowania metody pytań ukierunkowanych, mierzoną liczbą informacji uzyskiwanych od świadka. Agregacji ulegają tu pytania o konstatację faktów - precyzujące i uzupełniające oraz pytania dysjunktywne - również uzupełniające i precyzujące. Skupione są tu sposoby

przesłuchania skorelowane zarówno dodatnio jak i ujemnie ze stopniem przypisywanej wiarygodności (zob. tabela 56.).

Czwarta podgrupa łączy ze sobą kilka kryteriów oceny wiarygodności, które sędziowie stosują w praktyce przesłuchania: istniejące powiązania z oskarżonym oraz z innymi uczestnikami procesu w ogóle (jako odrębne kryteria), język (słownictwo), jakim posługuje się świadek w trakcie zeznawania, jego osobowość, okres latencji (czas namysłu świadka przy zadawaniu mu pytań) oraz ilość uzupełnień czynionych przez świadka w toku rozwoju przesłuchania. Ujemny wpływ na ocenę wiarygodności ma stosowanie kryterium nastawienia świadka związanego z powiązaniem z innymi niż oskarżony uczestnikami postępowania oraz powiązania świadka z oskarżonym. Pozostałe zmienne skupione w tej podgrupie nie wykazują istotnego statystycznie wpływu na stopień przypisywanej wiarygodności.

Informacje uzyskane w toku statystycznej analizy korelacyjnej oraz analizy skupień pozwoliły na wyodrębnienie korelatów istotnych i nieistotnych dla stopniowania przypisywanej przez sędziów wiarygodności świadkom i ich zeznaniom. Dla zwiększenia praktycznej wartości pracy dane te posłużyły do sformułowania propozycji doskonalenia wiedzy i umiejętności psychologicznych sędziów. Poniżej zamieszczono sześć tabel, w których dla poszczególnych skupień przedstawiono zmienne mające i nie mające wpływu na wiarygodność. Zaobserwowany układ zmiennych umożliwił rozpoznanie obszarów wiedzy psychologicznej, co do których nasuwają się wątpliwości czy jest ona w praktyce przez sędziów stosowana.

Tabela 57.

**Korelaty kształtujące skupienie I (wpływające na ocenę wiarygodności przez sędziów) wraz z propozycjami doskonalenia zawodowego sędziów**

| Korelaty istotne  | Korelaty nieistotne   | Propozycje doskonalenia wiedzy i umiejętności psychologicznych sędziów   |
|---|---|--|
| Reguły rzeczowości<br>Reguły organizacji<br>Reguły prawdziwości<br>Reguły informacyjności<br>Poziom spójności i logiczności<br>Zdecydowanie i stanowczość świadka<br>Cechy spostrzegane u świadków: dokładność, stałość, bycie godnym zaufania, szczerość, sumienność, logiczność, podobieństwo do sędziego, posiadanie własnego zdania, bycie myślącym | Poziom stałości zeznań<br>Motywacja do składania zeznań<br>Osadzenie w czasie i przestrzeni<br>Spontaniczność świadka<br>Cechy spostrzegane u świadka: ogólna atrakcyjność, pewność siebie, stanowczość, zdecydowanie | Rozpoznawanie komunikacji niedosłownej z uwagi na jej duży pozytywny wpływ na ocenę wiarygodności<br><br>Większe skupienie na poziomie stałości zeznań, motywacji do ich składania oraz osadzeniu zeznań w czasie i przestrzeni jako na psychologicznych kryteriach mających określony wpływ na wiarygodność |

Tabela 58.

**Korelaty kształtujące skupienie II (wpływające na ocenę wiarygodności przez sędziów) wraz z propozycjami doskonalenia zawodowego sędziów**

| Korelaty istotne   | Korelaty nieistotne   | Propozycje doskonalenia wiedzy i umiejętności psychologicznych sędziów  |
|--|---|---|
| Obiektywna liczba szczegółów w zeznaniu<br>Liczba relacji między szczegółami<br>Homogeniczność<br>Szczegółowość zeznań (jako kryterium oceny wiarygodności)<br>Opisy interakcji<br>Powtórne przeżywanie przez świadka emocji<br>Liczba dowodów potwierdzających<br>Liczba zeznań potwierdzających od osób niezainteresowanych wynikiem sprawy<br>Liczba informacji uzyskanych w SR<br>Spostrzeganie świadka jako naturalnego | Emocjonalność<br>Uczuciowość (jako kryterium oceny wiarygodności)<br>Spostrzeganie u świadka cechy uczuciowości<br>Pytania przypominające o konstatację | Nadmierna detalizacja jako czynnik zmniejszający wiarygodność<br><br>Psychologiczne aspekty procesów zapamiętywania i przypominania<br><br>Najczęstsze wady spontanicznego przypominania i relacjonowania zdarzeń |

**Korelaty kształtujące skupienie III (wpływające na ocenę wiarygodności przez sędziów) wraz z propozycjami doskonalenia zawodowego sędziów**

| Korelaty istotne   | Korelaty nieistotne  | Propozycje doskonalenia wiedzy i umiejętności psychologicznych sędziów   |
|--|--|--|
| <p>Metoda refleksji logicznej<br/>Metoda ujawniania kłamstwa w zeznaniach<br/>Liczba wątków nieprawdopodobnych<br/>Liczba wątków wymagających wyjątkowego spłotu okoliczności<br/>Metody ujawniania motywów nieszczerości<br/>Pytania dotyczące okoliczności spostrzegania dysjunktywne<br/>Brak homogeniczności<br/>Liczba informacji uzyskiwanych w fazie PKW<br/>Pytania dotyczące źródeł wiadomości dysjunktywne<br/>Pytania dotyczące źródeł wiadomości o konstatację<br/>Pytania dotyczące innych danych mogących potwierdzić wiarygodność otwarte o konstatację, alternatywne oraz dysjunktywne<br/>Zeznania potwierdzające od osób zainteresowanych wynikiem sprawy<br/>Liczba dowodów przeczących zeznaniom<br/>Spostrzeganie u świadka cech rozważności i lojalności</p> | <p>Pytania dotyczące okoliczności spostrzegania o konstatację<br/>Pytania dotyczące okoliczności spostrzegania wyczekujące<br/>Zasłanianie się przez świadka niepamięcią</p> | <p>Umiejętność zadawania pytań o okoliczności spostrzegania w sposób umożliwiający różnicowanie wiarygodności wypowiedzi<br/><br/>Psychofizjologiczne aspekty funkcjonowania zmysłów człowieka<br/><br/>Czynniki zakłócające spostrzeganie<br/><br/>Kryminalistyczne i psychologiczne doniesienia na temat warunków spostrzegania w poszczególnych typach przestępstw<br/><br/>Psychologiczne uwarunkowania procesów zapominania</p> |

Tabela 60.

**Korelaty kształtujące skupienie IV (wpływające na ocenę wiarygodności przez sędziów) wraz z propozycjami doskonalenia zawodowego sędziów**

| Korelaty istotne  | Korelaty nieistotne   | Propozycje doskonalenia wiedzy i umiejętności psychologicznych sędziów   |
|---|---|--|
| Pytania przypominające alternatywne<br>Spostrzeganie u świadka cech: krytykanctwa, mędrkowania, inicjatywy, dominacji, zaradności | Pytania przypominające dysjunktywne<br>Pytania przypominające wyczekujące<br>Pytania uzupełniające alternatywne | Rola fazy przypominania oraz pytań przypominających w uzyskiwaniu wiarygodnej wypowiedzi<br><br>Metody stymulowania procesów przypominania |

Tabela 61.

**Korelaty kształtujące skupienie V (wpływające na ocenę wiarygodności przez sędziów) wraz z propozycjami doskonalenia zawodowego sędziów**

| Korelaty istotne  | Korelaty nieistotne  | Propozycje doskonalenia wiedzy i umiejętności psychologicznych sędziów   |
|---|--|--|
| Spostrzeganie u świadka cech: spontaniczności, podatności na sugestię, chwiejności emocjonalnej, roztargnienia<br>Komunikacja niewerbalna<br>Zeznania przeczące pochodzące od osób zainteresowanych wynikiem sprawy<br>Obiektywna liczba zmian w zeznaniach dokonywanych przez świadków na skutek pytań sędziego<br>Obiektywna liczba zmian i uzupełnień dokonywanych na skutek pytań innych osób uprawnionych do zadawania pytań świadkowi<br>Obiektywna liczba zmian dokonywanych w postępowaniu przygotowawczym<br>Zeznania przeczące od osób niezainteresowanych wynikiem sprawy<br>Pytania dotyczące okoliczności spostrzegania alternatywne | Spostrzeganie u świadka cech: nerwowości, uzalania się nad sobą, delikatności<br>Obiektywna liczba uzupełnień na skutek pytań sędziego | Cechy osobowości histrionicznej<br><br>Wady samokontroli emocjonalnej jako wynik zaburzeń osobowości, stresu lub „maskowania” prawdziwych intencji<br><br>Komunikacja niewerbalna a wiarygodność ze szczególnym uwzględnieniem wskaźników zwiększających wiarygodność<br><br>Wpływ uzupełnień w zeznaniach na wiarygodność |



**Korelaty kształtujące skupienie VI (wpływające na ocenę wiarygodności przez sędziów) wraz z propozycjami doskonalenia zawodowego sędziów**

| Korelaty istotne  | Korelaty nieistotne  | Propozycje doskonalenia wiedzy i umiejętności psychologicznych sędziów   |
|---|--|--|
| Dyrektywność stylu przesłuchania<br>Pytania dotyczące źródeł wiadomości alternatywne<br>Pytania dotyczące źródeł wiadomości wyczekujące<br>Pytania precyzujące dysjunktywne<br>Pytania precyzujące wyczekujące<br>Zgodność z innymi dowodami<br>Zachowanie świadka<br>Spostrzeganie u świadka cech: zamknięcia w sobie, bojaźliwości<br>Liczba informacji uzyskiwanych za pomocą metody PU<br>Pytania precyzujące otwarte o konstatacje<br>Pytania uzupełniające otwarte o konstatacje<br>Pytania uzupełniające alternatywne<br>Pytania precyzujące alternatywne<br>Powiązanie z oskarżonym<br>Nastawienie świadka spowodowane powiązaniem z innymi uczestnikami postępowania | Pytania uzupełniające wyczekujące<br>Pytania dotyczące innych danych mogących potwierdzić wiarygodność wyczekujące<br>Treść zeznań co do przedmiotu sprawy<br>Pozycja zawodowa świadka<br>Pierwsze wrażenie<br>Opinia o świadku w środowisku lokalnym<br>Okoliczności spostrzegania<br>Czas od zdarzenia<br>Spostrzeganie u świadka cech: nieśmiałości, refleksyjności i potulności<br>Pozycja społeczna świadka<br>Osobowość świadka<br>Okres latencji<br>Język świadka<br>Liczba uzupełnień (jako kryterium oceny wiarygodności) | Wady informacji uzyskiwanych za pomocą pytań szczegółowych<br>Sytuacja przesłuchania jako sytuacja trudna<br>Podstawowa wiedza dotycząca nieśmiałości, lęku społecznego i ich wpływ na formułowanie wypowiedzi w sytuacji ekspozycji społecznej<br>Okoliczności spostrzegania jako czynnik warunkujący jakość śladu pamięciowego<br>Wpływ upływu czasu na procesy mnesticzne człowieka |

Proponowane w tabelach tematy dotyczące doskonalenia wiedzy i umiejętności psychologicznych sędziów wynikają z układu zmiennych istotnych i nieistotnych dla procesu oceny wiarygodności świadków i ich zeznań. Należy w tym miejscu podkreślić, że uzyskane wyniki badań opisują rzeczywistość sali sądowej w zakresie sędziowskiej oceny wiarygodności. Brak istotności określonego korelatu oznacza, że zmienna ta nie zmienia swojego natężenia wraz ze wzrostem lub spadkiem wiarygodności. Przy zmiennych o charakterze deklaratywnym (np. kryteriach wiarygodności wymienianych przez sędziów jako ważne) brak korelacji oznacza, że sędziowie którzy stosują dane

kryterium nie oceniają wiarygodności w inny sposób niż sędziowie, którzy tego kryterium nie stosują. Natomiast przy zmiennych obiektywnych (zaobserwowanych lub pobranych z akt prawy) brak korelacji oznacza, że czynnik ten nie wpływa na ocenę wiarygodności. Zatem propozycje tego, które obszary wiedzy i umiejętności psychologicznych należałoby u sędziów doskonalić wynikają z badań nad: 1) kryteriami wiarygodności stosowanymi przez sędziów w praktyce, 2) rodzajem wpływu (dodatni lub ujemny) kryteriów na wiarygodność, a także z dotychczasowych ustaleń psychologii sądowej w zakresie kryteriów i uwarunkowań oceny wiarygodności.

## Rozdział 12. Ustalania badawcze i wnioski

Większość ustaleń badawczych jest opisem rzeczywistości tych czynności sądowych, które dotyczą przesłuchania świadków i oceniania wiarygodności.

1. Najczęstszym stylem sądowego przesłuchania świadków jest styl umiarkowanie dyrektywny. W trakcie przesłuchiwanie świadków odnotowano dużą ilość zachowań autorytarnych połączonych ze znaczną ilością zachowań empatycznych oraz umiarkowaną ilość zachowań autorytarnych wraz z średnim nasileniem empatii.

2. W praktyce przesłuchań sądowych najrzadszymi stylami przesłuchań są style skrajne, tj. charakteryzujące się wysoką autorytarnością przy znikomej empatii lub odwrotnie - nacechowane empatią z wykluczeniem zachowań autorytarnych.

3. Wariacje stylów przesłuchania różnią się znacząco u poszczególnych sędziów. Obserwacja rozpraw sądowych wykazała, że sędziowie różnią się między sobą w zakresie zmienności stylu przesłuchania.

4. Najwięcej informacji od świadków sędziowie uzyskują w stadium swobodnej relacji - 49%. Podobna, ale nieco mniejsza liczba informacji pozyskiwana jest w fazie pytań ukierunkowanych - 44%. Zdecydowanie najmniej informacji sędziowie uzyskują przy użyciu pytań kontrolno - weryfikacyjnych - 7%. Nie wynika to z nieskuteczności metody PKW, lecz z jej rzadkiego stosowania.

5. Procentowy rozkład liczby informacji uzyskiwanych w trakcie obserwowanych procesów sądowych w fazie SR okazał się być trójmodalny. W procesie sądowym w fazie swobodnej relacji spotkać się można z trzema rodzajami zeznań: 1) ubogimi treściowo, 2) o umiarkowanej zawartości treściowej oraz z 3) obszernymi zeznaniami, w których ujawniona zostaje większość informacji z sumy wszystkich informacji przedstawianych przez świadka w trakcie całego przesłuchania. Można wyróżnić trzy typy świadków różniących się zdolnością do złożenia wyczerpujących zeznań na etapie swobodnego wypowiedzenia się: 1) świadków małomównych - introwertywnych, lękowych, niezdolnych do formułowania spontanicznych wypowiedzi, potrafiących udzielać informacji w odpowiedzi na konkretne pytania i/lub o obniżonej sprawności intelektualnej 2) świadków potrafiących udzielić umiarkowanej liczby informacji w trakcie swobodnej wypowiedzi, ale również zdolnych do uzupełniania tych informacji na skutek zadawania im pytań ukierunkowanych, 3) świadków wielomównych, doskonale radzących sobie ze swobodnym wypowiadaniem się, a jednocześnie niezdolnych czy też nie mających możliwości z przyczyn obiektywnych (brak wiedzy, śladu pamięciowego) na rozwinięcie swobodnej relacji na skutek pytań szczegółowych.

6. Przesłuchanie w fazie pytań ukierunkowanych jest komplementarne wobec swobodnej relacji i w zależności od wymienionego w pkt. 5 rodzaju zeznań i typu świadka uzupełnia zeznanie uzyskane uprzednio. Statystycznie żadna z obu metod przesłuchania, tj. SR i PU nie dominuje w trakcie sądowego przesłuchania, choć w konkretnych przypadkach każda z nich może okazać się dużo bardziej skuteczna od drugiej.

7. Liczba informacji uzyskiwana przez sąd przy pomocy pytań kontrolno-weryfikacyjnych jest marginalna. Najczęściej w tej fazie nie uzyskuje się w ogóle żadnych danych od świadka lub jest to odsetek rzędu 10 maksymalnie 20% wszystkich podanych przez świadka informacji.

8. Spośród rodzajów zadawanych pytań zdecydowanie dominują pytania właściwe metodzie pytań ukierunkowanych - 85,2%. Pytań precyzujących sędziowie zadają - 41,1%, natomiast pytań uzupełniających - 36,2 %. Zdecydowanie najrzadziej sędziowie zadają pytania przypominające - 7,9%. Wskazuje to głównie na fakt, że niewielka część sądowego przesłuchania skupiona jest na szczególnie uaktywnianie pamięci świadków.

9. Pytania właściwe metodzie pytań kontrolno - weryfikacyjnych stanowią 14,8 % ogółu zadawanych przez sędziów zapytań. W tej grupie poszczególne podtypy pytań są podobnie liczne. Pytania dotyczące okoliczności spostrzegania stanowią 5,6 % wszystkich sędziowskich pytań, pytania dotyczące już zgromadzonych dowodów oraz innych danych mogących potwierdzić zeznanie świadka to 5,1 % wszystkich pytań, zaś pytań o źródła wiadomości świadka sędziowie zadają stosunkowo najmniej, tj. 4,1 %.

10. Generalnie sędziowskie przesłuchanie świadków jest przesłuchaniem nisko sugestywnym. 65,1 % stanowią pozbawione sugestii pytania otwarte o konstatację faktów. Jednak 9,4 % pytań to pytania zawierające sugestię, z czego 0,8 % to pytania silnie sugestywne - wyczekujące, o konstrukcji negatywnej, podające oczekiwaną odpowiedź w pytaniu, natomiast 8,6 % pytań to pytania alternatywne, zawierające w swej budowie dwie możliwe odpowiedzi. Dość licznie występują też w przesłuchaniu sędziowskim pytania o niewielkiej dozie sugestii, czyli pytania dysjunktywne, na które świadek może odpowiedzieć: „tak”, „nie” bądź uchylić się od odpowiedzi - „nie wiem”.

11. Techniki perswazji procesowej nazywane też w literaturze przedmiotu metodami procesowymi rzadko znajdują zastosowanie w przesłuchaniu świadka przez sąd. Stosunkowo najczęściej stosowana jest technika refleksji logicznej - 18,5 % przesłuchań, z czego w 5,5 % przypadków jest ona stosowana więcej niż 1 raz w odniesieniu do tego samego świadka. Technika bezpośredniego wykazywania kłamstwa w zeznaniach stosowana jest w trakcie 8,5 % przesłuchań, a technika

ujawniania motywów nieszczerości w przypadku 7% świadków. Okazjonalność zastosowania (szczególnie dwóch ostatnich) technik perswazji procesowej uwarunkowana jest rzadkością występowania ewidentnych kłamstw w zeznaniach świadków na sali sądowej oraz trudnościami proceduralnymi (rzeczywistymi lub antycypowanymi przez sędziów) w zastosowaniu tych technik na rozprawie, a być może również z takim pojmowaniem przez sędziów powagi sądu, która w ich przekonaniu wyklucza stosowanie na sali rozpraw kryminalistycznych technik przesłuchania świadków, gdyż byłoby to naruszeniem obyczajów i urzędowego charakteru rozprawy sądowej.

12. Schemat poznawczy oceniania wiarygodności, czyli procesowe i pozaprocessowe kryteria, które sędziowie na bazie swych uprzednich doświadczeń uważają za ważne w swej praktyce, zawiera średnio 7,24 egzemplarzy (kryteriów). Sędziowie wymieniają przy tym aż 25 istotnych kryteriów oceny wiarygodności. Jedynym kryterium, które jest na tyle wspólne dla wszystkich przesłuchań (80%), że możemy je uznać za powszechnie ważne dla sędziów, jest poziom spójności i logiczności zeznań. Treść zeznań, co do przedmiotu sprawy, zgodność z innymi dowodami są ważne dla 52% badanych sędziów. Kolejne ważne kryteria to: osobowość świadka - 48%, zachowanie świadka - 46% oraz jego emocjonalność i uczuciowość - 40%. Pozostałe kryteria oceny wiarygodności okazały się być ważne dla mniejszej liczby ankietowanych sędziów.

Należy wysunąć hipotezę, że sędziowskie przekonanie o ważności kryteriów oceny wiarygodności jest bardzo zindywidualizowane (dotyczy to jasno zwerbalizowanej wiedzy jawnej sędziów w odróżnieniu od wiedzy niejawnej - niedostępnej w danym momencie dla procesów przypominania).

13. Ze struktury poznawczej oceniania wiarygodności wynika, że połowę globalnej oceny wiarygodności sędziowie dokonują oceniając cechy związane z osobą świadka. Więcej ważnych dla sędziów kryteriów wiarygodności dotyczy osoby świadka - 15 aniżeli samych zeznań - 10 kryteriów. Mniej liczne kryteria związane z samym zeznaniem są ważne dla większej liczby sędziów (średnia częstość zastosowania jednego kryterium wynosi 4,83% badanych) niż kryteria oparte na obserwacji sposobu zeznawania oraz osoby świadka (średnia częstość zastosowania jednego kryterium wynosi 3,44% badanych). Wnioskować więc należy, że wiele czynników związanych ze świadkiem może mieć wpływ na ocenę wiarygodności zeznań, jednak są to czynniki różne dla poszczególnych badanych sędziów. Nie ma wśród sędziów zgodności, które kryteria oceny osoby świadka są najważniejsze. Różnorodność kryteriów stosowanych do oceny wiarygodności zeznań jest mniejsza. Stosowane w tym zakresie kryteria są

bardziej specyficzne dla przebadanej populacji sędziów (choć nie można i w tym przypadku mówić o żadnym kanonie kryteriów, który jest ważny dla większości sędziów). Sędziowie wymieniają mniej kryteriów odnoszących się do zeznań, ale poszczególne z nich są bardziej powszechne. Możliwe, że ważność kryteriów zależy od tego, ile miejsca poświęcają im akty prawne, ich opracowania i komentarze.

14. Niespecyficzność kryteriów, które sędziowie uważają za ważne w swej praktyce sugeruje, że nie wszystkie kryteria ważne oraz stosowane przez sędziów w praktyce są dostępne ich świadomości. Przedostają się one do wiedzy jawnej sędziów w momencie dostępności odpowiednich struktur poznawczych, uaktywnionych przez niedawny kontekst oceniania wiarygodności. Prawdopodobnie użyte niedawno kryteria lub te, o których sędziowie myśleli (w jakikolwiek sposób), są bardziej dostępne ich świadomości i częściej wymieniane w odpowiedzi na pytanie o ich wagę. Wymieniane przez sędziów zostają te kryteria, które: 1) były rozważane przez sędziów przed zastosowaniem i zostały przez nich uznane za ważne w przypadku konkretnego świadka, 2) przywołane zostały do wiedzy jawnej sędziego, przy pomocy kontekstu rozprawy i aktywizacji określonych struktur poznawczych, będących znaczeniowo bliskimi danemu kryterium 3) z racji swojej powszechności mają większą szansę na zaktywizowanie struktur poznawczych związanych z kryterium i bycie przywołanym do wiedzy jawnej sędziego. Pomijane zostają natomiast kryteria, które: 1) uznane są za nieważne przy ocenianiu konkretnego świadka, 2) znajdują, co prawda zastosowanie, ale to zastosowanie następuje mechanicznie i nie jest uświadomione przez sędziów.

Ocena wiarygodności jest tylko jedną z wielu czynności procesowych i operacji poznawczych, jakich dokonują sędziowie w toku swoich obowiązków służbowych. Być może dlatego szczegóły tej operacji myślowej są traktowane przez nich na tyle marginalnie, że nie zawsze przenikają do ich świadomości. Ponadto sędziowie mogą wymieniać szczegółowe kryteria, należące do ogólniejszej grupy wskazówek zawartych w zasadzie swobodnej oceny dowodów i w ten sposób przestrzegać tej zasady, nie podając literalnie kryteriów wymienianych w k.p.k.

15. Sędziowski styl spostrzegania oceniania wiarygodności charakteryzuje się skupieniem na pozytywnych kryteriach wiarygodności. Sędziowie w większości zdają sobie sprawę z faktu, że określone kryterium ma wpływ pozytywny bądź negatywny na ocenianie wiarygodności. Przekonanie o silnym odchyleniu wartościującym kryteriów ma 42 % badanych sędziów. Tylko 16% sędziów uznaje wszystkie wymieniane kryteria jako mogące mieć zarówno pozytywny jak i negatywny wpływ na ocenę wiarygodności. Wynika to prawdopodobnie z ogólności wymienianych kryteriów.

Dla licznej grupy sędziów kryteria, które uważają za ważne w praktyce oceniania wiarygodności, mają podobne znaczenie. Wykazano słabe poznawcze ustrukturyzowanie wagi czynników wpływających na wiarygodność. Bardzo często sędziowie uważają kilka kryteriów za tak samo ważne.

16. Częstotliwość zastosowania poszczególnych kryteriów w praktyce oceniania wiarygodności waha się od 5,5% (najrzadziej stosowane kryterium) do 45,5% (najczęściej stosowane kryterium) wszystkich przesłuchiwanym świadków i ocenianym zeznań. Sędziowie w praktyce oceniania wiarygodności stosują średnio 5,34 kryterium. W praktyce przesłuchiwania okazało się, że najważniejszym kryterium oceny wiarygodności jest treść samych zeznań co do przedmiotu sprawy (45,5%). Bardzo często stosowane jest także inne kryterium treściowe, a mianowicie - odpowiednia ilość podawanych przez świadka szczegółów (35,5%). Podobnie jak w przypadku schematu poznawczego, bardzo ważnym czynnikiem pozwalającym zwiększyć przekonanie o wiarygodności zeznań świadka jest zgodność zeznań z innymi dowodami (41%), zarówno przeprowadzonymi na rozprawie, jaki i tymi, o których sędziowie dowiadują się z akt sprawy. Dwa czynniki uważane przez sędziów jako bardzo ważne i dotyczące osoby świadka okazują się mieć faktyczne częste zastosowanie w praktyce. Są to: percepowana przez sędziów osobowość świadka zeznającego (39%) oraz jego zachowanie w trakcie tej czynności (39%). Poziom spójności i logiczności zeznań - najważniejsze kryterium w schemacie poznawczym sędziów, w praktyce jest szóstym co do częstotliwości zastosowania kryterium i jest stosowane w odniesieniu do 35% świadków stających przed obliczem sądów. Należy przy tym wyraźnie zaznaczyć, że sędziowie stosują w praktyce inne kryteria, które są uszczegółowieniem kryterium spójności i logiczności np. treść zeznań co do przedmiotu sprawy, która nie wykazuje błędów w rozumowaniu czy też odpowiednia ilość szczegółów w zeznaniu, nie przekraczająca możliwości poznawczych człowieka.

17. Udział procentowy kryteriów związanych z osobą świadka i kryteriów bezpośrednio nie związanych ze świadkiem jest podobny jak w przypadku schematu poznawczego i wynosi odpowiednio 55,3% dla pierwszej grupy i 44,7% dla grupy drugiej. Przy ocenie wiarygodności zeznań świadków znaczący udział ma ocena wiarygodności osoby świadka.

18. W grupie sędziowskich przesłuchań, podczas których stosowana jest niewielka (maksymalnie 3) liczba kryteriów wiarygodności, przesłuchujący kierują się najczęściej kryteriami z następującego zbioru (wg częstotliwości zastosowania): poziom spójności i logiczności zeznań, poziom stałości zeznań, odpowiednia liczba szczegółów,

emocjonalność i uczuciowość świadka, motywacja świadka do składania zeznań, zgodność zeznań z innymi dowodami, treść zeznań co do przedmiotu sprawy.

W odniesieniu do świadków, co do których stosowane jest co najmniej 4, a nie więcej niż 6 kryteriów oceny wiarygodności, istnieje największe prawdopodobieństwo, że sędziowie wezmą pod uwagę dodatkowo: zdecydowanie/ stanowczość świadka, osobowość świadka, zachowanie świadka, powiązanie z oskarżonym i komunikację niewerbalną.

Sędziowie, którzy oceniając wiarygodność konkretnych świadków, uświadamiają sobie zastosowanie 7 i więcej kryteriów, zdecydowanie najczęściej włączają do powyższego zestawu: kryterium biorące pod uwagę powiązanie świadka z innymi uczestnikami procesu i związane z tym jego nastawienie do zeznawania. Ta zmienna jest czynnikiem najistotniej różnicującym oceny wiarygodności, oparte na dużej ilości kryteriów, od ocen opartych na mniejszej ilości kryteriów. W ocenach bazujących na wielu kryteriach mogą pojawić się również takie czynniki warunkujące ocenę wiarygodności jak: pozycja zawodowa świadka, jego wykształcenie oraz spostrzegany poziom sprawności umysłowej, język jakim posługuje się świadek, ilość uzupełnień w zeznaniach, okres latencji (czas namysłu świadka), spontaniczność świadka, czas jaki upłynął od zdarzenia, okoliczności spostrzegania, opinia o świadku w środowisku lokalnym oraz efekt pierwszego wrażenia.

19. Sędziowie różnią się między sobą w zakresie różnicowania ważności poszczególnych kryteriów oceny wiarygodności. 18% badanych sędziów uważa wszystkie kryteria za tak samo ważne. Największa grupa 30% badanych dzieli uważane przez siebie kryteria za ważne według trójstopniowego nasilenia. Z kolei 36% potrafi zróżnicować ważność na skali zawierającej 6 i więcej rang. Należy przy tej interpretacji pamiętać, że sędziowie wymieniają średnio 7,24 ważnych kryteriów oceny wiarygodności.

20. Sędziowie dosyć często zdają sobie sprawę z faktu, że określone kryterium ma wpływ pozytywny bądź negatywny na ocenianie wiarygodności. Stopień odchylenia wartościującego w kierunku pozytywnego lub negatywnego wpływu kryteriów na ocenę wiarygodności jest wysoki. 42% badanych sędziów przydziela 1-1,5 znak wartościujący w przeliczeniu na 1 kryterium (maksymalnie można było w badaniach przypisać 2 znaki wartościujące). 16% sędziów podchodzi zupełnie bez nastawienia wartościującego do kryteriów oceny wiarygodności, które uważają za ważne w praktyce. Oznacza to, że wszystkie wymieniane przez nich kryteria, obojętnie jaką wagę im przypisują, mogą mieć zarówno pozytywny jak i negatywny wpływ na ocenę wiarygodności. 6%



badanych słabo wysyca kryteria podejściem wartościującym - mniej niż 0,5 znacznika wartościującego na jedno kryterium. U dalszych 28% sędziów zaznacza się umiarkowanie wartościujące podejście do kryteriów wiarygodności, tj. nasycenie wartościujące znajduje się w przedziale od 0,5 do 1 znacznika na kryterium. Do rzadkości (8% badanych) należy skrajnie wartościujące podejście do kryteriów wiarygodności.

21. Dla wielu sędziów kryteria wiarygodności, które uważają za ważne w swej praktyce, mają takie samo lub bardzo podobne znaczenie. Uzyskane w badaniach wysokie indeksy redukcji wskazują na słabe poznawcze ustrukturyzowanie wagi czynników wpływających na wiarygodność. U 50 % ankietowanych sędziów ponad 40% wymienionych kryteriów jest połączonych rangami związanymi, czyli kryteria te są dla nich tak samo ważne.

22. Kryteria zajmujące wysokie rangi w hierarchii ważności, ukształtowanej na podstawie uprzednich doświadczeń sędziów, wpływają silnie pozytywnie na ocenę wiarygodności. Występowanie wyłącznie pozytywnych wartości indeksu inklinacji wartościującej świadczy o skupieniu sędziów bardziej na pozytywnych niż negatywnych kryteriach wiarygodności. O ile w pojedynczych przypadkach występują również kryteria o negatywnym kierunku wpływu na wiarygodność, to zawsze przeważają kryteria o pozytywnej wartości dla sędziego.

23. Sędziowie rzadko przypisują świadkom poszczególne cechy osobowości, o których wnioskuje na skutek uprzedniego kontaktu z nimi na sali sądowej - średnio 3,6 cechy. Częstotliwość wyboru poszczególnych cech waha się w przedziale od 3 do 21%. Sędziowie najczęściej opisują świadków za pomocą przymiotników: „naturalny”, „logiczny”, „posiadający własne zdanie”, „stanowczy”. Najrzadziej natomiast używają określeń: „refleksyjny”, „ogólnie atrakcyjny”, „potulny” i „podobny do mnie”.

24. Oceniany przez sędziów stopień przestrzegania przez świadków reguł komunikacyjnych świadczących o poszanowaniu językowo - logicznej zasady kooperacji jest bardzo wysoki. Oznacza to, że sędziowie dostrzegają współpracę świadków na płaszczyźnie komunikacyjnej. Od powyższego wniosku istnieją pewne wyjątki. W przypadku 18% analizowanych przesłuchań sędziowie mieli wątpliwości co do tego czy świadek jest przekonany o tym, o czym zeznaje. W stosunku do 34% świadków istniały zastrzeżenia co do adekwatnej ilości przekazywanej przez nich informacji. Sędziowie w 12% przypadkach przesłuchań uważali, że świadkowie odbiegają od tematu przesłuchania, a w 9,5% przypadkach mieli zastrzeżenia, co do jasności wypowiedzi świadków.

25. Nasilenie dyrektywności stylu przesłuchania jest słabo ujemnie skorelowane ze stopniem przypisywanej wiarygodności świadkom i ich zeznaniom. Nisko dyrektywne przesłuchanie świadków współwystępuje z wysokim stopniem wiarygodności, a przesłuchanie o dużym stopniu dyrektywności z niską wiarygodnością. Prawdopodobnie sędziowie przesłuchują w sposób mniej dyrektywny świadków, którzy jawią im się jako bardziej wiarygodni, dodając niejako technik czy też zachowań dyrektywnych, kiedy zaczynają podejrzewać niską wiarygodność świadka. Styl przesłuchania ma większy związek z postrzeganiem osoby świadka niż z zeznaniami, jakie świadek formułuje i wypowiada.

26. Liczba informacji uzyskiwana przez sędziów w fazie SR jest dodatnio skorelowana z wiarygodnością świadków i ich zeznań. Podobne, ale nieco słabsze korelacje dotyczą metody PU. W przypadku obu metod (SR i PU) zależności te są trochę silniejsze w przypadku związków z zeznaniami niż z osobami świadków. Liczba informacji uzyskiwana przy przesłuchaniu metodą PKW jest silnie ujemnie skorelowana z obydwoma typami wiarygodności. Czynniki, które prowokują sędziów do zadawania świadkom pytań kontrolno - weryfikacyjnych powodują na tyle trwałe spadki wiarygodności do osoby świadka i jego zeznań, że nawet duża liczba informacji uzyskiwanych przez sędziów w wyniku zastosowania tej metody nie zwiększa ich przekonania o wiarygodności. Można też wnioskować, że informacje, jakie otrzymują sędziowie w tej fazie przesłuchania są na tyle nierzetelne, że ich liczba jest silnie ujemnie skorelowana z wiarygodnością świadków i ich zeznań.

27. Zadawanie pytań uzupełniających i precyzujących pozbawionych sugestii łączy się z wyższym stopniem przypisywanej wiarygodności świadkom. W przypadku wiarygodności zeznań związek ten jest istotny tylko w przypadku pytań uzupełniających.

Zadawanie pytań przypominających albo nie ma istotnego wpływu na ocenę wiarygodności, albo ma wpływ negatywny w przypadku zadawania pytań dysjunktywnych. Sędziowie, zadając przypominające pytania dysjunktywne stykają się z materiałem dowodowym o wątpliwej jakości.

Zadawanie pytań alternatywnych w przypadku uzupełniania i precyzowania zeznań wiąże się z niższą oceną wiarygodności świadków i ich zeznań. Przy precyzowaniu odnotowano dodatkowo spadek wiarygodności przypisywanej świadkom wtedy, gdy stosowane są pytania dysjunktywne. Zadawanie silnie sugestywnych pytań precyzujących, wyczekujących, o negatywnej konstrukcji okazało się być dodatnio skorelowane z wiarygodnością świadków i ich zeznań.

28. Zadawanie większości pytań kontrolno - weryfikacyjnych wiąże się ze spadkiem wiarygodności świadków i ich zeznań. Potwierdza to wyżej opisane stwierdzenie o stosowaniu metody PKW w przypadku wątpliwości sędziów co do wiarygodności świadka i/lub dotychczasowych jego zeznań.

29. Zastosowanie technik perswazji procesowej współwystępuje z niskim stopniem wiarygodności świadków i ich zeznań. Techniki perswazji procesowej, stosowane są przez sędziów wtedy, gdy podejrzenie o niską wiarygodność świadka jest znaczne.

30. Stosowanie przez sędziów metod, które mogą być pomocne przy detekcji kłamstwa oraz duży spadek wiarygodności przy ich zastosowaniu, sugeruje, że sędziowskie pojęcie wiarygodności zawiera w sobie czynnik szczerości. Sędziowie za wiarygodnych uważają świadków, którzy po pierwsze są szczerzy, a po drugie nie mylą się w swoich stwierdzeniach, co do przedmiotu przesłuchania.

31. Logiczna zgodność zeznań z innym materiałem dowodowym jest jedną z podstawowych reguł sędziowskiej oceny wiarygodności świadków i ich zeznań. Niosobowe dowody potwierdzające zeznania wpływają na zwiększenie stopnia obydwu rodzajów wiarygodności. Dowody przeczące zeznaniom mają skrajnie silny negatywny związek z oceną wiarygodności. Potrzeba więcej dowodów potwierdzających zeznania, by wzmocnić stopień sędziowskiego przekonania o wiarygodności niż dowodów przeczących, aby obniżyć przekonanie o wiarygodności. Dotyczy to zarówno wiarygodności świadka jak i jego zeznań.

32. Zeznania osób niezainteresowanych wynikiem procesu mają większy wpływ na ocenę wiarygodności niż dowody niosobowe. Potwierdzenia faktów, o których zeznaje świadek w zeznaniach świadków niezainteresowanych rozstrzygnięciami procesowymi, mają bardzo silny pozytywny wpływ na ocenę wiarygodności, zaś negacje skrajnie silny ujemny wpływ na stopień przypisywanej wiarygodności świadkom i ich zeznaniom.

33. Zeznania od osób zainteresowanych wynikiem sprawy współwystępują z niskim stopniem wiarygodności. Nawet, gdy są to zeznania potwierdzające wersję świadka, to korelacje z wiarygodnością są ujemne. Związek ten pogłębia się, gdy w zeznaniach świadków zainteresowanych wynikiem procesu pojawiają się treści przeczące w stosunku do analizowanych zeznań. Współzmienności te są podobne w przypadku wiarygodności świadków oraz ich zeznań.

34. Świadkowie mogą silniej wpływać na stopień przypisywanej wiarygodności świadkom i ich zeznaniom niż dowody rzeczowe, pod warunkiem, że ich zeznania potwierdzone są przez zeznania innych świadków niezainteresowanych wynikiem sprawy. W przypadku, gdy w sprawie występują świadkowie zainteresowani wynikiem

procesu, stopień przypisywanej wiarygodności świadkom i ich zeznaniom mocno spada i wówczas wartość dowodowa wszystkich przesłuchiwanym przed sądem świadków jest mniejsza.

35. Wewnętrzna treściowa logiczność zeznań ma związek z oceną wiarygodności świadków i ich zeznań. Występowanie w zeznaniach treści nieprawdopodobnych z punktu widzenia ogólnej wiedzy o świecie oraz opisy zdarzeń wymagających wyjątkowego splotu okoliczności jest skorelowane ujemnie z obydwoma rodzajami wiarygodności.

36. Regułą jest spadek stopnia przypisywanej wiarygodności świadkom i ich zeznaniom w przypadku zmian dokonywanych przez świadków w zeznaniach. Zmienność zeznań koreluje silniej z wiarygodnością zeznań niż świadków. Obniżanie wiarygodności jest najmocniej zaznaczone w przypadku zmian następujących w trakcie przesłuchania na rozprawie przez strony procesowe, nieco słabiej, gdy zmiany są wynikiem przesłuchania sądowego, a najslabiej gdy porównać zeznania złożone na sali sądowej z tymi z postępowania przygotowawczego. Sędziowie są najbardziej tolerancyjni dla zmian w zeznaniach pochodzących z wcześniejszych faz postępowania. Prawdopodobnie biorą pod uwagę wpływ czasu, metodyczne niedostatki przesłuchania prokuratorskiego, a szczególnie policyjnego. Wpływ ma w tym przypadku również brak osobistego zetknięcia z osobą świadka w trakcie postępowania przygotowawczego. Najsilniejsze reakcje na zmienność w zeznaniach dotyczą przesłuchania na rozprawie przez strony procesowe, gdyż często dążą one do podważenia wiarygodności świadka i jego zeznań. Pojawienie się zmian w wyniku tego rodzaju przesłuchania powoduje bardzo silny spadek wiarygodności. Wynika z tego, że strony procesowe nie prowadzą przesłuchania w taki sposób, że wywołują w zeznaniach jakieś dyskretne zmiany będące bez wpływu lub nawet mające pozytywny wpływ na ocenę wiarygodności. Zmiany, które są wywoływane przesłuchiwanym przez strony procesowe, powodują silny spadek wiarygodności, a więc muszą być istotne i mieć charakter dyskwalifikujący zeznania z punktu widzenia procesu ich formułowania się.

37. W zakresie uzupełnień w zeznaniach wykryto umiarkowanie silną, ujemną zależność pomiędzy liczbą uzupełnień a stopniem przypisywanej przez sędziów wiarygodności zeznaniom. Związek ten dotyczy sytuacji przesłuchania świadka przez osoby spoza kręgu składu sędziowskiego. W przypadku pytań zadawanych przez sędziów nie odnotowano istotnych zależności dotyczących wpływu liczby uzupełnień w zeznaniach na stopień przypisywanej wiarygodności świadkom czy też ich

zeznaniom. Również uzupełnienia dokonywane w trakcie zadawania pytań przez inne osoby do tego uprawnione nie mają wpływu na wiarygodność świadków.

Własne, sędziowskie przesłuchanie powoduje, że dokonywane przez świadków uzupełnienia są interpretowane w zależności od szerszego kontekstu przesłuchania, jednym razem jako mające pozytywny wpływ, innym razem jako mające ujemny wpływ na stopień spostrzeganej wiarygodności. Obserwacja udzielanych odpowiedzi na pytania zadawane przez inne niż sędziowie osoby i pojawiające się wówczas uzupełnienia, są interpretowane przez sędziów jako obniżające wiarygodność zeznań. Brak wpływu liczby uzupełnień - pojawiających się na skutek zadawania pytań przez inne niż sędziowie osoby - na wiarygodność świadków sugeruje, że to czynniki związane z osobą przesłuchującą i sposobem przesłuchania determinują pojawianie się uzupełnień, które obniżają wartość zeznań, nie obniżając wiarygodności świadka. Sędziowie, obserwując zadawanie pytań przez strony, które chcą udowodnić swoje racje, dochodzą do wniosku, że uzupełnienia powstałe w wyniku przesłuchiwania świadków przez osoby inne niż sąd obniżają wiarygodność zeznań składanych przez świadków, ale dokonywanie tego rodzaju uzupełnień wcale nie oznacza, że świadek jest niewiarygodny. Charakter pytań zadawanych przez strony powoduje, że poruszane są takie tematy uzupełniające, które powodują, że ogólny stopień wiarygodności zeznań spada.

38. Duża ilość szczegółów w zeznaniach jest czynnikiem znacznie podwyższającym stopień przypisywanej wiarygodności. Wpływ ten jest silniejszy w przypadku oceny wiarygodności osoby świadka. O ile duża ilość szczegółów nie musi, obiektywnie rzecz biorąc, znacznie podnosić wartości dowodowej zeznania, gdyż niektóre szczegóły mogą być zmienione lub nawet błędne, to okazuje się, że świadkowie, którzy w swoich zeznaniach przed sądem podają wiele szczegółów, są oceniani jako osoby bardziej wiarygodne.

39. Szczególnie silna współzmiennność występuje w przypadku relacji pomiędzy szczegółami a obydwoma typami wiarygodności. Jest to współzmiennność pozytywna. Wynika z tego, że im więcej relacji przyczynowo - skutkowych bądź hierarchicznych zawierają zeznania tym sędziowie radykalnie wyżej oceniają zarówno wiarygodność samych świadków, jak i ich zeznań.

40. Liczba szczegółów spontanicznie pojawiających się w innych miejscach zeznania (homogeniczność pozytywna) ma umiarkowanie pozytywny wpływ na ocenę wiarygodności świadków i ich zeznań. Natomiast im większa liczba opisywanych przez świadka, nieznanymi mu zachowań lub reakcji innych osób, a także wypowiedzianych

własnych interpretacji zdarzeń, zachowań i in. (homogeniczność negatywna), tym bardziej sędziowie reagują silnym obniżeniem przypisywanego stopnia wiarygodności zeznaniom. Reakcja ta jest nieco słabsza przy ocenianiu wiarygodności osoby świadka.

41. Powtórne przeżywanie przez świadków emocji, które towarzyszyły im podczas obserwowania inkryminowanego zdarzenia, statystycznie rzecz ujmując, koreluje dodatnio ze stopniem przypisywanej wiarygodności świadkom i ich zeznaniom.

42. Niektóre spostrzegane przez sędziów u świadków cechy osobowe współwystępują ze stopniem przypisywanej wiarygodności. Więcej cech jest skorelowanych ujemnie z wiarygodnością, co świadczy o skupieniu sędziów w procesie percepcji społecznej na wykrywaniu przejawów niewiarygodności.

Do cech tych należą: podatność na sugestie, chwiejność emocjonalna, roztargnienie, dominacja, krytykanctwo, hałaśliwość, mędrkowanie, rozwaga, lojalność, inicjatywa, zaradność i bojaźliwość. Cechy „zamknięty w sobie” i „nerwowy” są skorelowane ujemnie tylko z wiarygodnością świadków.

Do cech dodatnio skorelowanych zarówno z wiarygodnością zeznań jak i z wiarygodnością świadków należą: bycie godnym zaufania, stałość, logiczność, dokładność, naturalność, szczerść i spontaniczność. Dodatkowo z wiarygodnością świadków korelują dodatnio takie cechy postrzegane u zeznających jak: „podobny do mnie” oraz „myślący”, zaś z wiarygodnością zeznań - „sumienny” i „posiadający własne zdanie”.

43. Przestrzeganie wszystkich czterech reguł komunikacyjnych ma dla sędziów istotne znaczenie w procesie oceny wiarygodności świadków i jeszcze większe w procesie oceny ich zeznań. Przekonanie sędziów, że świadek wierzy w to co mówi (reguła prawdziwości), podaje odpowiednią ilość informacji (reguła informacyjności), mówi na temat (reguła rzeczowości), a forma przekazu jest przejrzysta (reguła organizacji), składa się na bardziej globalne przekonanie o wiarygodności (zarówno osoby, która reguł przestrzega jak i jego wypowiedzi, czyli zeznań).

44. Spośród kryteriów wiarygodności, które sędziowie uważają za ważne w praktyce oceniania wiarygodności ze zwiększeniem stopnia przypisywanej wiarygodności świadkom, łączy się uznanie przez sędziów za ważne kryteriów: opisy interakcji oraz poziom spójności/logiczności. Odwrotnie występowanie w schemacie poznawczym sędziów kryteriów: powiązanie z oskarżonym oraz komunikacja niewerbalna powoduje obniżenie przypisywanej świadkom wiarygodności.

45. Na stopień przypisywanej przez sędziów wiarygodności zeznaniom wpływ ma więcej czynników znajdujących się w ich schemacie poznawczym oceniania

wiarygodności niż na przypisywanie wiarygodności świadkom. Pozytywny wpływ na ocenę wiarygodności zeznań mają: występujące w zeznaniach opisy interakcji, poziom spójności/logiczności, zgodność zeznań z innymi dowodami. Spostrzeganie przez sędziów jako ważnego kryterium zgodności zeznań świadków (będących przedmiotem oceny wiarygodności) z nieosobowymi dowodami występującymi w sprawie ma wpływ na końcową ocenę wiarygodności zeznań, pomimo iż nie wpływa istotnie na ocenę wiarygodności świadków.

46. Zestawienie kryteriów występujących w sędziowskim schemacie poznawczym oceniania wiarygodności, które mają ujemny wpływ na wiarygodność, jest również szersze w przypadku oceny zeznań w porównaniu z oceną świadka. Wynik ten jest niespójny z przedstawionymi powyżej wielkościami indeksu inklinacji wartościującej. Sędziowie w przypadku badania przypadków wyabstrahowanych z konkretnej rzeczywistości twierdzili, iż skupiają się bardziej na kryteriach wiarygodności, mających pozytywny wpływ na wiarygodność. W badaniu korelacji egzemplarzy schematu poznawczego ze stopniem wiarygodności konkretnych świadków i ich zeznań okazało się jednak, że większość elementów schematu wykazuje ujemną współzmiennność ze stopniem wiarygodności zarówno świadków jak i ich zeznań. Najsilniej z obniżaniem wiarygodności zeznań koreluje ważność kryterium powiązania świadka z innymi uczestnikami postępowania sądowego. W drugiej kolejności (podobnie jak w przypadku wiarygodności świadków) negatywny wpływ na stopień przypisywanej wiarygodności zeznaniom ma deklarowana przez sędziów ważność oceniania wiarygodności na podstawie komunikacji niewerbalnej świadków. Podobny ujemny wpływ na stopień przypisywanej przez sędziów wiarygodności zeznaniom ma uznanie za ważne kryteriów: „szczegółowość” zeznań oraz „zachowanie” świadka w trakcie zeznawania. Oznacza to, że sędziowskie schematy poznawcze zbudowane są z takich egzemplarzy doświadczeń, gdzie szczegółowość zeznań oznaczała nieadekwatną ilość szczegółów, a zachowanie świadka w trakcie zeznawania świadczyło o jego niskiej wiarygodności. Pewien ujemny wpływ na ocenę wiarygodności zeznań mogą mieć również występujące w schemacie poznawczym sędziów dwa kryteria: zdecydowanie i stanowczość świadka oraz jego powiązanie z oskarżonym.

47. Wpływ stosowanych przez sędziów w praktyce kryteriów oceny wiarygodności na stopień finalnej oceny wiarygodności świadków jest tylko częściowo zbieżny z wpływem zawartości schematu poznawczego na wiarygodność. W obu przypadkach wykryto pozytywny związek poziomu spójności i logiczności zeznań ze stopniem

wiarygodności przypisywanej świadkom. Ze zwiększeniem poziomu przypisywanej wiarygodności świadkom łączy się stosowane przez sędziów w praktyce kryterium osadzenia zeznań w czasie i przestrzeni. Słaby ujemny wpływ na ocenę wiarygodności świadków ma praktyczne zastosowanie kryterium związanego z powiązaniem świadka z uczestnikami procesu i związane z tym nastawienie do zeznawania.

48. Na stopień przypisywanej przez sędziów wiarygodności zeznaniom ma wpływ więcej zastosowanych w praktyce kryteriów niż na przypisywanie wiarygodności świadkom. W obu przypadkach jest to jednak mniejsza liczba kryteriów w porównaniu ze schematem poznawczym oceniania wiarygodności i zawartymi tam kryteriami, które sędziowie uważają za ważne. Na zwiększenie wiarygodności zeznań wpływ ma zastosowanie przez sędziów następujących kryteriów: osadzenie zeznań w czasie i przestrzeni, zgodność zeznań z innymi dowodami, występowanie w zeznaniach opisów interakcji pomiędzy poszczególnymi osobami występującymi w przedstawianym w zeznaniach zdarzeniu. Wynika z tego, że w praktyce sędziowskiej dla pozytywnej oceny zeznań ważniejsze jest osadzenie zeznań w czasie i przestrzeni niż bardziej ogólne kryterium poziomu logiczności i spójności zeznań. Natomiast na obniżanie wiarygodności zeznań wpływ ma zastosowanie przez sędziów następujących kryteriów: szczegółowość, powiązanie świadka z uczestnikami procesu i związane z tym nastawienie do zeznawania, pozycja społeczna i tryb życia świadka oraz komunikacja niewerbalna. W praktyce bardziej wiarygodność zeznań obniża pozycja społeczna i tryb życia świadka, a mniejszą rolę odgrywa deklarowane przez sędziów jako ważne zachowanie się świadka w trakcie zeznawania.

49. Sędziowie, którzy lepiej różnicują kryteria pod kątem pozytywnego lub negatywnego wpływu na wiarygodność, niżej oceniają wiarygodność świadków i ich zeznań. Sędziowie, którzy lepiej różnicują wagę poszczególnych kryteriów wiarygodności, niżej oceniają wiarygodność świadków i ich zeznań.

50. W zgromadzonym materiale badawczym wykryto kilka różnic międzyplciowych pomiędzy sędziami kobietami a sędziami mężczyznami. Kobiety częściej zadawały pytania o dużym nasileniu sugestywności z grupy pytań przypominających tj. pytania alternatywne i wyczekujące o konstrukcji negatywnej. Oznacza to częstsze zastosowanie technik przypominania, lecz w formie skażonej sugestią. Z kolei mężczyźni zadają więcej pytań uzupełniających, pozbawionych sugestii oraz pytań precyzujących alternatywnych. W trakcie uzupełniania zeznań sędziowie mężczyźni górują w zadawaniu nieobarczonych sugestią pytań otwartych o konstatację, ale przy precyzowaniu zeznań częściej zawierają w pytaniu dwie możliwe odpowiedzi.



51. W grupie przebadanych sędziów odnotowano różnice pomiędzy kobietami i mężczyznami co do ważności niektórych kryteriów oceny wiarygodności. I tak kobiety częściej za ważne uważają: ilość uzupełnień, zdecydowanie/ stanowczość zeznającego świadka, szczegółowość zeznań, okoliczności spostrzegania oraz powiązanie z innymi uczestnikami procesu. Mężczyźni natomiast częściej wymieniają jako ważne: opisy interakcji pomiędzy uczestnikami zdarzenia opisywanego przez świadka, czas namysłu świadka po zadaniu mu pytania, zgodność z innymi dowodami oraz poziom spójności i logiczności.

52. W praktyce oceniania wiarygodności zeznań świadków sędziowie mężczyźni w porównaniu z kobietami częściej stosują kryterium zgodności zeznań z innym i dowodami oraz treści zeznań co do przedmiotu sprawy.

53. Sędziowie kobiety silniej wartościują kryteria wiarygodności występujące w ich schemacie poznawczym oceniania wiarygodności (w kierunku pozytywnym lub negatywnym). Wartościowanie to dotyczy przede wszystkim tych kryteriów, które uważają za ważne w praktyce oceniania wiarygodności.

54. Sędziowie mężczyźni nieznacznie wyżej oceniają wiarygodność świadków (wynik na pograniczu istotności statystycznej). Sędziowie kobiety w przeprowadzonych badaniach okazały się być trochę bardziej krytyczne w ocenianiu interpersonalnym w zakresie wiarygodności świadków.

55. Staż pracy sędziów koreluje dodatnio z dwoma rodzajami pytań: precyzującymi alternatywnymi oraz przypominającymi otwartymi o konstatację. Sędziowie o większym stażu pracy częściej uważają nie tylko za dopuszczalne, ale wręcz konieczne zadawanie pytań zawierających alternatywne odpowiedzi w trakcie precyzowania zeznań świadków. Ponadto sędziowie z większym doświadczeniem zawodowym częściej starają się wzbudzić procesy przypominania świadków przy pomocy zadawania pytań pozbawionych sugestii.

Nie wykryto żadnych innych związków pomiędzy stażem pracy sędziów a sposobami przesłuchiwania świadków.

56. Doświadczenie zawodowe sędziów determinuje różnice w występowaniu w schemacie poznawczym sędziów dwóch zmiennych. Im większy staż pracy sędziów, tym bardziej uważają oni za ważny język, jakim posługują się świadkowie w trakcie składania zeznań. Sędziowie o mniejszym stażu pracy znacznie częściej deklarują ważność adekwatności treści zeznań, co do przedmiotu sprawy.

57. Rozbieżności pomiędzy sędziami o różnym doświadczeniu zawodowym okazują się być większe w przypadku praktycznego zastosowania poszczególnych kryteriów oceny

wiarygodności niż w przypadku deklarowania ważności kryteriów. Wysokość stażu pracy koreluje z większą ilością stosowanych w praktyce kryteriów. Dodatnia korelacja świadcząca o częstszym stosowaniu kryterium przez sędziów z większym doświadczeniem zawodowym występuje w przypadku: ilości uzupełnień czynionych przez świadków w zeznaniach oraz języka używanego przez świadków w trakcie zeznawania. Sędziowie z mniejszym stażem pracy natomiast częściej w praktyce oceniania wiarygodności kierują się: komunikacją niewerbalną obserwowaną u świadków, ich zdecydowaniem i stanowczością, treścią zeznań co do przedmiotu sprawy oraz motywacją świadka do składania zeznań.

58. Sędziowie o większym stażu pracy słabiej różnicują wagę kryteriów oceny wiarygodności występujących w ich schemacie poznawczym. Sędziowie o mniejszym doświadczeniu zawodowym bardziej rozróżniają, które kryteria bardziej wpływają na stopień przypisywanej przez nich wiarygodności, a które czynią to w mniejszym stopniu.

59. Sędziowie bez względu na doświadczenie zawodowe w podobny sposób oceniają wiarygodność. Sędziowie z większym stażem pracy nieco częściej przypisują wyższy stopień wiarygodności zeznaniom.

60. Zastosowanie statystycznej metody analizy skupień pozwoliło na wyodrębnienie sześciu skupień, a w ich obrębie szesnastu podgrup, w których koncentrują się określone sposoby przesłuchania oraz kryteria i reguły oceny wiarygodności świadków i ich zeznań. Zaobserwowana agregacja zmiennych daje odpowiedź na pytanie, które ze zmiennych związanych z przesłuchiwaniami świadków oraz z ocenianiem wiarygodności występują w praktyce sądowej łącznie. Związki te zostały szczegółowo opisane w rozdziale 11. Wyniki badań pokazują, iż w poszczególnych klasterach grupują się częściej czynniki mające jednorodny rodzaj wpływu na wiarygodność tj. kryteria mające pozytywny wpływ na ocenę wiarygodności występują łącznie przy ewentualnym współwystępowaniu kryteriów neutralnych; podobnie kryteria mające negatywny wpływ na ocenę wiarygodności występują łącznie przy ewentualnym współwystępowaniu czynników neutralnych.

A posteriori z powyższych wniosków można skonstruować normatywy, które mogą być przydatne w praktyce sędziowskiej i mogą stanowić dla sędziów pewną podpowiedź czy też instrukcję postępowania przy przesłuchiwaniu świadków oraz ocenianiu wiarygodności.

1. Z uwagi na niewielką liczbę zadawanych w praktyce pytań przypominających należy poświęcać więcej czasu na uaktywnianie pamięci świadków szczególnie za pomocą tego rodzaju pytań.
2. Wystrzegać się zadawania pytań sugestywnych: alternatywnych i wyczekujących.
3. Stosować techniki perswazji procesowej zawsze, gdy jest możliwość zweryfikowania wiarygodności świadka lub jego zeznań przy ich użyciu.
4. Pogłębiać wiedzę w zakresie psychologicznych wskaźników wiarygodności.
5. Staranniej rozpatrywać, czy dany świadek i jego zeznanie spełnia lub nie spełnia danego kryterium wiarygodności.
6. Ustalać, uświadamiać sobie, które kryteria oceny wiarygodności zostały użyte w przypadku każdego konkretnego świadka. Pozwoli to unikać ocen opartych na intuicji oraz szybkich, mechanicznych ocen bez uświadamiania sobie użytych kryteriów. Dzięki temu oceny będą bardziej obiektywne.
7. Ustalać, które kryterium, w jakim stopniu, z jaką siłą wpływa na przekonanie o wiarygodności. Umiejętność różnicowania kryteriów pod kątem ich wagi koreluje ujemnie ze stopniem przypisywanej wiarygodności świadkom i ich zeznaniom, a więc sprzyja ostrożności w zakresie oceny wiarygodności.
8. Ustalać, czy dane kryterium w przypadku konkretnego świadka i jego zeznań miało dodatni, czy też ujemny wpływ na finalną ocenę wiarygodności.
9. W większym stopniu brać pod uwagę wpływ nieosobowych źródeł dowodowych, które potwierdzają zeznania świadka.
10. Starać się nie przeceniać wagi zeznań świadków niezainteresowanych wynikiem procesu.
11. Unikać apriorycznego dewaluowania zeznań, w przypadku gdy w procesie zeznają osoby zainteresowane wynikiem sprawy. Zeznania świadka, który ma określony interes procesowy nie muszą w każdym przypadku wpływać jednoznacznie ujemnie na wiarygodność innych zeznań.
12. Analizować czy i dlaczego zmiany i uzupełnienia w zeznaniach wpływają na stopień ich przekonania o wiarygodności.
13. Analizować czy i dlaczego zmiany i uzupełnienia pojawiające się na skutek przesłuchania przez strony procesowe mają większy wpływ na ocenę wiarygodności niż zmiany i uzupełnienia dokonywane przez świadków w wyniku własnego, sądowego przesłuchania.

14. Uważać na udawane przez świadków emocje, które mogą się pojawiać u osób „obytych” z salą sądową jako imitacja powtórnego przeżywania emocji związanych z inkryminowanym zdarzeniem.

15. Przy ocenie osoby świadka zwracać większą uwagę na jego pozytywne cechy charakterologiczne mogące być podłożem do złożenia wiarygodnego zeznania.

16. Przy ocenianiu wiarygodności konkretnych świadków skupiać się w większym stopniu, na kryteriach mających pozytywny wpływ na stopień przypisywanej wiarygodności (jako przeciwwaga dla oceniania głównie przez pryzmat kryteriów obniżających wiarygodność).

17. Sędziowie mężczyźni powinni nauczyć się lepiej różnicować, czy dane kryterium ma dla nich pozytywny czy negatywny wpływ na ocenę wiarygodności. Można tego dokonać poprzez wyodrębnienie z kryteriów ogólnych kryteriów bardziej szczegółowych np. zamiast twierdzić, że oceniałem za pomocą kryterium szczegółowości, można dzięki bardziej dogłębnej analizie dojść do wniosku, że duża liczba szczegółów ma wpływ na wysoki stopień wiarygodności, a mała liczba szczegółów determinuje niski stopień przypisywanej wiarygodności.

18. Starsi stażem sędziowie winni wystrzegać się stosowania pytań sugestywnych. Większy staż pracy nie usprawiedliwia stosowania metod niedozwolonych.

19. Młodzi sędziowie powinni bardziej skupić się na wydobywaniu informacji z pamięci świadka poprzez zadawanie większej liczby pytań przypominających.

20. Mniej doświadczeni sędziowie powinni również zwracać uwagę na większą liczbę czynników warunkujących wiarygodność oraz unikać skupiania na trudno mierzalnych i niezróżnicowanych pod względem kierunku wpływu na wiarygodność kryteriach, takich jak komunikacja niewerbalna, czy motywacja świadka do zeznawania.

21. Sędziowie o dużym stażu pracy powinni przywiązywać większą uwagę do różnicowania, które kryteria wiarygodności uważane przez nich za ważne w praktyce, mają większy, a które mniejszy wpływ na ocenę wiarygodności.

**Aneks 1**

**ARKUSZ OBSERWACJI i TAKSACJI DANYCH Z AKT:**

**I. PRZESŁUCHANIE:**

**Metoda Swobodnej Relacji:**

Informacje uzyskane od świadka:

**Metoda Pytań Ukierunkowanych:**

Informacje uzyskane od świadka:

|   | Właściwe metodzie PU     |                                   |   | Właściwe metodzie PKW  |                                 |   | Uwagi |
|---|--------------------------|-----------------------------------|---|------------------------|---------------------------------|---|-------|
|   | Uzupełniające            | Precyzujące                       | Przypominające                          | Dot. Źródeł wiadomości | Dot. Okoliczności spostrzegania | Dot. in. danych zgromadzonych w sprawie     |       |
| Stopień sugestywności   | Nie mówił o danym fakcie | Mówił o fakcie ale nieprecyzyjnie | Nie mówił gdyż prawdopodobnie zapomniał | Skąd wie?              | W jakich warunkach spostrzegął? | Co może potwierdzić zgromadzone już dowody? |       |
| Otwarte o konstatację   |                          |                                   |   |                        |                                 |   |       |
| Dysjunktywne; Pytania na które można odpowiedzieć tak, nie lub nie wiem |                          |                                   |   |                        |                                 |   |       |
| Alternatywne; Pytania które literalnie podają dwie możliwe odpowiedzi   |                          |                                   |   |                        |                                 |   |       |
| Wyczekujące; Pytania o konstrukcji negatywnej                           |                          |                                   |   |                        |                                 |   |       |

W trakcie przesłuchania zaznacza się ilość zadanych, poszczególnych pytań poprzez wstawienie numeru oznaczającego kolejność zadanego pytania w odpowiedniej rubryce.

Ilość stwierdzeń wskazujących świadkowi logiczne sprzeczności w zeznaniach \_\_\_\_\_

Ilość stwierdzeń wskazujących świadkowi dowody, które przeczą jego zeznaniom \_\_\_\_\_

Ilość stwierdzeń wskazujących świadkowi motywy jego nieszczerości \_\_\_\_\_

## Styl przesłuchania

Niedyrektywny

Skrajnie dyrektywny

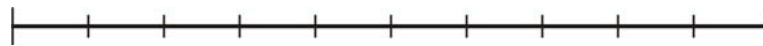

|  |        |             |
|--|--------|-------------|
| Ton głosu sędziego   |        | Autorytarny |
| Reakcja świadka na ton głosu   |        | Autorytarny |
| Formuły rozkazujące  | Liczba | Autorytarny |
| Formuły grzecznościowe   | Liczba | Autorytarny |
| Wербalne zrozumienie sytuacji świadka                                    | Liczba | Empatyczny  |
| Parafrazy wypowiedzi   | Liczba | Empatyczny  |
| Potwierdzanie słuchania  | Liczba | Empatyczny  |
| Wypowiedzi świadczące o zrozumieniu emocji                               | Liczba | Empatyczny  |
| Zachowania świadczące o trafnym przewidywaniu<br>myśli, emocji i działań | Liczba | Empatyczny  |
| Krytykowanie świadka   | Liczba | Autorytarny |
| Krytykowanie wypowiedzi świadka  | Liczba | Autorytarny |
| Dyscyplinowanie i/lub pouczanie świadka                                  | Liczba | Autorytarny |
| Przerywanie świadkowi  | Liczba | Autorytarny |
| Korekty wypowiedzi świadka przy dyktowaniu<br>do protokołu               | Liczba | Autorytarny |

## II. REGUŁY OCENY WIARYGODNOŚCI:

### 1. Reguły logicznego myślenia

#### - logiczna ocena dowodów

Zgodność zeznań z nieosobowymi dowodami (na podstawie akt sprawy):

Liczba dowodów potwierdzających zeznania \_\_\_\_\_

Liczba dowodów zaprzeczających zeznaniom \_\_\_\_\_

Zgodność zeznań z innymi zeznaniami

Liczba zeznań potwierdzających zeznania świadka \_\_\_\_\_

Liczba zeznań przeczących zeznaniom świadka \_\_\_\_\_

Potwierdzenie zeznań przez osoby zainteresowane lub niezainteresowane wynikiem sprawy:

Liczba zeznań potwierdzających pochodzących od osób obcych stronom \_\_\_\_\_

Liczba zeznań przeczących pochodzących od osób obcych stronom \_\_\_\_\_

Liczba zeznań potwierdzających pochodzących od osób bliskich stronom \_\_\_\_\_

Liczba zeznań przeczących pochodzących od osób bliskich stronom \_\_\_\_\_

Prawdopodobieństwo wersji zdarzenia:

Liczba opisów zawierających nieprawdopodobne zdarzenia \_\_\_\_\_

Liczba opisów zawierających zdarzenia wymagającego niezwyklego splotu okoliczności \_\_\_\_\_

## **2. Reguły oparte na psychologicznych kryteriach wiarygodności:**

Stażność - zmienność relacji

Ilość wątków zeznania zmienionych w trakcie przesłuchania przez sąd \_\_\_\_\_

Ilość wątków zeznania zmienionych w trakcie rozprawy głównej \_\_\_\_\_

Ilość wątków zeznania zmienionych w trakcie całego postępowania \_\_\_\_\_

Ilość wątków co do których świadek zasłania się niepamięcią \_\_\_\_\_

Uzupełnienia w zeznaniach

Ilość wątków zeznania w których występują uzupełnienia w trakcie rozwoju przesłuchania (po swobodnej relacji świadka) \_\_\_\_\_

Ilość wątków zeznania uzupełnionych w trakcie rozprawy głównej \_\_\_\_\_

Detalizacja

Ilość opisów zawierających elementy szczegółowe \_\_\_\_\_

Ilość opisów zawierających związki pomiędzy szczegółami \_\_\_\_\_

Homogeniczność

Ilość szczegółów, które są spontanicznie potwierdzane w innych częściach zeznania \_\_\_\_\_



Ilość opisywanych przez świadka nie znanych mu zachowań lub reakcji innych osób \_\_\_\_\_

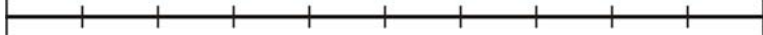

## Powtórne przeżywanie emocji doświadczanych w trakcie spostrzegania zdarzenia

Nie występuje  Występuje

Świadek jest przekonany o tym co mówi  Świadek nie jest przekonany o tym co mówi

Świadek ewidentnie podaje ewidentnie zbyt mało informacji  Świadek podaje adekwatną il. informacji  Świadek podaje zbyt wiele informacji

Świadek nie odbiega od tematu przesłuchania  Świadek ewidentnie odbiega od tematu przesłuchania

Świadek wypowiada się jasno (stara się nadawać swoim wypowiedziom formę ułatwiającą ich interpretację)  Świadek wypowiada się w sposób niejasny

## Aneks 2

### SKALA OCENY WIARYGODNOŚCI ZEZNAN ŚWIADKA

*Szanowna/y Pani/e Sędzio!*

*Poniżej znajduje się kilka cech świadka i konstruowanego przez niego zeznania.*

*Proszę postawić znak X na każdym z poniższych kontynuów, tak aby jak najtrafniej opisać rzeczywistość, jakie wrażenie wywarł na Pani/u świadek i jego zeznanie. W drugiej części proszę podkreślić te przymiotniki (dowolną ilość), które według Pani/a charakteryzują świadka.*

*Nie ma tu odpowiedzi dobrych ani złych. Badania są całkowicie anonimowe, a wyniki posłużą wyłącznie do celów naukowych.*

*Za rzetelne wypełnienie z góry dziękuję*

Świadek jest przekonany  
o tym co mówi

Świadek nie jest  
przekonany o tym  
co mówi

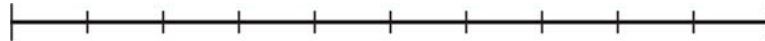

Świadek ewidentnie podaje  
ewidentnie zbyt mało informacji

Świadek podaje  
adekwatną il. infor.

Świadek podaje  
zbyt wiele infor.



Świadek nie odbiega  
odbiega od tematu przesłuchania

Świadek ewidentnie  
odbiega od tematu  
przesłuchania

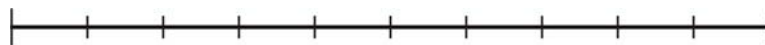

Świadek wypowiada się  
jasno

Świadek wypowiada się  
w sposób niejasny

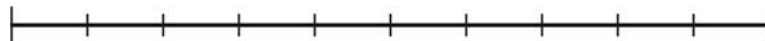

Świadek nie jest  
wiarygodny

Świadek jest  
wiarygodny

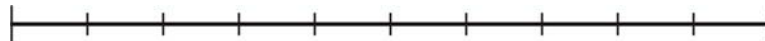

Zeznania świadka nie są  
wiarygodne

Zeznania świadka są  
wiarygodne

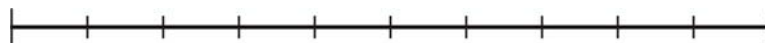



**Aneks 3. „KOŁO” KWESTIONARIUSZ STYLU SPOSTRZEGANIA  
OCENIANIA WIARYGODNOŚCI**

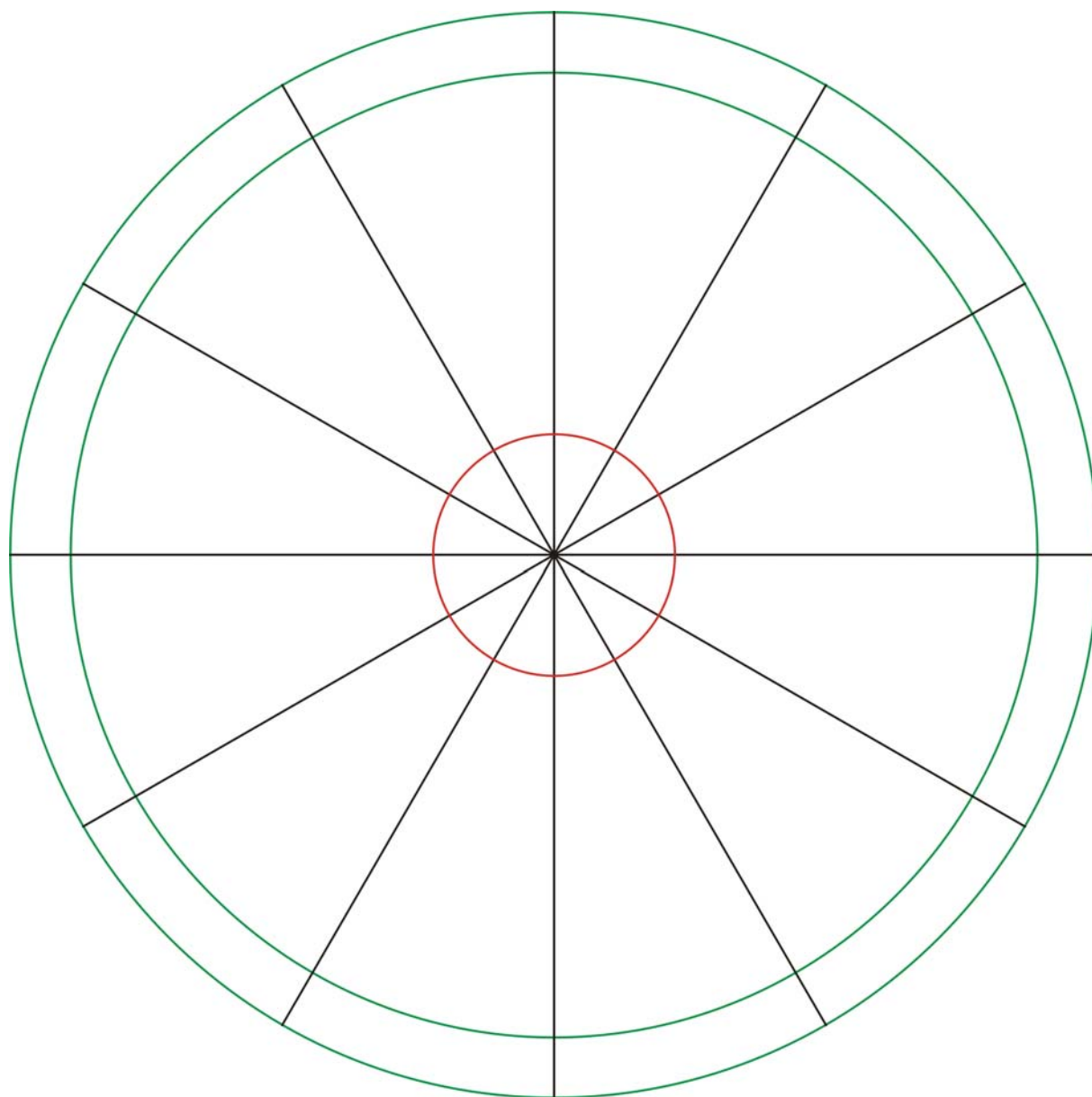

- Ranga
- Ocena wartościująca
- Kryterium

**Instrukcja:**

Pani/e Sędzio chcielibyśmy się dowiedzieć co Pan/i uważa za ważne i charakterystyczne dla sytuacji przesłuchania świadków i oceniania ich wiarygodności oraz wiarygodności ich zeznań.

**„Jakie kryteria (procesowe i pozaprocessowe) Pani/a zdaniem występują w praktyce przesłuchiwanie świadków i oceny wiarygodności zeznań?”**

Proszę wpisać każde kryterium w oddzielnym segmencie koła (prowadzący badanie wyjaśnia to na rysunku zamieszczonym na arkuszu kwestionariuszowym). Nie ma tutaj odpowiedzi dobrych ani złych. Każdy człowiek ma prawo do odmiennego spostrzegania różnych sytuacji. Proszę wypisać tyle kryteriów, ile może mieć znaczenie przy ocenianiu wiarygodności.

A teraz przyjrzyjmy się kryteriom, które Pan/i wymienił/a. Proszę porangować je ze względu na wagę, jaką każdy z nich ma dla Pan/i. Kryterium, które uzna Pan/i za najważniejszy proszę oznaczyć cyfrą 1 w wewnętrznej części koła w odpowiednim segmencie (prowadzący badanie pokazuje gdzie), kryterium, które uzna Pan/i za drugie pod względem wagi oznacz cyfrą 2 - i tak dalej, aż do przypisania cyfr wszystkim czynnikom. Ważne jest, że można uznać, że jakieś dwa lub większa liczba kryteriów jest sobie równa pod względem wagi. Wówczas tym wszystkim kryteriom należy przyporządkować tę samą rangę (cyfrę). Można posłużyć się dowolną liczbą różnych rang (cyfr), ale proszę żeby Pan/i nie pominęła/ał w ocenie żadnego czynnika.

Proszę przyrzeć się ponownie wskazanym czynnikom. Niektóre z nich można uznać za pozytywne inne za negatywne. Chciałbym aby Pan/i w polach znajdujących się na zewnętrznej stronie koła zaznaczył/a czy dane kryterium wpływa dodatnio czy ujemnie na ocenę wiarygodności zeznań. Jeżeli dane kryterium jest bardzo pozytywne należy postawić przy nim 2 plusy. Jeżeli kryterium oceniane jest pozytywnie proszę postawić jeden plus. Jeżeli jakieś kryterium uważa Pan/i za mające negatywny wpływ na ocenę zeznań proszę zaznaczyć przy nim jeden minus. Jeżeli jakieś kryterium jest bardzo negatywne proszę postawić przy nim dwa minusy. Mogą się zdarzyć takie kryteria, które ani nie są pozytywne, ani nie są negatywne. W takich przypadkach proszę wstawić w odpowiednich miejscach zero. Proszę ocenić wszystkie kryteria na 5 -punktowej skali od dwóch plusów (bardzo pozytywny, bardzo korzystny) poprzez jeden plus (pozytywny, korzystny) zero (ani pozytywny ani negatywny), jeden minus (negatywny, niekorzystny) do dwóch minusów (bardzo negatywny, bardzo niekorzystny).

Przykładowy, wypełniony kwestionariusz znajduje się poniżej. Badani sędziowie nie widzieli wypełnionego przykładu. Pochodzi on z badań własnych.

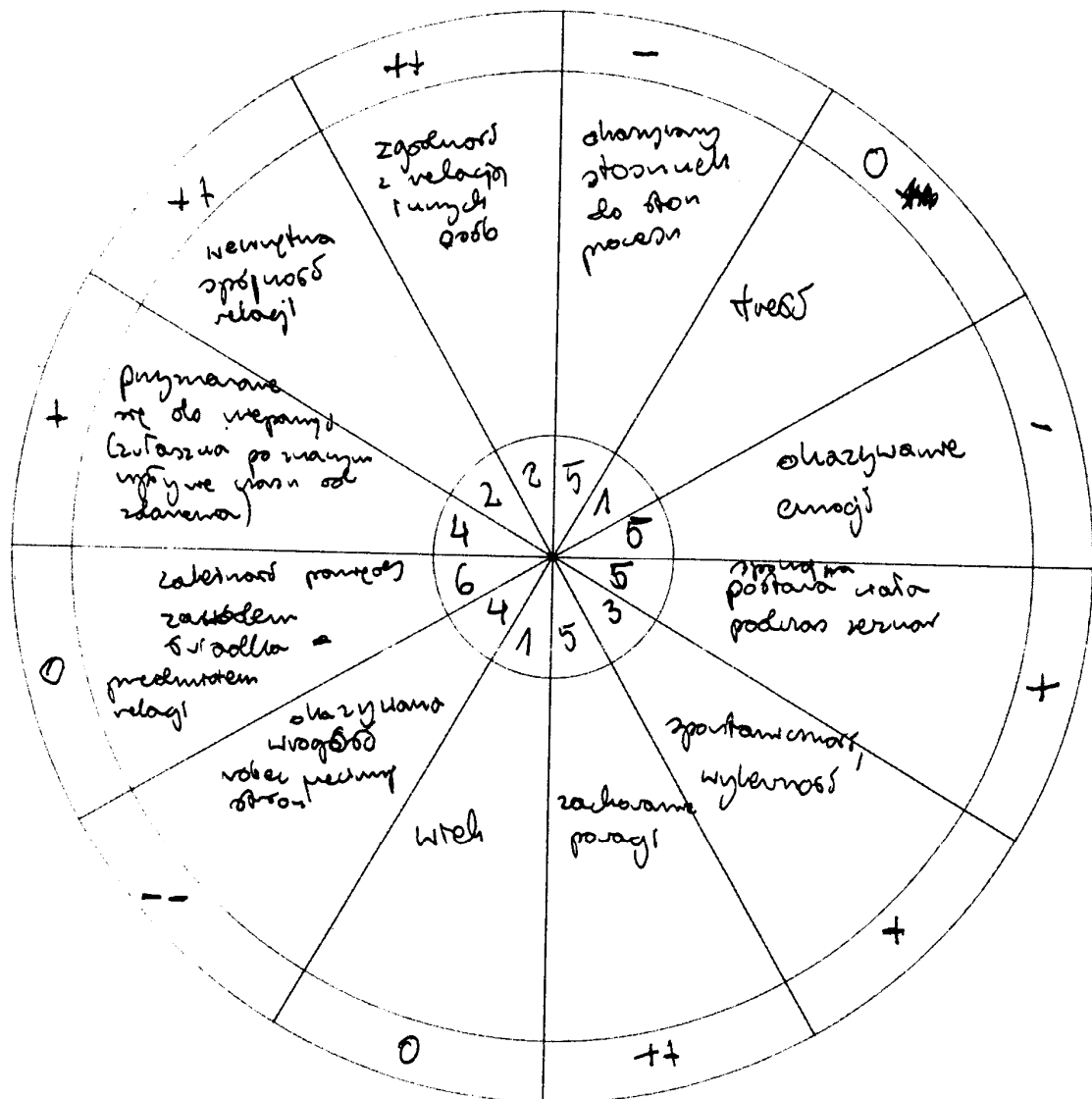

Dla sędziego, który wypełniał ten kwestionariusz ważnych jest dwanaście czynników warunkujących wiarygodność. Za najważniejsze (ranga 1) badany uznał: treść zeznań oraz wiek świadka. Na drugim miejscu usytuował (ranga 2): wewnętrzną spójność relacji i zgodność relacji innych osób. Następne, co do ważności kryterium oceny wiarygodności (ranga 3) to: spontaniczność, wylewność. Ranga czwarta została przypisana wrogości okazywanej wobec przeciwnej strony oraz przyznaniu się do niepamięci (zwłaszcza po znacznym upływie czasu od zdarzenia). Na piątym miejscu badany umieścił cztery kryteria: okazywanie emocji, spokojną postawę ciała świadka podczas zeznawania, okazywany stosunek do stron procesu oraz zachowanie powagi. Ostatnim (ranga 6) co do ważności czynnikiem jest dla badanego zależność pomiędzy

zawodem świadka a przedstawieniem relacji. Trzy spośród dwunastu wymienionych czynników mają dla sędziego bardzo pozytywne znaczenie (++) dla oceny wiarygodności. Badany umieścił dwa znaki plus przy kryteriach: zachowanie powagi, wewnętrzna spójność relacji oraz zgodność z relacją innych osób. Trzy inne czynniki mają również pozytywny wpływ na ocenę wiarygodności, lecz jest on słabiej nasilony (+). Są to oznaczone jednym znakiem plus: spokojna postawa ciała podczas zeznań, spontaniczność i wylewność oraz przyznanie się do niepamięci. Trzy kolejne kryteria nie mają ani pozytywnego ani negatywnego (0) wpływu na wiarygodność. Badany wymienił w tej grupie: treść, wiek i zależność pomiędzy zawodem świadka a przedstawieniem relacji. Dwa kryteria mają według badanego umiarkowanie ujemny (-) wpływ na wiarygodność. Sędzia oznacza jednym znakiem minus następujące kryteria: okazywanie emocji i okazywany stosunek do stron procesu. Jedno kryterium ma silnie negatywny (--) wpływ na wiarygodność. Jest to oznaczona dwoma znakami minus okazywana wrogość wobec przeciwnej strony procesu.

### **Spis Rysunków:**

1. Schemat obrazujący etapy dowodzenia (za Hofmański, Zabłocki, 2006, s. 138).
2. Sekwencja czynności składających się na przesłuchanie świadka (za Hofmański, Zabłocki, 2006, s. 182).
3. Mapa przedmiotowo - podmiotowa sprawy, jako pomoc w skomplikowanych sprawach o wieloosobowej konfiguracji (za Hofmański, Zabłocki, 2006, s. 65).
4. Schemat porozumiewania się ludzi (Stanik 1986, s. 184 za Grzesiuk, Trzebińska, 1978. s. 18).
5. Diagram dialogu z punktu widzenia teorii komunikacji (za Tokarz, 2006, s. 20).
6. Liczba informacji uzyskiwanych od świadków w trakcie przesłuchania metodą SR.
7. Procentowy udział informacji uzyskiwanych od świadka w fazie SR w stosunku do wszystkich informacji ujawnionych przez niego na rozprawie.
8. Liczba informacji uzyskiwanych od świadków w trakcie przesłuchania metodą PU.
9. Procentowy udział informacji uzyskiwanych od świadków w fazie PU w stosunku do wszystkich informacji ujawnionych przez niego na rozprawie.
10. Liczba informacji uzyskiwanych od świadków w trakcie przesłuchania metodą PKW.
11. Procentowy udział informacji uzyskiwanych od świadka w fazie PKW w stosunku do wszystkich informacji ujawnionych przez niego na rozprawie.
12. Rozkład procentowy informacji uzyskiwanych od świadków za pomocą poszczególnych metod przesłuchania.
13. Procent świadków w odniesieniu do których zostało zastosowane dane kryterium.
14. Liczba kryteriów wymienianych przez sędziów jako zastosowane w praktyce oceniania wiarygodności.
15. Drzewo skupień. Współwystępowanie sposobów przesłuchania i reguł oceny wiarygodności.



## Spis tabel:

1. Przebieg przesłuchania a słuchany uczestnik (za Rzeszutko, 2003, s. 134).
2. Dopuszczalność kumulacji ról procesowych (za Waltoś, 1995, s. 195).
3. Rytualia poprzedzające zeznania świadków (za Rzeszutko, 2003, s. 164).
4. Matryca kombinacji wskaźników autorytarności i empatii a nasilenie poziomu dyrektywności przesłuchania.
5. Częstotliwość występowania poszczególnych stylów przesłuchania w przeprowadzonych badaniach.
6. Rozkład współczynników zmienności stylu przesłuchania.
7. Liczba informacji uzyskiwanych za pomocą metody SR.
8. Procentowy udział informacji uzyskiwanych od świadka w fazie SR w stosunku do wszystkich informacji ujawnionych przez niego na rozprawie.
9. Liczba informacji uzyskiwanych przez sędziów za pomocą metody PU.
10. Procentowy udział informacji uzyskiwanych od świadka w fazie PU w stosunku do wszystkich informacji ujawnionych przez niego na rozprawie.
11. Liczba informacji uzyskiwanych przez sędziów za pomocą metody PKW.
12. Procentowy udział informacji uzyskiwanych od świadka w fazie PKW w stosunku do wszystkich informacji ujawnionych przez niego na rozprawie.
13. Częstotliwość zadawania poszczególnych rodzajów pytań.
14. Sędziowskie zastosowanie techniki refleksji logicznej.
15. Sędziowskie zastosowanie techniki bezpośredniego wykazywania kłamstwa w zeznaniach.
16. Sędziowskie zastosowanie techniki ujawniania motywów nieszczerości.
17. Występowanie kryteriów wiarygodności w schemacie poznawczym sędziów.
18. Wskaźnik zróżnicowania kryteriów wiarygodności.
19. Wskaźnik artykulacji (zakres rang).
20. Wskaźnik ładunku afektywnego.
21. Indeks emocjonalności.
22. Indeks redukcji.
23. Indeks inklinacji wartościującej.
24. Stosowane przez sędziów kryteria oceny wiarygodności.
25. Liczba kryteriów wymienianych przez sędziów jako zastosowane do oceny wiarygodności w praktyce.
26. Kryteria wiarygodności w praktyce sędziów stosujących różną liczbę kryteriów.

27. Hierarchia częstotliwości cech osobowych przypisywanych świadkom przez sędziów (N=200).
28. Reguła prawdziwości (świadek jest przekonany o tym, co mówi).
29. Reguła informacyjności (świadek podaje adekwatną ilość informacji).
30. Reguła rzeczowości (świadek mówi na temat).
31. Reguła organizacji (świadek wypowiada się w sposób jasny).
32. Styl przesłuchania a wiarygodność.
33. Metody przesłuchań a wiarygodność świadków i zeznań.
34. Pytania ukierunkowane a wiarygodność świadków i zeznań.
35. Pytania kontrolno-weryfikacyjne a wiarygodność świadków i zeznań.
36. Częstotliwość zastosowania technik perswazji procesowej a wiarygodność świadka i zeznań.
37. Reguły logicznego myślenia a wiarygodność świadków i ich zeznań.
38. Psychologiczne kryteria wiarygodności a stopień przypisywanej wiarygodności.
39. Cechy spostrzegane przez sędziów u świadków a stopień przypisywanej wiarygodności świadkom i ich zeznań.
40. Reguły oceny komunikatu a stopień przypisywanej wiarygodności świadkom i ich zeznaniom.
41. Schemat poznawczy a wiarygodność świadków.
42. Schemat poznawczy a wiarygodność zeznań.
43. Świadomość zastosowania kryteriów przez sędziów a wiarygodność świadków.
44. Świadomość zastosowania kryteriów przez sędziów a wiarygodność zeznań.
45. Wskaźniki stylu spostrzegania a wiarygodność świadków i ich zeznań.
46. Wpływ płci na sposoby przesłuchania i reguły oceny zeznań.
47. Wpływ płci na występujące w schemacie poznawczym sędziów ważne kryteria wiarygodności.
48. Wpływ płci na praktyczne zastosowanie kryteriów oceny wiarygodności zeznań.
49. Płeć a wskaźniki strukturalizacji poznawczej.
50. Wpływ płci na ocenę wiarygodności.
51. Wpływ stażu pracy na sposoby przesłuchania i reguły oceny zeznań.
52. Wpływ stażu pracy na występujące w schemacie poznawczym sędziów. ważne kryteria oceny wiarygodności.

53. Wpływ stażu pracy sędziów na stosowane w praktyce kryteria oceny wiarygodności.
54. Staż pracy a wskaźniki strukturalizacji poznawczej.
55. Wpływ stażu pracy na ocenę wiarygodności.
56. Matryca informacyjna drzewa skupień.
57. Korelaty kształtujące skupienie I (wpływające na ocenę wiarygodności przez sędziów) wraz z propozycjami doskonalenia zawodowego sędziów.
58. Korelaty kształtujące skupienie II (wpływające na ocenę wiarygodności przez sędziów) wraz z propozycjami doskonalenia zawodowego sędziów.
59. Korelaty kształtujące skupienie III (wpływające na ocenę wiarygodności przez sędziów) wraz z propozycjami doskonalenia zawodowego sędziów.
60. Korelaty kształtujące skupienie IV (wpływające na ocenę wiarygodności przez sędziów) wraz z propozycjami doskonalenia zawodowego sędziów.
61. Korelaty kształtujące skupienie V (wpływające na ocenę wiarygodności przez sędziów) wraz z propozycjami doskonalenia zawodowego sędziów.
62. Korelaty kształtujące skupienie VI (wpływające na ocenę wiarygodności przez sędziów) wraz z propozycjami doskonalenia zawodowego sędziów.

## **Bibliografia:**

1. Abramczyk A., Tyszka T.: Sędziowskie pułapki. „Prawo i życie”, 1999, nr 12
2. Adamczyk S., Hanausek T., Jarosz J.: Kryminalistyka, cz. I. Kraków 1971
3. Andrejew I.: Rozpoznanie znamion przestępstwa. Warszawa 1968
4. Antas J.: O kłamstwie i kłamaniu. Kraków 2000, Universitas
5. Arntzen F.: Psychologia zeznań świadków. Warszawa 1989, PWN
6. Arronson E., Wilson T., Akert R.: Psychologia społeczna. Serce i umysł. Poznań 1997, Zysk i s-ka
7. Baddeley A.: Pamięć. Poradnik użytkownika. Warszawa 1998
8. Balas R.: Poznawcze i afektywne mechanizmy intuicji. W pracy „Automatyzmy: Nowe Perspektywy”. Pod red. R. Ohme, M. Jarymowicz. Warszawa 2003, Wyd. IP PAN i SWPS
9. Bargh J., Lombardi W., Higgins E.: Automaticity of chronically accessible constructs in person x situation effects on person perception: It's just a matter of time. “Journal of Personality and Social Psychology”, 1988, 55
10. Beaugrande de R., Dressler W.: Wstęp do lingwistyki tekstu. Warszawa 1990
11. Berlyne D.: Struktura i kierunek myślenia. Warszawa 1969, PWN
12. Biela. A.: Psychologiczne podstawy wnioskowania przez analogię. Warszawa 1981, PWN
13. Biela A.: Stres decyzyjny w sytuacji pracy zawodowej. W pracy: „Stres w pracy zawodowej. Wybrane zagadnienia”. Pod red. A. Bieli. Lublin 1990, Redakcja Wydawnictw KUL
14. Bilikiewicz A.: Psychiatria. Warszawa 1998, PZWL
15. Birch A., Malim T.: Psychologia rozwojowa w zarysie. Od niemowlęctwa do dorosłości. Warszawa 1995
16. Bładowski B.: Metodyka pracy sędziego cywilisty. Zakamycze 2005
17. Bocheński J.M.: Logika i filozofia. Warszawa 1993, PWN
18. Bouzat P.: Traite de droit penal et de criminologie. T. II. Paris 1963
19. Bowers K., Regehr G., Balthazard C., Parker K.: Intuitions in the context of discovery. “Cognitive Psychology”, 22
20. Brojek M.: Uwagi i postulaty dotyczące taktyki przesłuchiwania w charakterze świadka osoby nieletniej. „Prokuratura i Prawo”, 1988, nr 1
21. Bruner J.: Poza dostarczone informacje. Warszawa 1978, PWN

22. Brzozowski P.: Skala dyrektywności Johna J. Raya. Podręcznik. Warszawa 1997, Pracownia Testów Psychologicznych PTP
23. Bull R.: Uzyskiwanie informacji od dziecka występującego w charakterze świadka. W pracy: „Prawo i psychologia”. Pod red. A. Memon, A. Vrij, R. Bull. Gdańsk 2003, GWP
24. Brzeziński J.: Metodologia badań psychologicznych. Warszawa 1997, PWN
25. Canter D., Alison L. (red): Interviewing and deception. University of Liverpool, 1999, Volume 1
26. Canter D., Alison L. (red): The social psychology of crime, University of Liverpool, Volume 3
27. Carnap R.: Wprowadzenie do filozofii nauki. Warszawa 1999, Aletheia
28. Crewse D.: Interviewing Witnesses to Specific Incidents Utilizing Dynamic/Static Techniques, Texas 1996, CFE, Plano
29. Chlewiński Z., Hankała A., Jagodzińska M., Mazurek B.: Psychologia pamięci. Warszawa 1997
30. Chischolm R : Teoria poznania. Lublin 1994, IW Daimonion
31. Cieślak M.: Dowody w postępowaniu sądowym, arbitrażowym i administracyjnym. Warszawa 1968
32. Cieślak M., Spett K., Wolter W.: Psychiatria w procesie karnym. Warszawa 1991
33. Ciosek M.: Psychologia sądowa i penitencjarna. Warszawa 2001, PWN
34. Czajka D.: Teoria sądenia. Część I. Prawda sądowa. Warszawa 2005, Wyd. ZPP
35. Czapiński J.: „Koło”- Shalita kwestionariusz spostrzegania. W pracy: „Materiały do nauczania psychologii”. Pod red. L. Wołoszynowej. Warszawa 1985, PWN
36. Czapiński J.: Przesłanki ustosunkowań wobec innych ludzi. W pracy: „Psychologia spostrzegania społecznego” Pod red. M. Lewickiej. Warszawa, 1985, Książka i Wiedza
37. Czeczot Z.: Kryminalistyczna problematyka osobowych źródeł dowodowych. Warszawa 1976
38. Czeczot Z., Tomaszewski T.: Kryminalistyka ogólna. Toruń 1996, Wydawnictwo Comer
39. Czekaj M.: Pokrzywdzony w procesie karnym. „Prokuratura i Prawo”, 1996, nr 11
40. Czekaj M.: Problematyka pytań zadawanych przesłuchiwanym w nowym kodeksie postępowania karnego. „Prokuratura i Prawo”, 1998, nr 4
41. Daszkiewicz W.: Proces karny. Toruń 1976, Wyd. UMK

42. Dębiński Z., Niziałek Z.: Wybrane problemy odtwarzania wyglądu osób na podstawie zeznań świadków. „Problemy Kryminalistyki”, 1976, nr 123
43. Dobrzyński A.: Ocena prawdopodobności świadków w procesie karnym. „Ławnik Ludowy”, 1966, nr 4
44. Doda Z., Gaberle A.: Dowody w procesie karnym. Warszawa 1995, Dom Wydawniczy ABC
45. Domachowski W.: Reguły życia społecznego. Warszawa 1994, PWN
46. Doroszewski W. (red.): Słownik języka polskiego. Warszawa 1958, t. I
47. Doroszewski W. (red.): Słownik języka polskiego. Warszawa 1963, t. V
48. Doskonała pamięć. Stworzona, zaprojektowana i opracowana przez DK Direct Limited, Bielsko - Biała 1996
49. Draheim S.E.: Radość mówienia prawdy: Uśmiech Duchenne’a a różnice indywidualne w osobowości makiawelistycznej. W pracy „Psychologia - etologia - genetyka”. t.7. Pod red. J. Strelaua. Warszawa 2003, Wydawnictwo Naukowe Scholar
50. Durchein M.: Jak psychologowie oceniają wiarygodność zeznań świadków? „Czasopismo psychologiczne”, 1993, nr 1
51. Durchein M.: Za i przeciw instytucji eksperta w dziedzinie szacowania wiarygodności zeznań świadków. „Przegląd Psychologiczny”, 1995, nr 3
52. Ekman P.: Emotion in the Human Face. New York 1982
53. Ereciński T., Płachta M.: Rola zeznań świadków na tle zasady swobodnej oceny dowodów. W pracy „Świadek w postępowaniu sądowym”. Pod red. S. Waltosia
54. Eysenck H., Eysenck M.: Podpatrywanie umysłu. Dlaczego ludzie zachowują się tak, jak się zachowują. Gdańsk 1996, GWP
55. Fisher R., Geiselman R.: Memory Enhancing technique for investigative interviewing: The cognitive interview. Springfield 1992
56. Frijda N.: The emotions. Cambridge 1986, Cambridge University Press
57. Frąckiewicz W.: Rysy twarzy osoby spostrzegającej i spostrzeganej, a relacje interpersonalne. Badania eksperymentalne. Lublin 1998, KUL (niepublikowana praca doktorska)
58. Głodowski W.: Bez słowa. Komunikacyjne funkcje zachowań niewerbalnych. Warszawa 1999, Hansa Communication
59. Goldstein P.: Sensation - Perception. New York 1992.
60. Goleman D.: Inteligencja emocjonalna w praktyce. Poznań 1999, Media Rodzina

61. Górecki R.: Karno-procesowe problemy przesłuchania świadka w postępowaniu przygotowawczym. „Problemy Kryminalistyki”, 1984, nr 164
62. Górecki R.: Świadek w postępowaniu przygotowawczym. Warszawa - Poznań 1987, PWN
63. Grabias S., Skubulanka T.: Społeczne uwarunkowania stylów języka. „Socjolingwistyka”, II
64. Gregory R., Harris J., Heard P., Rose D.: The Artful Eye. Oxford 1998
65. Griffin J.: Sąd wartościujący. Warszawa 2000, Alethia
66. Gruza E.: Przyczynek do zagadnienia oceny wiarygodności zeznań świadka. Zakład Kryminalistyki Uniwersytetu Warszawskiego (maszynopis), Warszawa 2000
67. Gruza E.: Pojęcie świadka w procesie karnym. „Problemy Kryminalistyki”, 2002, nr 235
68. Gruza E.: Ocena wiarygodności zeznań świadków w procesie karnym. Problematyka kryminalistyczna. Zakamycze 2003
69. Grzegorzyc T.: Dowody w procesie karnym. Warszawa 1998, Wydawnictwo Prawnicze
70. Grzegorzyc T.: Kodeks Postępowania Karnego, komentarz. Zakamycze 2003
71. Gurgul J.: Kilka uwag o przesłuchaniu podejrzanego. „Problemy Kryminalistyki”, 1972, nr 100
72. Gurgul J.: Portret pamięciowy. „Problemy Praworządności”, 1973, nr 3
73. Gurgul J.: Problemy dokumentowania zeznań i wyjaśnień. „Nowe Prawo”, 1977, nr 7-8
74. Gurgul J.: Kryminalistyczne i psychologiczno - psychiatryczne zagadnienia dowodu z zeznań. „Problemy Kryminalistyki”, 2001, nr 233
75. Gustowska-Szwaja K., Lachman Z., Stańda J.: Fałszywe zeznania i ich przyczyny. Kraków 1971
76. Gutenkust.: Tworzenie wersji zdarzenia w toku postępowania karnego. „Nowe Prawo”, 1964, nr 2
77. Gutekunst W.: Kryminalistyka. Zarys systematycznego wykładu. Warszawa 1974, Wydawnictwo Prawnicze
78. Hanausek T.: Kryminalistyczna taktyka w zakresie szczególnych form przesłuchania świadka. „Wojskowy Przegląd Prawniczy”, 1961, nr 1
79. Hanausek T.: Braki pamięciowe w zeznaniach świadka. „Problemy Kryminalistyki”, 1969, nr 82

80. Hanausek T.: Wpływ niektórych zmian w psychice na treść zeznań świadka. „Wojskowy Przegląd Prawniczy”, 1970, nr 4
81. Hanausek T.: Kryminalistyka. Zarys wykładu. Zakamycze 1997
82. Hankała A.: Wybiórczość ludzkiej pamięci. Warszawa 2001
83. Heszen- Niejodek I.: Teoria stresu psychologicznego i radzenia sobie. W pracy „Psychologia. Podręcznik akademicki”. t3: Jednostka w społeczeństwie i elementy psychologii stosowanej. Pod red. J. Strelaua. Gdańsk 2000, GWP
84. Hofmański P, Zabłocki S: Elementy metodyki pracy sędziego w sprawach karnych. Zakamycze 2006
85. Hołyst B.: Kryminalistyka. Warszawa 1981, PWN
86. Hołyst B.: Kryminalistyka. Warszawa 1986, PWN
87. Hołyst B.: Psychologiczne i społeczne determinanty zeznań świadków. Warszawa 1989, PWN
88. Hołyst B.: Kryminalistyka. Warszawa 2000, Wydawnictwa Prawnicze PWN
89. Hołyst B.: Psychologia kryminalistyczna. Warszawa 2004. LexisNexis
90. Hornowska E.: Testy psychologiczne. Teoria i praktyka. Warszawa 2001, Scholar
91. Horoszowski P.: Ogólne zasady taktyki przesłuchania. „Nowe Prawo”, 1954, nr 5-6
92. Horoszowski P.: Kryminalistyka. Warszawa 1958
93. Horoszowski P.: Od zbrodni do kary. Warszawa 1963
94. Isen A., Johnson M., Hertz E. & Robinson G.: The influence of positive affect on unusualness of word association. “Journal of Personality and Social Psychology”, 48
95. Izydorzyc B.: Rekonstrukcja stanu faktycznego jako proces gromadzenia, selekcji kontroli i generowania informacji. Katedra Psychologii Klinicznej Uniwersytetu Śląskiego, Katowice 2001 (niepublikowana praca magisterska)
96. Jaraszek A.: Ministerstwo nie wie jak kształcić sędziów. „Gazeta Prawna”, 2008, nr 1
97. Jarocki Z.: Kilka uwag o kryminalistycznym aspekcie zeznań. „Palestra”, 1968, nr 7-8
98. Jaśkiewicz-Obydzińska T., Kowanetz M., Wach E.: Sytuacja rodzinna a zeznania ofiar czynów kazirodczych. „Prokuratura i Prawo”, 1997, nr 5
99. Jaworowska A., Matczak A.: Kwestionariusz inteligencji emocjonalnej INTE. Warszawa 2001, Pracownia Testów Psychologicznych PTP



100. Jaworski M.: Wyznaczniki interpretacji informacji społecznej: przystępność kategorii i obrona samooceny. „Przegląd Psychologiczny”, 1995, nr 3/4
101. Juszka K.: Wersja kryminalistyczna. Zakamycze - Kraków, 1997
102. Kaczmarek T. (red.): Decyzja sędziego w sprawie wymiaru kary i jej psychospołeczne uwarunkowania. Wrocław 1987, Wydawnictwo Uniwersytetu Wrocławskiego
103. Kaczmarek T.: Psychologiczne i ustawowe kryteria odróżnienia nieletnich od dorosłych w polskim prawie karnym. „Nowe Prawo”, 1990, nr 1-3
104. Kahneman D., Tversky A.: On the psychology of prediction. “Psychological Review”, 1973, nr 4
105. Kapciak A.: Komunikacja międzykulturowa jako fenomen kultury współczesnej. W pracy „Komunikacja międzykulturowa. Zbliżenia i impresje” Pod red. A. Kapciak, L. Korporowicza, A. Tyszki. Warszawa 1995
106. Kasperkiewicz M., Przyjemski S.M.: Dowód procesowy z wypowiedzi osoby przesłuchiwanej (na kanwie art., 157 § 2 k.p.k.). „Wojskowy Przegląd Prawniczy”, 1997, nr1
107. Kelley H.: The process of casual attribution. “American Psychologist”, 1973 vol. 23
108. Kempisty H.: Gdy pokrzywdzony składa zeznania jako świadek. „Prawo i życie”, 1977, nr 3, ss.40-62
109. Kempisty H.: Metodyka pracy sędziego w sprawach karnych. Warszawa 1986, Wydawnictwo Prawnicze
110. Kępiński A.: Psychopatie. Warszawa 1977, PZWL
111. Kita M.: „...porozmawiajmy o rozmowie”. Kryteria typologii rozmowy jako interakcji werbalnej. „Stylistyka”, t. VIII
112. Knoppek K.: Niezdolność do spostrzegania lub przekazywania spostrzeżeń jako okoliczność wyłączająca świadka od składania zeznań w postępowaniu cywilnym. „Nowe Prawo”, 1982, nr 1-2
113. Kofta M., Doliński D.: Poznawcze podejście do osobowości. W pracy „Psychologia. Podręcznik akademicki”. t. 2: Psychologia ogólna. Pod red. J. Strelaua. Gdańsk 2000, GWP
114. Kohnken G.: Social Psychology and the Law. “Applied Social Psychology”, London 1996, Sage Publications Ltd.

115. Kolańczyk A.: Intuicyjność procesów przetwarzania informacji. Gdańsk 1991, Wyd. UG
116. Kolańczyk A., Świerzyński R.: Emocjonalne wyznaczniki stylu i plastyczności myślenia. „Przegląd Psychologiczny”, 1995, t. 38, z. 3/4
117. Kołakowska W., Lach B.: Psychologiczne determinanty zeznań świadków i osób składających wyjaśnienia. Szczytno 2002
118. Korózs Ł., Sztorc M.: Ustrój sądów powszechnych. Komentarz. Warszawa 2004, Wyd. Beck
119. Koziński J.: Strategia psychologiczna, Warszawa 1963, Nasza Księgarnia
120. Koziński J.: Psychologia procesów przeddecyzyjnych. Warszawa 1969, PWN
121. Koziński J.: Czynność podejmowania decyzji. W pracy „Psychologia”. Pod red. T. Tomaszewskiego. Warszawa 1976, PWN
122. Koziński J.: Psychologiczna teoria decyzji. Warszawa 1977, PWN
123. Krasny K.: Swoboda wypowiedzi osoby przesłuchiwanej. „Prokuratura i Prawo”, 1996, nr 10
124. Kubiak J.: Psychologiczny mechanizm podejmowania decyzji sądowych w postępowaniu karnym. „Zeszyty Naukowe Instytutu Badania Prawa Sądowego”, 1978, nr 8, ss. 3-27
125. Kulicki M.: Kryminalistyka. Wybrane problemy teorii i praktyki śledczo - sądowej. Toruń 1994
126. Kwiatkowska - Darul V.: Przesłuchanie dziecka. Zakamycze 2001
127. Lang W., Mrózek A.: Proces stosowania prawa jako proces przetwarzania informacji. „Państwo i Prawo”, 1979, nr 7
128. Lau S.: The effect of smiling on person perception. “The Journal of Social Psychology”, 1982, 3
129. Ledzińska M.: Przypominanie jako proces wydobywania informacji z pamięci. seria 3, tom IV: Materiały do nauczania psychologii. Pod red. L. Wołoszynowej. Warszawa 1968, PWN
130. Ledzińska M.: Uczenie się wykraczające poza warunkowanie. W pracy „Psychologia. Podręcznik akademicki”. t. 2: Psychologia ogólna. Pod red. J. Strelaua. Gdańsk 2000, GWP
131. Lewi A.: Zastosowanie rekonstrukcji kryminalistycznej w śledztwie i postępowaniu sądowym. „Studia Kryminologiczne, Kryminalistyczne i Penitencjarne”, 1975, t.3

132. Lewicka M. : Psychologia spostrzegania społecznego. Warszawa 1985, Książka i wiedza
133. Lewicka M.: Myślenie i rozumowanie. W pracy „Psychologia. Podręcznik akademicki”. t. 2: Psychologia ogólna. Pod red. J. Strelaua. Gdańsk 2000, GWP
134. Lewicki P.: Struktura i funkcjonowanie wzorca poznawczego w procesie percepcji społecznej. Warszawa 1983, Wydawnictwo Uniwersytetu Warszawskiego
135. Levinson S.: Pragmatics. Cambridge 1983
136. Lindsay P., Norman D.: Procesy przetwarzania informacji u człowieka. Warszawa 1984, PWN
137. Lipczyńska M.: Pytania w procesie karnym. „Problemy Kryminalistyki”, 1963, nr 43
138. Loftus E.: Fabrykowanie wspomnień. „Świat Nauki”, 2003, nr 1, Wydanie Specjalne
139. Łukaszewski W.: Motywacja w najważniejszych systemach teoretycznych. W pracy „Psychologia. Podręcznik akademicki”. t. 2: Psychologia ogólna. Pod red. J. Strelaua. Gdańsk 2000, GWP
140. Łyczywek R.: Wypowiedzi w warunkach wyłączających ich swobodę (art. 157 § 2 k.p.k.). „Państwo i Prawo”, 1974, z. 4
141. Łyczywek R.: Szkice z psychologii sądowej. Szczecin 1998, Oficyna In Plus
142. Maciejski M.: Psychologiczne reguły oceny wiarygodności zeznań świadków przez sędziów w procesie karnym. Katedra Psychologii Klinicznej Uniwersytetu Śląskiego, Katowice 2001 (niepublikowana praca magisterska)
143. Maciejski M.: Między prawdą a kłamstwem. „Prawo i życie”, 2001, nr 12
144. Maciejski M.: Ocena wiarygodności wyjaśnień podejrzanego. „Prokuratura i Prawo”, 2007, nr 9
145. Makarowski R.: Psychologia w procesie sądowym - Art. 391 § 1 k.p.k. „Gazeta sądowa”, Październik 2002
146. Marten Z.: Strukturalna i funkcjonalna analiza treści zeznań. „Problemy Kryminalistyki”, 1984, nr 165
147. Marten Z.: Strategie i struktury zeznań świadków kłamiących. Katowice 1985, (niepublikowana praca doktorska)
148. Marten Z.: Wstęp do psychologii sądowej. Katowice 1990, Wydawnictwo Uniwersytetu Śląskiego

149. Marten Z.: Psychologiczna i dowodowa wartość zeznań dotyczących wspomnień z dzieciństwa. W pracy „Psychologiczne i psychiatryczne opiniodawstwo sądowe w ramach nowych uregulowań prawnych”. Pod red. J. Stanika, Z. Majchrzyka. Katowice 2001, Anima
150. Martin L.: Set/reset: Use and disuse of concepts In impression formation. “Journal of Personality and Social Psychology”, 1986, 51
151. Martyniak Z.: Szczególne kategorie świadków w postępowaniu sądowym. W pracy: Świadek w procesie sądowym. Pod red. S. Waltosia. Warszawa 1985, Wydawnictwo Prawnicze
152. Maruszewski T.: Pamięć autobiograficzna jako podstawa tworzenia doświadczenia indywidualnego. W pracy „Psychologia. Podręcznik akademicki”. t2: Psychologia ogólna. Pod red. J. Strelaua. Gdańsk 2000, GWP
153. Maruszewski T.: Pamięć jako podstawowy mechanizm przechowywania doświadczenia. W pracy „Psychologia. Podręcznik akademicki”. t2: Psychologia ogólna. Pod red. J. Strelaua. Gdańsk 2000, GWP
154. Maruszewski T., Ścigała E.: Emocje, aleksytymia, poznanie. Poznań 1998, Wydawnictwo Humaniora
155. Matczak A.: Style poznawcze. W pracy „Psychologia. Podręcznik akademicki”. t2: Psychologia ogólna. Pod red. J. Strelaua. Gdańsk 2000, GWP
156. Mądrzycki T.: Deformacje w spostrzeganiu ludzi. Warszawa 1986, PWN
157. Memon A., Vrij A., Bull R. (red): Prawo i Psychologia. Wiarygodność zeznań i materiału dowodowego. Gdańsk 2003, GWP
158. Memon A.: Odzyskane wspomnienia: problemy psychologiczne i kwestie prawne. W pracy „Prawo i Psychologia. Wiarygodność zeznań i materiału dowodowego”. Gdańsk 2003, GWP
159. Memon A.: Opowiedzieć wszystko: wywiad poznawczy. W pracy „Prawo i Psychologia. Wiarygodność zeznań i materiału dowodowego”. Gdańsk 2003, GWP
160. Michalski W.: Świadczenie a społeczne poczucie sprawiedliwości. „Nowe Prawo”, 1986, nr 11-12
161. Młynarczyk Z.: Fałszywe zeznania w polskim procesie karnym. Warszawa 1971, Wydawnictwo Prawnicze
162. Nęcki Z.: Psychologiczne uwarunkowania wzajemnej atrakcyjności. Warszawa 1975, PWN

163. Nickerson R.: The teaching of thinking and problem solving. W pracy "Thinking and problem solving". Pod red. R. Sternberga. San Diego 1994, Academic Press
164. Nosal C.: Różnice indywidualne w uleganiu inklinacjom poznawczym. W pracy „Społeczne, eksperymentalne i metodologiczne konteksty procesów poznawczych człowieka”. Pod red. A. Bieli, J. Brzezińskiego, T. Marka
165. Nosal C.: Psychologiczne modele umysłu. Warszawa 1990, PWN
166. Obst M.: Psychologia. cz.IV: Motywacja w ujęciu prawa i psychologii. Warszawa 1970, Departament Szkolenia i Wydawnictw MSW
167. Obuchowski K.: Psychologia dążeń ludzkich. Warszawa 1970
168. Oppenheim A.N: Kwestionariusze, wywiady, pomiary postaw. Poznań 2004, Zysk i s-ka
169. Otłowski K.: Niektóre problemy dowodu ze świadka. „Problemy Kryminalistyki”, 1968, nr 72
170. Otłowski K.: Przesłuchanie świadka w postępowaniu przygotowawczym. „Problemy Praworządności”, 1973, nr 6
171. Otłowski K.: Stadia przesłuchania podejrzanego. „Studia Kryminologiczne, Kryminalistyczne i Penitencjarne”, 1974, nr 1
172. Owoc M.: Pojęcie strategii, taktyki i operacji na użytek kryminalistyki. W pracy „Problematyka etyczna w kryminalistyce” Pod red. J. Widackiego, Katowice 1984
173. Pastwa - Wojciechowska B.: Wybrane problemy orzecznictwa sądowego w sprawach karnych. Gdańsk 2000, Wydawnictwo UG
174. Piotrowska A.: Zależność efektów uczenia się od późniejszej aktywności podmiotu i od następujących czynników sytuacyjnych. W pracy „Psychologia uczenia się”. Pod red. Z. Włodarskiego, t. 2, Warszawa 1996, PWN
175. Pluskota Cz.: Taktyka i metodyka przesłuchania podejrzanego - wybrane zagadnienia. „Biuletyn Kryminalistyczny „Ślad””, 1997, nr 4
176. Płachta M.: Wiarygodność zeznań świadka. Niektóre problemy logiczne. „Ruch prawniczy, Ekonomiczny i Socjologiczny”, 1984, z.2
177. Płachta M.: Realizacja zasady bezpośredniości w odniesieniu do dowodu z zeznań świadków. W pracy „Świadek w procesie sądowym”. Pod red. S. Waltosia, Warszawa 1985
178. Płończyk K., Sowa A.: Przesłuchanie poznawcze w teorii i praktyce prokuratorskiej. „Prokuratura i Prawo”, 1998, nr 7-8

179. Popper K.R.: Wiedza obiektywna. Ewolucyjna teoria epistemologiczna. Warszawa 2004, PWN
180. Pospiszyl K.: Psychologia kobiety. Warszawa 1978
181. Praszquier R.: Psychologiczna sytuacja przesłuchania, „Nowiny Psychologiczne”, 1989, nr 2
182. Przetacznikowa M., Makielto-Jarza G.: Psychologia ogólna. Warszawa 1977, WSiP
183. Reykowski J.: Funkcjonowanie osobowości w warunkach stresu psychologicznego. Warszawa 1966
184. Reykowski J.: Motywacja, postawy prospołeczne a osobowość. Warszawa 1979
185. Rożnowska A.: Zależność spostrzegania osób od płci podmiotu i przedmiotu spostrzeżeń (nie publikowana praca doktorska), Gdańsk, 1993 UG
186. Rudniański J.: Efektywność myślenia. Wybrane zagadnienia. Warszawa 1969
187. Rudnicki S.: Opinia o projekcie ustawy - Prawo o ustroju sądów powszechnych. Wprowadzenie T. Ereciński. Warszawa 2001
188. Rybarczyk Z.: Przyczyny zmiany zeznań w świetle badań aktowych. „Wojskowy Przegląd Prawniczy”, 1979, nr 1, ss.38-51
189. Rybarczyk Z.: Wadliwe przesłuchanie lub zaprotokołowanie zeznań w aspekcie ich zmiany na rozprawie sądowej. „Wojskowy Przegląd Prawniczy”, 1980, nr 4
190. Rybarczyk Z.: Charakterystyka świadków zmieniających zeznania. „Studia Kryminologiczne, Kryminalistyczne i Penitencjarne”, 1982, nr 12
191. Rzeszutko M.: Rozprawa sądowa w świetle lingwistyki tekstu. Lublin 2003, Wyd. UMCS
192. Samborski E.: Zarys metodyki pracy sędziego. Warszawa 2006. LexisNexi
193. Shiffrin R, Schneider W.: Controlled and automatic human information processing: II. Perceptual learning, automatic attending, and a general theory. “Psychological Review”, 84
194. Sedikides C., Skowronki J.: The law of cognitive structure activation. “Psychology Inquiry”, 1991, 2
195. Shaughnessy J., Zechmeister E., Zechmeister J.: Metody badawcze w psychologii. Gdańsk 2002, GWP

196. Sisk G., Heise M., Morriss A.: Charting the Influence on the Judicial Mind: An Empirical Study of Judicial Reasoning. 1998, 73 New York University Law Review 1377
197. Sitkowska K.: Psychologia zeznań świadków. „Prawo i życie”, 1999, nr 6
198. Sitkowska K.: Świadek w procesie karnym. Komentarz. Orzecznictwo Sądu Najwyższego. Akty normatywne. Bielsko - Biała 1999
199. Skarżyńska K.: Spostrzeganie ludzi. Warszawa 1981, PWN
200. Skinner B.F: Zachowanie się organizmów. Warszawa 1995, PWN
201. Skowroński E.: Eksperymentalny przyczynek do wartości dowodowej zeznań dziecka. „Problemy Kryminalistyki”, 1983, nr 159
202. Skrętowicz E., Nowikowski I., Dudka K., Kruk E.: Uczestnicy procesu karnego według nowego k.p.k. W pracy „Nowa kodyfikacja karna. Kodeks postępowania karnego. Zagadnienia węzłowe”, Warszawa 1997
203. Sokołowska A.: Psychologia na usługach śledztwa. „Materiały do Nauczania Psychologii” S. III. t2. Pod red. L. Wołoszynowej. Warszawa 1973, PWN
204. Sokołowska A.: Wpływ pytań sugestywnych na zeznania dziecka. Sprawozdanie z badań eksperymentalnych. „Psychologia Wychowawcza”, 1973, nr 5
205. Sokołowska A.: Wpływ reakcji łańcuchowej na zeznania dzieci. Sprawozdanie z badań eksperymentalnych. „Psychologia Wychowawcza”, 1973, nr 4
206. Sokołowska A.: Wpływ uprzednich doświadczeń na zeznania nieletnich świadków. Sprawozdanie z badań eksperymentalnych. „Psychologia Wychowawcza”, 1973, nr 1
207. Sokołowski W.L.: Struktura i cechy indywidualne używanego języka a adekwatność opisu rzeczywistości w zeznaniach świadków. „Przegląd Psychologiczny”, 1977, nr 3
208. Stanik J.: Psychologiczna problematyka zeznań. „Zeszyty Naukowe Instytutu Badania Prawa Sądowego”, 1978, nr 19
209. Stanik J.: Zastosowanie psychologii klinicznej w praktyce sądowej. W pracy „Psychologiczne Problemy funkcjonowania człowieka w Sytuacji Pracy”. t2: Z problematyki pracy biegłego sądowego psychologa. Pod red. J. Stanika. Katowice 1981, Wydawnictwo Uniwersytetu Śląskiego
210. Stanik J.: Psychologia na potrzeby sądu. „Gazeta Prawnicza”, 1982, nr 9

211. Stanik J.: Z badań nad psychologicznymi uwarunkowaniami zeznań świadków. W pracy „Świadek w procesie sądowym”. Pod red. S. Waltosia, Warszawa 1985, Wydawnictwo Prawnicze
212. Stanik J.: Związki psychologii z prawem. „Przegląd Psychologiczny”, 1985, nr 4, ss. 978-1002
213. Stanik J.: Wybrane problemy zeznań świadków. W pracy „Wybrane zagadnienia psychologii dla prawników”. Pod red. M. Lubelskiego, J. Stanika, L. Tyszkiewicz. Warszawa 1986, Wydawnictwo Prawnicze
214. Stanik J.: Przesłuchanie poznawcze (cognitive interview) - założenia, procedura, wyniki. W pracy „Psychologiczne i psychiatryczne opiniodawstwo sądowe w ramach nowych uregulowań prawnych”. Pod red. J. Stanika, Z. Majchrzyka, Katowice 2001
215. Stanik J.: Psychologiczne problemy metod przesłuchań świadków. „Przegląd Psychologiczny”, 2004, nr 2
216. Stańda J.: Stanowisko świadka w polskim procesie karnym. Warszawa 1976
217. Strelau J, Pietrasieński Z., Reykowski J.: Osobowość. W pracy „Psychologia” Pod red. T. Tomaszewskiego, Warszawa, 1976
218. Świda - Łagiewska Z.: Zasada swobodnej oceny dowodów w polskim postępowaniu karnym. „Państwo i Prawo”, 1977, nr 8-9
219. Taylor S.: Asymmetric effects of positive and negative events: The mobilization - minimization hypothesis. “Psychological Bulletin”, 110
220. Tokarz M.: Reguły interpretacji wadliwego komunikatu. „Nowa Krytyka”, 1997, nr 8
221. Tokarz M.: Logika. Tychy 1998
222. Tokarz M.: Przekaz dosłowny i podtekst w komunikacji językowej. „Studia Semiotyczne”, 2001, XXIII
223. Tokarz M.: Argumentacja, perswazja, manipulacja. Gdańsk 2006, GWP
224. Tomaszewski T.(red.): Psychologia. Warszawa 1976, PWN
225. Tomaszewski T.(red.): Psychologia ogólna. T.3: Pamięć. Uczucie się. Język, Warszawa 1992
226. Tomaszewski T.: Proces amerykański. Problematyka śledcza. Toruń 1996
227. Tomaszewski T.: Przesłuchanie biegłego w procesie karnym. Kraków 1998, Wydawnictwo Prawnicze
228. Trzebiński J.: Twórczość a struktura pojęć. Warszawa 1981, PWN



229. Tyszka T.: Psychologiczne pułapki oceniania i podejmowania decyzji. Gdańsk 1999, GWP
230. Van Apearen S.: Behavioural interviewing techniques. Austrial Polygraph International , Los Angeles 2003
231. Vrij A.: Komunikacja niewerbalna a wiarygodność. W pracy „Prawo i Psychologia”. Pod red. A. Memon, A. Vrij, R. Bull, Gdańsk 2003
232. Vrij A., Akehurst L.: Komunikacja werbalna a wiarygodność: Ocenianie prawdziwości zeznań. W pracy „Prawo i Psychologia”. Pod red. A. Memon, A. Vrij, R. Bull, Gdańsk 2003
233. Walters B.: Interviewing for Credibility: Accurate Identification of Deception Behaviors, 2002
234. Walters B, Robins S.: Neuro - Linguistic Programming Eye Movement & Criminal Interrogation. Harvard 1997, M.I.T.
235. Waltoś S.: Swoboda osoby przesłuchiwanej w procesie karnym. „Państwo i Prawo”, 1975, nr 10
236. Waltoś S. (red.): Świadek w procesie sądowym. Warszawa 1985, Wydawnictwo Prawnicze
237. Waltoś S.: Proces karny (zarys systemu). Warszawa 1995
238. Waltoś S.: Proces karny. Zarys systemu. Warszawa 1998
239. Węgliński A.: Opracowanie kwestionariusza rozumienia empatycznego innych ludzi. „Zdrowie Psychiczne”, 1983, nr 4
240. Widła T.: Ocena dowodu z opinii biegłego. Katowice 1990, Wydawnictwo UŚI
241. Witkin H., Goodenough D.: Field depedence and interpersonal behavior. “Psychological Bulletin”, 1977, nr 64
242. Witkowski T.: Psychologia kłamstwa. Wałbrzych 2002. Biblioteka moderatora
243. Włodarski Z., Matczak A.: Wprowadzenie do psychologii. Podręcznik dla nauczycieli. Warszawa 1992
244. Wojciszke B.: Teoria schematów społecznych. Wrocław 1986, Ossolineum
245. Wojciszke B., Lewicka M.: Wiedza jednostki i sądy o świecie. W pracy „Psychologia. Podręcznik akademicki”. t3: Jednostka w społeczeństwie i elementy psychologii stosowanej. Pod red. J. Strelaua. Gdańsk 2000, GWP
246. Wojtasik J.: Wartość informacyjna i procesowa zeznań małych dzieci w sprawach o przestępstwa seksualne. „Problemy Kryminalistyki”, 1982, nr 149

247. Woźniak T.: Psychologiczna analiza zeznań świadka. Psychologia. cz. IV, Warszawa 1969
248. Wronkowska S., Zieliński M.: Problemy i Zasady Redagowania Tekstów Prawnych. Urząd Rady Ministrów 1993
249. Wróblewski J.: Z zagadnień prawdy sądowej. „Studia Kryminologiczne, Kryminalistyczne i Penitencjarne”, 1975, nr2
250. Wróblewski J.: Wartości a decyzja sądowa. Wrocław 1983, Zakład Narodowy im. Osolińskich
251. Zawadzki B.: Wstęp do teorii osobowości. Warszawa, 1970, PWN
252. Zawilowski E.: Wewnętrzne przekonanie sędziego (sądu) w procesie karnym i czynniki je kształtujące. „Wojskowy Przegląd Prawniczy”, 1969, nr 4, ss. 18-32
253. Zdankiewicz - Ścigała E., Maruszewski T.: Wyobrażenia jako pierwsza forma doświadczenia generowanego przez jednostkę. W pracy „Psychologia. Podręcznik akademicki”. t. 2: Psychologia ogólna. Pod red. J. Strelaua. Gdańsk 2000, GWP
254. Zieliński M.: Poznanie sądowe a poznanie naukowe. Poznań 1979. Wydawnictwo UAM
255. Ziemiński Z., Zieliński Z.: Dyrektywy i sposób ich wypowiedania. Warszawa 1992

**Wykaz stosowanych skrótów prawnych:**

CKN - cywilne kasacje nadzwyczajne

Dz.U. - Dziennik Ustaw

k.k. - kodeks karny

k.p.c. - kodeks postępowania cywilnego

k.p.k. - kodeks postępowania karnego

KRS - Krajowa Rada Sądownictwa

OSN - Orzeczenie Sądu Najwyższego

OSNKW - Orzeczenie Sądu Najwyższego Izba Karna i Wojskowa

OSP - Orzeczenia Sądów Polskich

OSPika - Orzeczenia Sądów Polskich i Komisji Arbitrażowych

PKW - Metoda pytań kontrolno-weryfikacyjnych

PrUSP - Ustawa Prawo o Ustroju Sądów Powszechnych

PU - Metoda pytań ukierunkowanych

SN - Sąd Najwyższy

SR - Metoda swobodnej relacji

**Wykaz stosowanych skrótów ogólnych:**

art. - artykuł

i n. - i następna

n.i. - nie istotne

nr - numer

pkt - punkt

por. - porównaj

poz. - pozycja

przyp. aut. - przypis autora

r. - rok

rdz. - rozdział

s. - strona

ss. - strony

ust. - ustęp

w zw. - w związku

z późn. zm. - z późniejszymi zmianami

ze zm. - ze zmianami

zob. - zobacz

## NUMERY ZMIENNYCH NA DENDROGRAMIE

1. Styl przesłuchania
2. Liczba informacji uzyskiwanych w SR
3. Liczba informacji uzyskiwanych w PU
4. Liczba informacji uzyskiwanych w PKW
5. Pytania uzupełniające o konstatację
6. Pytania uzupełniające dysjunktywne
7. Pytania uzupełniające alternatywne
8. Pytania uzupełniające wyczekujące
9. Pytania precyzujące o konstatację
10. Pytania precyzujące dysjunktywne
11. Pytania precyzujące alternatywne
12. Pytania precyzujące wyczekujące
13. Pytania przypominające o konstatację
14. Pytania przypominające dysjunktywne
15. Pytania przypominające alternatywne
16. Pytania przypominające wyczekujące
17. Pytania dotyczące okoliczności zdarzenia o konstatację
18. Pytania dotyczące okoliczności zdarzenia dysjunktywne
19. Pytania dotyczące okoliczności zdarzenia alternatywne
20. Pytania dotyczące okoliczności zdarzenia wyczekujące
21. Pytania dotyczące źródeł wiadomości o konstatację
22. Pytania dotyczące źródeł wiadomości dysjunktywne
23. Pytania dotyczące źródeł wiadomości alternatywne
24. Pytania dotyczące źródeł wiadomości wyczekujące
25. Pytania dotyczące innych danych o konstatację
26. Pytania dotyczące innych danych dysjunktywne
27. Pytania dotyczące innych danych alternatywne
28. Pytania dotyczące innych danych wyczekujące
29. Metoda refleksji logicznej
30. Metoda wykazywania kłamstwa w zeznaniach
31. Metoda ujawniania motywów nieszczerości
34. Liczba dowodów potwierdzających
35. Liczba dowodów przeczących
36. Zeznanie potwierdzające od osób zainteresowanych wynikiem sprawy
37. Zeznanie potwierdzające od osób niezainteresowanych wynikiem sprawy
38. Zeznanie przeczące od osób zainteresowanych wynikiem sprawy
39. Zeznanie przeczące od osób niezainteresowanych wynikiem sprawy
40. Ilość wątków nieprawdopodobnych
41. Ilość wątków wymagających wyjątkowego splotu okoliczności
42. Liczba zmian dokonywanych po pytaniach sędziego
43. Liczba zmian na rozprawie po pytaniach innych
44. Liczba zmian w postępowaniu przygotowawczym
45. Zasłanianie się świadka niepamięcią
46. Uzupełnienia na skutek pytań sędziego
47. Uzupełnienia na skutek pytań innych
49. Liczba szczegółów
50. Liczba relacji pomiędzy szczegółami
51. Homogeniczność I rodzaju
52. Homogeniczność II rodzaju (brak homogeniczności)
53. Powtórne przeżywanie przez świadka emocji
54. Reguła prawdziwości
55. Reguła informacyjności
56. Reguła rzeczowości
57. Reguła organizacji
58. Chwiejny emocjonalnie
59. Zamknięty w sobie
60. Uczuciowy

61. Podobny do mnie
62. Posiadający własne zdanie
63. Godny zaufania
64. Ogólnie atrakcyjny
65. Pewny siebie
66. Zaradny
67. Stanowczy
68. Zdecydowany
69. Z inicjatywą
70. Sumienny
71. Stały
72. Dokładny
73. Logiczny
74. Myślący
75. Naturalny
76. Roztargniony
77. Nerwowy
78. Refleksyjny
79. Szczery
80. Delikatny
81. Lojalny
82. Rozważny
83. Mędrkujący
84. Hałaśliwy
85. Krytykujący
86. Dominujący
87. Spontaniczny
88. Użalający się nad sobą
89. Potulny
90. Nieśmiały
91. Bojaźliwy
92. Podatny na sugestie
93. Pierwsze wrażenie
94. Język świadka
95. Okoliczności spostrzegania
96. Opisy interakcji
97. Osadzenie w czasie i przestrzeni
98. Zdecydowanie i stanowczość świadka
99. Powiązanie z oskarżonym
100. Uczuciowość
101. Motywacja
102. Odpowiednia ilość szczegółów
103. Zgodność z innymi dowodami
104. Pozycja zawodowa świadka/ Wykształcenie/ IQ
105. Pozycja społeczna świadka/ Tryb życia/ Uprzednia karalność
106. Opinia o świadku w środowisku lokalnym
107. Osobowość świadka
108. Zachowanie świadka
109. Treść zeznań
110. Poziom spójności i logiczności zeznań
111. Poziom stałości - zmienności zeznań
112. Ilość uzupełnień
113. Emocjonalność świadka
114. Okres latencji
115. Spontaniczność
116. Powiązanie z innymi uczestnikami procesu/ Nastawienie do zeznawania
117. Mimika świadka
118. Czas od zdarzenia będącego przedmiotem zeznań